

Беловский институт (филиал)
федерального государственного бюджетного образовательного учреждения
высшего образования «Кемеровский государственный университет»

НАУКА И ОБРАЗОВАНИЕ

Сборник трудов участников
XV Международной научной конференции
25-26 ноября 2022 г.

Научно-инновационный центр
Красноярск, 2023

**Министерство науки и высшего образования Российской Федерации
Беловский институт (филиал)
федерального государственного бюджетного образовательного учреждения
высшего образования «Кемеровский государственный университет»**

НАУКА И ОБРАЗОВАНИЕ

**Сборник трудов участников
XV Международной научной конференции
25-26 ноября 2022 г.**

**Научно-инновационный центр
Красноярск 2023**

УДК 001:37 (51)
ББК 94
Н34

Печатается по решению редакционно-издательского совета БИФ КемГУ

Редколлегия:

к.т.н., доцент Саркисян В.А. (отв. редактор)

к.с.н., доцент Уткина А.Н.

Н34 **Наука и образование:** сборник трудов участников XV Международной научной конференции, 25-26 ноября 2022 г. / Беловский институт (филиал) федерального государственного бюджетного образовательного учреждения высшего образования «Кемеровский государственный университет» [Электронный ресурс]. – Электрон. текстовые дан. – Красноярск: Научно-инновационный центр, 2023. – 430 с. – Режим доступа: <http://nkras.ru/arhiv/2023/education.pdf> – Систем. требования: IBM PC; Internet Explorer и др.; Acrobat Reader 3.0 или старше.

ISBN 978-5-907608-02-3

DOI: 10.12731/978-5-907608-02-3

Сборник содержит статьи участников конференции. В них отражены результаты исследований в области социально-экономических, психолого-педагогических, естественных, гуманитарных наук, математики и информатики. Рекомендуется студентам, преподавателям для использования в научных и учебных целях.

УДК 001:37 (51)
ББК 94

ISBN 978-5-907608-02-3

© ФГБОУ ВО БИФ КемГУ, 2023
© Коллектив авторов, 2023

*Естественно-математическое
направление*

УДК 681.5.015

СРАВНИТЕЛЬНЫЙ АНАЛИЗ МЕТОДОВ МОДЕЛИРОВАНИЯ ДИНАМИЧЕСКИХ ОБЪЕКТОВ

Гутова С.Г., Новосельцева М.А., Каган Е.С.

Кемеровский государственный университет

Построение моделей динамических объектов является актуальной задачей теории автоматического управления. Моделирование необходимо, прежде всего, для построения замкнутых систем автоматического регулирования объектом, а также включения объекта в автоматизированную систему. В данной статье произведем сравнительный анализ метода, основанного на замене производных дифференциального уравнения конечными разностями, графического и структурно-параметрического методов моделирования на примере ряда динамических объектов.

На рисунке 1 приведена схема судового дизеля без регулятора, на рисунке 2 – замкнутая система регулирования обмотки двигателя.



Рис. 1. Судовой дизель без регулятора



Рис. 2. Замкнутая система регулирования обмотки двигателя

Очевидно, что для построения замкнутой системы нужна модель работы обмотки двигателя, которая описывается непрерывной передаточной функцией (НПФ) первого порядка [1]:

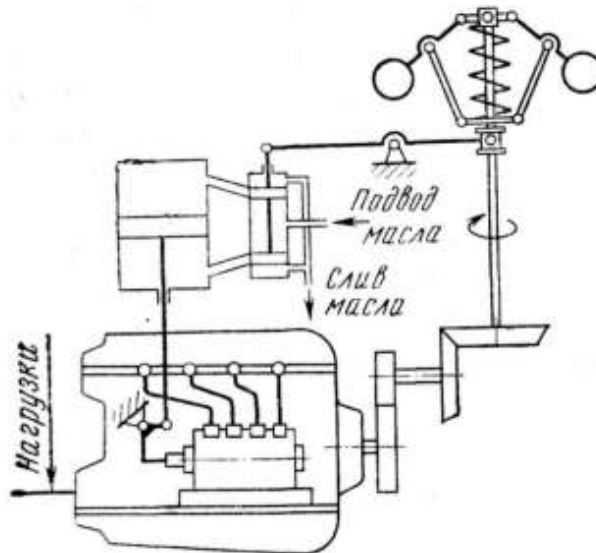
$$G(s) = \frac{K}{Ts + 1}. \quad (1)$$

где K – коэффициент усиления; T – постоянная времени, характеризующая инерционность системы, то есть продолжительность переходного процесса в ней.

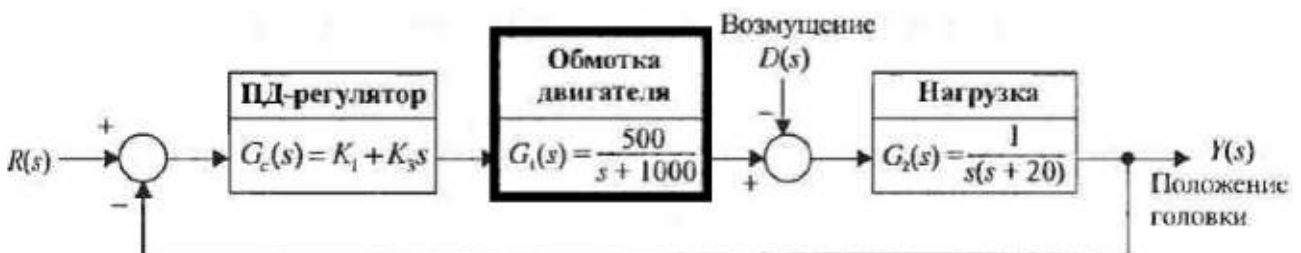
Определение заранее неизвестных коэффициентов K и T объекта можно производить различными методами [1-7]. В частности, это методы основаны на замене производной в дифференциальном уравнении, описывающем объект, конечными разностями [2]. Простота этих методов идентификации вступает в противоречие с требованием использования малого шага дискретизации, без чего представление производных конечными разностями теряет смысл.

Дифференциальное уравнение, соответствующее (1) имеет вид:

$$T \dot{y}(t) + y(t) = Kx(t). \quad (2)$$

Заменим производную в выражении (2) конечной разностью [2]:

$$\dot{y}[n] = \frac{y[n] - y[n-1]}{\Delta}. \quad (3)$$

Тогда (2) приобретет вид:

$$T \cdot \frac{y[n] - y[n-1]}{\Delta} + y[n] = K \cdot x[n];$$

откуда получим дискретную модель объекта (1) в виде конечно-разностного уравнения:

$$y[n] = \frac{T}{T + \Delta} \cdot y[n-1] + \frac{K\Delta}{T + \Delta} x[n]. \quad (4)$$

Подставив в (4) несколько значений входного и выходного сигнала, измеренных с шагом Δ , получим систему линейных уравнений относительно неизвестных K и T .

$$\begin{aligned} Ty[1] - K\Delta &= -\Delta y[1]; \\ T(y[2] - y[1]) - K\Delta &= -\Delta y[2]. \end{aligned}$$

Решив систему, получим:

$$T = \frac{\Delta(y[1] - y[2])}{y[2] - 2y[1]}; \quad K = \frac{T + \Delta}{\Delta} y[1]. \quad (5)$$

При малых значениях $\Delta = 0,00001; 0,000001$ и т.д., значения $K = 0,5$ и $T = 0,000995$. Однако, увеличение шага дискретизации до $0,001$ и $0,01$ уже приводит к значи-

тельному искажению значения постоянной времени – $T = 0,00058; 0,00000045$ при истинном значении параметров $K = 0,5$ и $T = 0,001$.

Широко известен графический метод идентификации, где по измеренным значениям переходной характеристики строится ее график, на основании вида которого определяется вид передаточной функции объекта. После чего, используя известный алгоритм [3], находят ее коэффициенты.

Очевидно, что нулей у выражения (1) нет, а также есть один действительный отрицательный полюс.

Переходная характеристика объекта (1) примет вид:

$$h(t) = K \left(1 - e^{-\frac{t}{T}} \right). \quad (6)$$

Коэффициент K найдем из теоремы о конечном значении, применимой для объектов с отрицательными полюсами [2]:

$$y_{уст} = \lim_{t \rightarrow \infty} K \left(1 - e^{-\frac{t}{T}} \right) = K.$$

Из формулы (6) видно, что при $t = T$ значение переходной характеристики равно:

$$h(T) = K \left(1 - e^{-\frac{T}{T}} \right) = K (1 - e^{-1}) \approx 0,63K. \quad (7)$$

Следовательно, постоянная времени T равна отрезку времени, за которое переходная характеристика $h(t)$ достигает 63% своей установившейся величины (см. рис. 3).



Рис. 3. Нахождение коэффициентов $K = 0,5, T = 0,001$

Необходимо отметить, что в приведенном примере график функции $h(t)$ был построен по известному выражению (6) при известных коэффициентах $K = 0,5$ и $T = 0,001$. В связи с этим точность идентификации была удовлетворительной.

Однако, в реальных экспериментах, когда значения кривой (6) находятся экспериментально и происходит сглаживание «от руки», точность идентификации неудовлетворительна. На рисунке 4 приведена такая переходная характеристика объекта второго порядка [4], полученная экспериментально во время работы смесителя непрерывного действия. Очевидно, что данная кривая напоминает переходную характеристику апериодического объекта второго порядка лишь отдаленно, что приводит к ошибкам в идентификации его параметров.

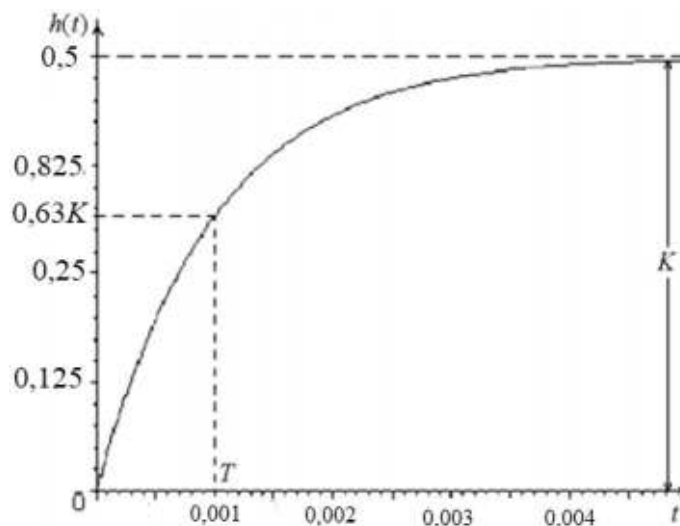

Рис. 4. Нахождение коэффициентов передаточной функции смесителя по экспериментальной переходной характеристике

Рассмотрим далее метод структурно-параметрической (*SP*) идентификации, предлагаемый авторами работы. Суть метода сводится к обработке с помощью аппарата непрерывных дробей отсчетов входного и выходного сигнала, которые измеряются с заданным шагом дискретизации Δ . Причем этот шаг не обязательно малый, как требуется в методах, основанных на замене производных в дифференциальном уравнении конечными разностями [2]. Возможность использования большого шага дискретизации позволяет уменьшить количество вычислений, что приводит к увеличению быстродействия автоматизированной системы, включающей подобную модель [5].

На основе значений вход-выходных сигналов $x(k\Delta) = x_k$ и $y(k\Delta) = y_k$, взятых с шагом дискретизации Δ , построим идентифицирующую матрицу. Отсчеты входа и выхода помещаются в (-1)-ю и 0-ю строки матрицы:

	0-й столбец	1-й столбец	2-й столбец	3-й столбец	4-й столбец	...	
(-1)-я строка	x_0	x_1	x_2	x_3	x_4	...	
0-я строка	y_0	y_1	y_2	y_3	y_4	...	
1-я строка	α_{10}	α_{11}	α_{12}	α_{13}	α_{14}	...	(8)
2-я строка	α_{20}	α_{21}	α_{22}	α_{23}	α_{24}	...	
...	
<i>m</i> -я строка	α_{m0}	α_{m1}	α_{m2}	α_{m3}	α_{m4}	...	
	0	0	0	0	0	...	

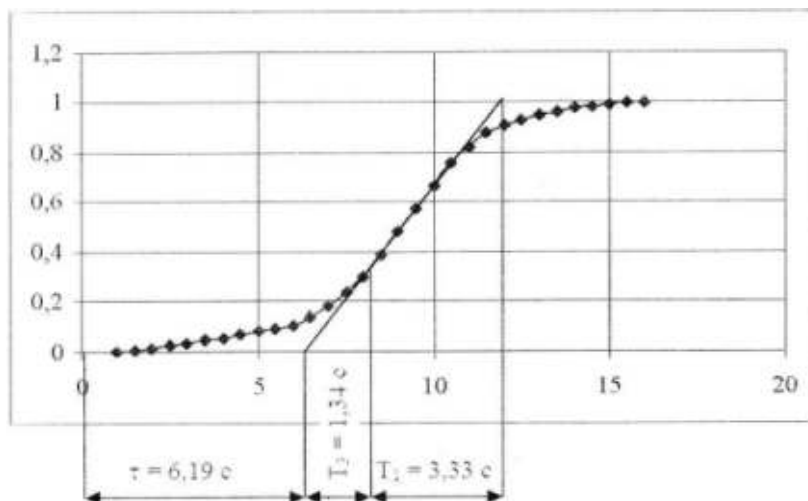
Остальные элементы идентифицирующей матрицы (8) рассчитываются по формуле вида:

$$\alpha_{kn} = \frac{\alpha_{k-2,n+1}}{\alpha_{k-2,0}} - \frac{\alpha_{k-1,n+1}}{\alpha_{k-1,0}}. \quad (9)$$

Расчет элементов матрицы продолжается до появления строки с нулевыми элементами, номер этой строки определяет порядок дискретной передаточной функции (ДПФ) объекта [5]. После этого, используя элементы 0-го столбца (8), строится непрерывная дробь [5]

$$G(z) = \frac{y_0/x_0}{1 + \frac{\alpha_{10}z^{-1}}{1 + \frac{\dots}{1 + \alpha_{m0}z^{-1}}}}. \quad (10)$$

После сворачивания $G(z)$ в дробно-рациональное выражение, получается ДПФ, из которой находятся полюсы и нули. Затем, используя формулу перехода из Z -плоскости в S -плоскость (11), строится искомая модель в виде НПФ (12):

$$s = \frac{\ln|z|}{\Delta}, \quad (11)$$

$$G(s) = K \cdot \frac{\prod_{i=1}^m (s - s_i^0)}{\prod_{i=1}^n (s - s_i)}, \quad (12)$$

где $s_1^0, s_2^0, \dots, s_m^0$ – нули, а s_1, s_2, \dots, s_n – полюса, K – коэффициент передачи НПФ.

Произведем расчеты НПФ обмотки двигателя (1) с помощью метода SP -идентификации по вход-выходным отсчетам с шагом дискретизации $\Delta = 0,01$ с.:

$$x(0) = 1; x(0,01) = 1; x(0,02) = 1; x(0,03) = 1.$$

$$y(0) = 0; y(0,01) = 0,499977; y(0,02) = 0,499999.$$

Построим идентифицирующую матрицу (8):

$$z^{-1} \begin{pmatrix} 1 & 1 & 1 \\ 0,499977 & 0,499999 & 0,500000 \\ -0,000045 & -0,000045 & -0,000045 \\ 0,000000 & 0,000000 & 0,000000 \end{pmatrix}.$$

Наличие множителя z^{-1} объясняется сдвигом 0-ой строки на один столбец влево [4], так как $y(0) = 0$.

Непрерывная дробь (10) принимает вид:

$$G(z) = \frac{0,499977}{1 - 0,000045z^{-1}}.$$

В этой ДПФ нет нулей, и имеется единственный полюс $z = 0,000045$. Преобразуем полюс по формуле (11):

$$s = \frac{1}{0,01} \cdot \ln|0,000045| = -1000.$$

Тогда НПФ (12) примет вид:

$$G(s) = \frac{k}{s+1000} = \frac{k}{1000} \cdot \frac{1}{0,001s+1} = \frac{K}{0,001s+1}.$$

Для нахождения коэффициента передачи воспользуемся теоремой о конечном значении [3]:

$$K = \lim_{z \rightarrow 1} G(z) = \frac{0,499977}{1-0,000045} = 0,5.$$

Следовательно, искомая НПФ имеет вид:

$$G(s) = \frac{0,5}{0,001s+1} = \frac{500}{s+1000},$$

что совпадает с НПФ, приведенной на схеме рисунка 2.

Таким образом, предлагаемый авторами метод *SP*-идентификации позволяет по отсчетам вход-выходных значений моделируемого объекта точно определить не только его структуру без предварительного выбора, но и его параметры. Этим данный метод выгодно отличается от методов графической идентификации, методов численного анализа, и других методов, основанных на использовании согласованного *Z*-преобразования [5], задаваемого формулой (11).

Список литературы

1. Dorf R., Bishop R. Modern Control Systems / R. Dorf, R. Bishop / Pearson education limited, 2017. 832 p.
2. Применение численных методов в математическом моделировании: учебное пособие / С.К. Буйначев. Екатеринбург: Издательство Уральского университета, 2014. 70 с.
3. Гутова, С.Г. Моделирование систем автоматического регулирования: учеб. пособие / С.Г. Гутова, Е.С. Каган. Кемерово: КемГУ, 2020. 230 с.
4. Бородулин Д.М. Разработка и математическое моделирование непрерывно-действующих смесительных агрегатов центробежного типа для переработки сыпучих материалов. Обобщенная теория и анализ (кибернетический подход) / Д.М. Бородулин / Кемерово: Кемеровский технологический институт пищевой промышленности. 2013. 201 с.
5. Непрерывные дроби и их приложения к задачам технической кибернетики: учеб. Пособие / ФГБОУ ВПО «Кемеровский государственный университет»; сост. В. Я. Карташов, С.Г. Гутова. Кемерово, 2012. 136 с.
6. Малахов Н.А. Структурно-параметрическое моделирование динамических объектов и систем управления в реальном времени / Н.А. Малахов, Ю.Н. Жигулёвцев // Современные наукоемкие технологии. 2018. №. 12-1. С. 108-114.
7. Бондарев А.Е. Построение и анализ многомерных параметрических решений для нестационарных задач / А.Е. Бондарев, В.А. Галактионов, Т.Н. Михайлова, Е.А. Нестеренко, И.Г. Рыжова // Новые информационные технологии в автоматизированных системах. 2015. № 18. С. 183-193.

УДК 908

ГЕОГРАФИЧЕСКИЙ ЦЕНТР КЕМЕРОВСКОЙ ОБЛАСТИ – КУЗБАССА

Журавлева А.Е.

Дворец творчества детей и молодежи имени Добробабиной А.П. города Белово.
Научный руководитель: педагог дополнительного образования Апостолова Н.А.

На Караканском перевале, через который проходит дорога Белово – Пермьяки установлен памятный знак «Географический центр Кузбасса». Данный знак отмечает центр геологического объекта – «Кузнецкий каменноугольный бассейн». Это место стало туристическим объектом для жителей Беловского района и его гостей. Мы привыкли к названию «Кузбасс», которое стало составляющей названия субъекта Российской Федерации – «Кемеровская область – Кузбасс». На самом деле – это два разных географических объекта, границы которых не совпадают, как и их географические центры, но находятся довольно близко.

Мой научный руководитель: Апостолова Надежда Анатольевна выпускница Новокузнецкого педагогического института, рассказала мне, что ещё в студенческие годы слышала рассказы педагогов о том, что место географического центра Кемеровской области было обозначено памятным знаком. Инициатором его установки был выпускник этого же института Северный Владимир Яковлевич.

Упоминание о географическом центре включил в свои учебные краеведческие пособия известный краевед Соловьев Леонид Иосифович.

Нас заинтересовало, что же об этом месте и событии знают наши земляки. Была составлена анкета и проведен опрос. Анкетирование, проведенное в начале работы, показало: 39,5% респондентов считают, что географический центр нашей области расположен вблизи села Пермьяки Беловского района, 36,5% респондентов, считают, что он находится в г. Кемерово. Так же выяснили, что 95,8% респондентов не знают когда и кем был установлен памятный знак, обозначающий географический центр Кемеровской области. 3,1% написали, что знак был установлен Северным Владимировичем Яковлевичем.

Результаты анализа анкетирования обозначили проблему: большая часть респондентов имеют неправильное представление о географическом центре Кемеровской области, его местонахождении и истории установки первого памятного знака.

Таким образом для нас стало актуальным не только изучить историю первого памятного знака «Географический центр Кемеровской области», но и установить знак повторно, а также рассказать об этом как можно большему числу соотечественников.

Что бы узнать, когда и как был установлен первый памятный знак, мы решили встретиться с Северным Владимиром Яковлевичем. Наша встреча состоялась в Детском центре имени Двужильного в городе Кемерово. В беседе Владимир Яковлевич рассказал, что идея, определить местонахождение географического центра Кемеровской области возникла у географов в конце шестидесятых годов прошлого столетия. Кто именно первым озвучил ее, он не помнит.

Для определения центра сложной геометрической фигуры, которой, по сути, являлись границы нашей области, потребовались бы сложные математические вычисления. Поэтому ведущие географы области определяли центр способом уравнивания сложной фигуры на острие или подвешиванием на игле. Контур Кемеровской области, вырезанный из плотного однородного материала, уравнивали и получили точку немного севернее села Пермьяки.

Осуществить установку памятного знака удалось со студентами педагогического училища города Новокузнецка во время полевой практики, которая проходила примерно с 7 по 20 июня 1968 г. Владимир Яковлевич, педагог и руководитель группы, спланировал маршрут таким образом, чтобы он проходил через центр Кемеровской области. Маршрут начинался от реки Томь, затем уходил на запад до Салаирского кряжа.

Установку памятного знака группа будущих учителей посвятила 50-летию ВЛКСМ. На деревянном столбе была прикреплена чугунная доска с надписью «50 лет комсомола». В личном архиве Северного В.Я. сохранилась фотография, на которой группа студентов стоит на фоне установленного знака.

Во время нашей встречи Владимир Яковлевич Северный высказал свои пожелания о виде памятного знака и месте его установки. Этот знак не просто точка на земле Кузнецкой – это наша история. И не следует «прятать» ее от земляков. Совместно мы решили, что наилучшее место для повторной установки памятного знака на склоне холма недалеко от лыжной трассы. Оттуда открывается широкая панорама на село Пермьяки и долину реки Иня.

С этого времени каждое выступление на конференциях и конкурсах позволяет нам расширить аудиторию, знакомую с этой исторической страницей родного края

30 ноября 2017 года мы определили место установки памятного знака и обозначили его табличкой с контуром нашей области и названием «Географический центр Кемеровской области». Затем был создан макет памятного знака в масштабе 1:4, который мы планировали установить в июне 2018 года Изготовление

памятного знака потребовало значительного времени. Сложность изготовления знака по макету привела к изменению внешнего вида знака, но содержание осталось неизменным.

Установка памятного знака «Географический центр Кемеровской области – Кузбасса» состоялась 13 сентября 2019 года.

Нами опубликована статья в социальной сети VKontakte <https://vk.com/@-201301672-issledovatel'skaya-rabota-geograficheskii-centr-kemerovskoi-o>

Список литературы

1. Соловьев Л.И. География Кемеровской области. Природа: учеб. пособие / Л.И. Соловьев. Кемерово: ИПП Кузбасс; СКИФ, 2006. 384 с.
2. Соловьев Л.И. Краеведческий игры: учебное пособие / Л.И.Соловьев. Кемерово: Фабрика современной печати, 1998. 408 с.

УДК 615.869:616.936

ПИРОГЕННАЯ ТЕРАПИЯ – ПРОШЛОЕ, НАСТОЯЩЕЕ И БУДУЩЕЕ

Загидуллина А.К.

Марийский государственный университет.
Научный руководитель – Пасынкова О.О.

*«...сбить температуру ещё не значит выздороветь.
Напротив! Жар очищает и просветляет»*

Франц Кафка.

Температура – сложная реакция организма в ответ на действие экзогенных пирогенов. Наличие лихорадочной реакции свидетельствовало о том, что организм воюет с недугом. Лихорадочное заболевание не вызывает температуру больше 41°C. В этом диапазоне температуры не происходят термические повреждения.

Опираясь на данных знаниях, ученые стали искать «спасение» таких трудноизлечимых заболеваний, как: шизофрения, первичный сифилис, рассеянный склероз, нейросифилис, сухотка спинного мозга (сифилитическое повреждение спинного мозга), психозы именно в «пирогенной терапии».

Начальным звеном лихорадки является экзогенный пироген. Попад в организм, он вызывает высвобождение эндогенного пирогена (эндотоксина) во внутреннюю среду организма. Наличие главного компонента липополисахарида в составе эндогенного токсина и указывает на его пирогенное свойство. Этапы лихорадки:

а) эндотоксин вызывает активацию лейкоцитов, ретикуло-эндотелиальных клеток, но в первую очередь макрофагов, и способствует их выделению эндогенного пирогена [3, р. 307-317].

б) эндогенный пироген (в роли которого выступают ИЛ-1, 6, 8; интерферон; фактор некроза опухоли, цитокины, цилиарный нейротрофический фактор) переносится током крови непосредственно в гипоталамус – центр терморегуляции, и воздействует на рецепторы-мишени в гипоталамусе. Цитокины стимулируют синтез простагландинов в преоптических областях переднего гипоталамуса, увеличивают синтез циклооксигеназы, которая катализирует превращение арахидоновой кислоты в простагландины G₂ и H₂, которые служат промежуточными предшественниками простагландина E₂ [1, р. 1135-1143; 4, р. 3-7]. Высвобождение простагландина E₂ из эндотелия гипоталамуса стимулирует рецепторы простагландина E₂ глиальных клеток, которые в свою очередь высвобождают нейромедиатор – циклический АМФ (цАМФ) [1, р. 1135-1143; 4, р. 3-7]. Повышенный уровень цАМФ активирует центр терморегуляции.

в) происходит переключение «установочной точки» на высший уровень (36,6–40,0°C).

г) возникает гипертермия (ослабление теплопотери и увеличение теплопродукции).

Польза от повышенной температуры заключается в том, что она является стимулом для иммунного ответа. Например, интерферон выделяется лишь при температуре выше 38,0°C. Интерферон-а активирует выделение ПГЕ₂ (центральный медиатор лихорадочного ответа) из гипоталамической ткани. В свою очередь, интерферон (особенно ИФН-а) обладает: противовирусной и противоопухолевой активностью, усиливает функции зрелых клеток, влияет на иммунную систему и на структуру клеточной стенки [3, р. 307-317].

«Маляриотерапия» – это лечение путем инокуляции малярии, то есть введением малярийного плазмодия в ткани человека с целью вызвать лихорадку. Первооткрывателем данного метода «пиротерапии» был Юлиус Вагнер-Яурегг. За данное открытие он в 1927 получил Нобелевскую премию по физиологии и медицине [7, р. 150-167]. Метод «маляриотерапии» является одним из вариантов пирогенной терапии. В роли экзогенного пирогена используется малярийный плазмодий, который и включает каскад реакций, вызывающих лихорадку [7, р. 150-167].

Хотя и отцом «пиротерапии» считают Вагнера, но до него попытки вызвать лихорадку, путем заражения инфекционными заболеваниями, в 1874 провел ученый, разработавший инфекционно-лихорадочные способы терапии психозов – Александр Самойлович Розенблюм. Он привил своим 22 пациентам возбудителя возвратного тифа. Розенблюм в своей статье описал, что одиннадцать из его двадцати двух пациентов с психозами (то есть 50%) выздоровели после применения данного вида лечения. Однако его работы так и остались в тени, так как еще не были открыты антибиотики, которыми лечат возвратный тиф (тетрациклины), в отличие от Вагнера, когда в период его экспериментов уже был открыт хинин, который является главным лекарственным средством в лечении малярии.

Прогрессивный паралич (или болезнь Белла) – менингоэнцефалит, является третьей стадией сифилиса, был неизлечимым заболеванием, которое характеризовалось постепенно прогрессирующим параличом конечностей, а также прогрессирующей деменцией.

Вагнер знал о том, что бледная спирохета термолабильна и чувствует себя комфортно при температуре до 37 градусов, погибает при высоких температурах [5, р. 3-13].

Итак, Вагнер ввел девяти больным, страдавшим прогрессивным параличом, возбудитель трехдневной малярии (самая легкая форма). Результаты эксперимента: у шести из девяти пациентов (то есть 66,6%) наблюдалось восстановление состояния, в конечном счете они даже смогли вернуться к работе. Надо заметить, что летальность от прогрессивного паралича без лечения составляла 100%! Он обнаружил, что при раннем начале лечения прогрессивного паралича малярийной терапией в 85% наблюдается выздоровление!

Не так давно о «забытой» маляриотерапии заговорили вновь. Генри Геймлих заметил, что кроме лихорадки, малярийный плазмодий вызывает активизацию иммунной системы, а это означало, что его можно использовать в качестве иммуностимулятора, ведь при ВИЧ наблюдается снижение иммунитета. В своих исследованиях Геймлиху удалось восстановить нормальное количество лимфоцитов у шести ВИЧ инфицированных. Но его работы не получили одобрения. В 1999 году Геймлих провел исследования в попытке излечения рака с помощью малярии. Эксперимент не дал результатов: из пяти пациентов лишь у двоих удалось добиться улучшения, а полностью не вылечился никто.

Может ли малярия победить рак? Убедительных ответов пока нет. Но еще в 1775 году было известно, что малярия действительно подавляет рост опухоли. Возможные механизмы: плазмодий стимулирует общий иммунный ответ или обладает антигенами, похожими на опухолевые, и вызывает перекрестный ответ, возможно, во время инфекции прекращается рост сосудов и опухоль остается без кровоснабжения.

Во времена Розенблюма и Вагнера придерживались афоризмы «Desperate times call for desperate measures», ведь тогда, в отсутствие современных эффективных средств лечения тяжелых заболеваний, польза маляриотерапии была выше, нежели сейчас, когда лечение болезни инфекционным заболеванием кажется неблагоприятным. Во-первых, пациентам грозил интоксикационный синдром, осложнения малярии, во-вторых, не стоит забывать о том, что это трансмиссивное заболевание! И в-третьих, все-таки это нагрузка на организм и без того ослабленного больного, никто не знает наверняка, как себя проявит болезнь.

В настоящее время нейросифилис более успешно лечится пенициллинами. В психиатрии пирогенная терапия активно использовалась с 1920-х по 1950-е годы, однако затем она отошла на второй план, уступив место инсулиновой коме и электросудорожной терапии, хлорпромазину и другим нейролептикам [3, р. 307-317]. В психиатрии в качестве пирогенов вместо малярии применялись препараты: «Пирогенал» и «Сульфозин». «Сульфозин» содержит кристаллы серы, которые захватываются макрофагами, лейкоцитами и ретикулоэндотелиальными клетками, вызывая тем самым высвобождение простагландинов, цитокинов и интерферона, биогенных аминов, выступающих в роли «эндогенных пирогенов». На данный момент «Сульфозин» не применяется из-за множественных побочных реакций и недостаточной доказательной базы в поддержку его эффективности в купировании психозов [2, р. 224-226]. Препарат «Пирогенал» до сих пор выпускается и разрешен к применению в Российской Федерации, однако уже выступает в роли «иммуностимулятора» и применяется в других отраслях медицины. Что касается психиатрии, от «Пирогенала» также отказались, как и от самой пиротерапии в целом [6, с. 252-253].

Есть ли смысл в «маляриотерапии» сегодня? Сложно ответить на этот вопрос на данном этапе исследований. Но, одно мы знаем точно, она породила направление иммуностимулирующей терапии в неврологии и психиатрии, которое продолжает развиваться.

Список литературы

1. Behrens E.M. Cytokine storm syndrome. Looking toward the precision medicine era / E. M. Behrens, G.A. Koretzky // *Arthritis Rheumatol.* 2017. № 69 (6). P. 1135-1143.
2. Беккер Р.А. Сульфозин – продукт психиатрической школы СССР: терапевтический агент или средство карательной психиатрии? / Р.А. Беккер, Ю.В. Быков // *Siberian Journal of Life Sciences and Agriculture.* 2017. Vol. 9, № 2. P. 224-226.
3. Eloiseily E.M. Bacteria-associated cytokine storm syndrome / E.M. Eloiseily, R.Q. Cron // *Cytokine Storm Syndrome* / eds. R.G. Cron, E.M. Behrens. Cham: Springer, 2019. P. 307-317.

4. Karakike E. Macrophage activation-like syndrome: a distinct entity leading to early death in sepsis / E. Karakike, E.J. Giamarellos-Bourboulis // Immunol. 2019. № 10. P. 3-7.
5. Nevin R.L. Psychiatric effects of malaria and anti-malarial drugs: historical and modern perspectives / R.L. Nevin, A.M. Croft // Malaria journal. 2016. Vol. 15, №. 1. P. 3-13.
6. Тиганов А.С. Руководство по психиатрии: в 2 т. Т. 1 / А.С. Тиганов, А.В. Снежневский, Д.Д. Орловская и др. / под ред. А.С. Тиганова. М.: Медицина, 1999. 252-253 с.
7. Zuschlag Z.D. Pyrotherapy for the Treatment of Psychosis in the 21st Century: A Case Report and Literature Review / Z.D. Zuschlag, D. Zachary, J. Callie, et al. // Journal of Psychiatric Practice. 2016. Vol. 22, №. 5. P. 150-167.

УДК 004.42

ИНФОРМАЦИОННАЯ СИСТЕМА ДЛЯ КОМПЛЕКСНОЙ ОЦЕНКИ СКЛОННОСТИ СТУДЕНЧЕСКОЙ МОЛОДЕЖИ К ЭКСТРЕМИЗМУ

Каган Е.С., Киндяков А.А., Тинькова А.Д.

Кемеровский государственный университет

В последние годы одной из острых политических проблем является проблема экстремизма [1,2]. На фоне обострившихся социально-политических конфликтов, угроз терроризма, увеличения миграционных потоков усиливаются ксенофобские и националистические настроения, основным носителем которых выступает молодежь как наиболее импульсивная и подверженная внешним влияниям часть общества. Растущая склонность представителей молодого поколения к экстремизму выражается в том, что при оценке молодыми людьми общественной ситуации преобладают радикализм и агрессия. Подростково-молодежный экстремизм основан на культивировании принципа силы, агрессии в отношении окружающих, вплоть до насилия и убийства. Он предполагает непримиримость к инакомыслящим, а также стремление к созданию тоталитарного сообщества, основанного на подчинении [3]. Особенностью студенческой среды КемГУ является ее полиэтнический характер, обусловленный существенным приростом количества иностранных студентов, приезжающих из стран ближнего зарубежья. Все это актуализирует проблему экстремистского поведения в молодежной среде

и обуславливает необходимость изучения его природы и особенностей. Работа по выявлению склонности студентов к противоправным действиям, проявляющимся через такие диспозиции как допустимость агрессии, интолерантность, культ силы, деструктивности и цинизма, оценка их уровней и выделение классов риска, способных в дальнейшем привести к экстремистским проявлениям, является одной из задач деятельности различных структур университета, направленной на разработку и проведение своевременных профилактических мероприятий.

Поэтому задача разработки автоматизированной системы, для комплексной оценки склонности студенческой молодежи к противоправному поведению является актуальной. Данная автоматизированная система должна осуществлять сбор информации, оценку основных диспозиций, анализировать информацию и определять группы риска. В качестве методики за основу была выбрана методика комплексной оценки насильственного экстремизма, представленная в работе [4], прошедшей апробацию на выборке 127 человек. Данная методика, опубликованная в 2017 году, в настоящее время находит широкое применение в работах по исследованию различных аспектов насильственного экстремизма [5]. Однако, как отмечают сами авторы [4]: «Методика не прошла валидизацию на группе обучающихся, склонных к экстремизму, и на данном этапе это ограничивает возможности ее использования». Поэтому первоначальной задачей исследования является задача формирования условных норм и разработка алгоритмов выявления классов риска.

Из 11 диспозиций, предложенных в [4] в качестве диагностических категорий были отобраны 5: культ силы, допустимость агрессии, деструктивность и цинизм, интолерантность и конвенциональное принуждение. Для комплексной оценки диспозиции формулируются 6 утверждений, на которые респонденту необходимо высказать свое отношение по 5-балльной шкале: 1 – категорически не согласен, 5 – полностью согласен. Оценка уровня каждой диспозиции проводится путем сложения вариантов ответов этих 6 утверждений. На первоначальном этапе исследования необходимо было оценить надежность, предлагаемых авторами методики вопросов, с позиции возможности их применения для измерения диспозиции. Для этих целей был проведен анонимный опрос студентов КемГУ с использованием гугл-формы. Было опрошено 760 студентов КемГУ: 292 юноши и 468 девушек. Надежность вопросов определялась по критерию Кронбаха [5]. Формулировка ответов, не прошедших проверку по данному критерию, была изменена.

На втором этапе исследования к оставшейся группе утверждений были добавлены утверждения для оценки шкалы лжи, уровня конформизма и уровня киберкоммуникативной зависимости. Предполагается, что последние два показате-

ля могут выступать как отягощающие факторы риска. Кроме того, учитывается вероисповедание респондентов и их ценностные ориентации. В программу был включен тест Люшера, позволяющий оценивать психофизиологическое состояния человека, его стрессоустойчивость. Данная методика является проективной и основана на том, что выбор цвета отражает направленность человека на определенного рода деятельность удовлетворения потребностей, отражает его функциональное состояние. Во втором этапе приняли участие 1336 студентов. Так как для оценки уровня каждой диспозиции используется шкала Лайкерта, представляющая собой 6 утверждений, оцениваемых ранговой шкалой, то для перевода ранговых данных в количественную шкалу предлагается использовать нечеткий подход [6, 7]. Ранговые данные будут переведены в нечеткие числа, для построения функций принадлежности которых, используется апостериорный подход. Измерения и условные нормы будут тем точнее, чем больше объем выборочных данных. Разрабатываемая автоматизированная система будут содержать математический блок, содержащий правила разбиения студентов на группы риска. Однако для его разработки на первоначальном этапе разработки автоматизированной системы возникает необходимость разработки информационной системы заключается в систематизации и централизации данных, полученных в результате опроса студентов.



Рис. 1. ER-диаграмма базы данных

Конечные пользователи информационной системы – руководство университета, центр изучения этноконфессиональных конфликтов и противодействия экстремизму в молодежной среде, дирекции институтов, кураторы групп. ИС должна осуществлять: систематизированный централизованный сбор и хранение данных; содержать группу алгоритмов, позволяющих осуществлять как комплексную оценку интегрального показателя, характеризующего уровень склонности респондента к противоправному поведению, так и основных его составляющих (диспозиций), с использованием инструментария элементов нечетких множеств; содержать группу алгоритмов, позволяющих осуществлять разбиение студентов на классы риска по уровням «опасности»; выгружать отчеты в Microsoft Office.

На основании вышеизложенных требований была разработана логическая модель ИС [6;7], ER-диаграмма базы данных, состоящей из 21 сущностей представлена на рисунке 1.

Первая часть модели ИС включает в себя базу данных, которая хранит:

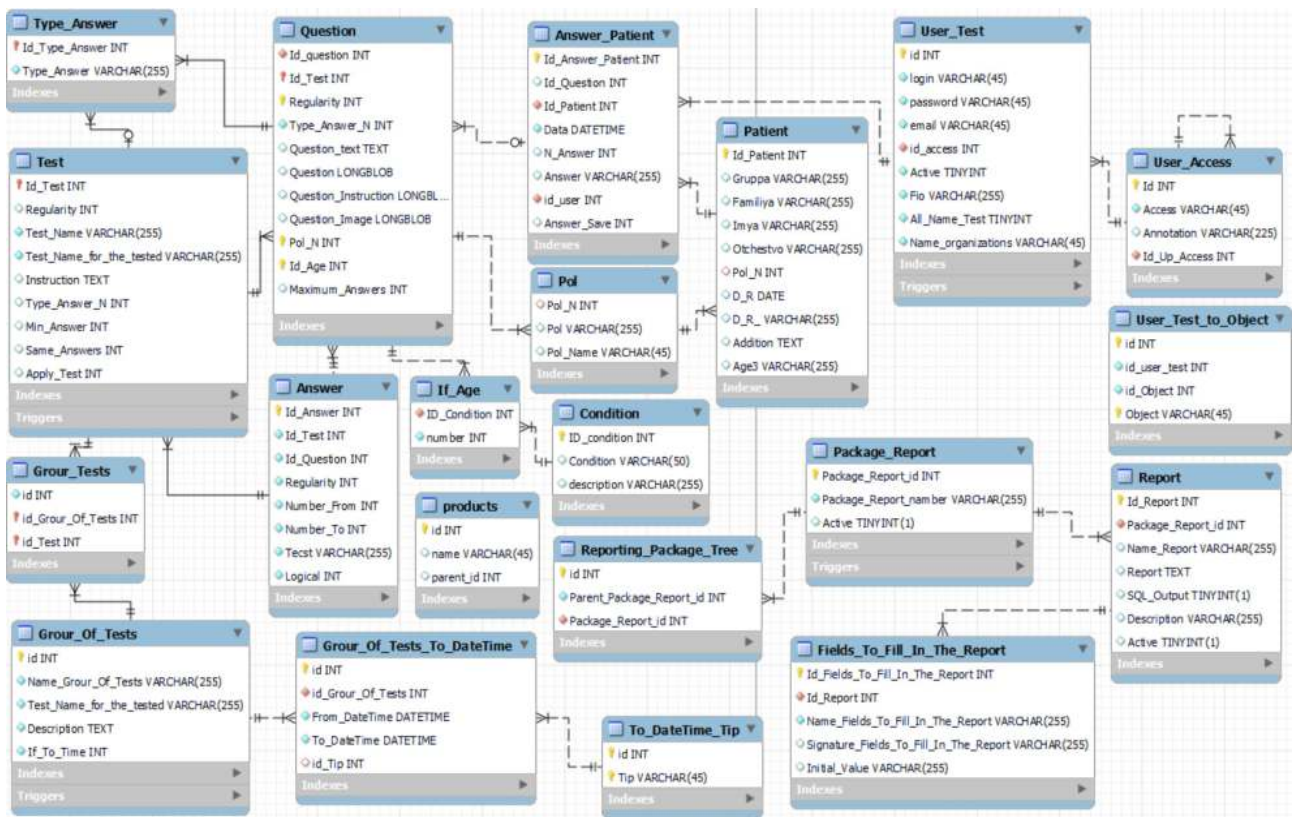
- a) список используемых тестов и методик для анкетирования, состав которых может изменяться и корректироваться при необходимости;
- b) список анкетированных с информацией о них;
- c) ответы анкетированных;
- d) модуль позволяющий хранить и использовать алгоритмы, работающие на основе теории нечетких множеств;
- e) модуль хранения шаблонов для создания отчетов.

Вторая часть модели ИС представляет собой интерфейс, предоставляющий следующие возможности:

- 1) студенту – пройти тестирование;
- 2) администратору и/или куратору, проводящему анкетирование и отвечающему за данное исследование, система предоставляет разрешение для проведения настройки и/или редактирование системы, использования шаблонов отчетов и вывода отчетов.

Окно главного меню представлено на рисунке 2.

Структура информационной системы разрабатывается с учетом необходимости решения различного круга задач, связанного с выявлением групп риска.

При разработке интерфейса была реализована возможность быстрого редактирования тестов, возможности быстрой адаптации алгоритмов, входящих в алгоритмический блок, осуществляющих анализ и обработку данных; модификации шаблонов отчетов и самих отчетов.

Общая структура программной части ИС приведена на рисунке 3.



Рис. 2. Окно главного меню



Рис. 3. Общая структура программной части ИС

Как показано на рис.3 общая структура программы ИС содержит в себе три группы окон:

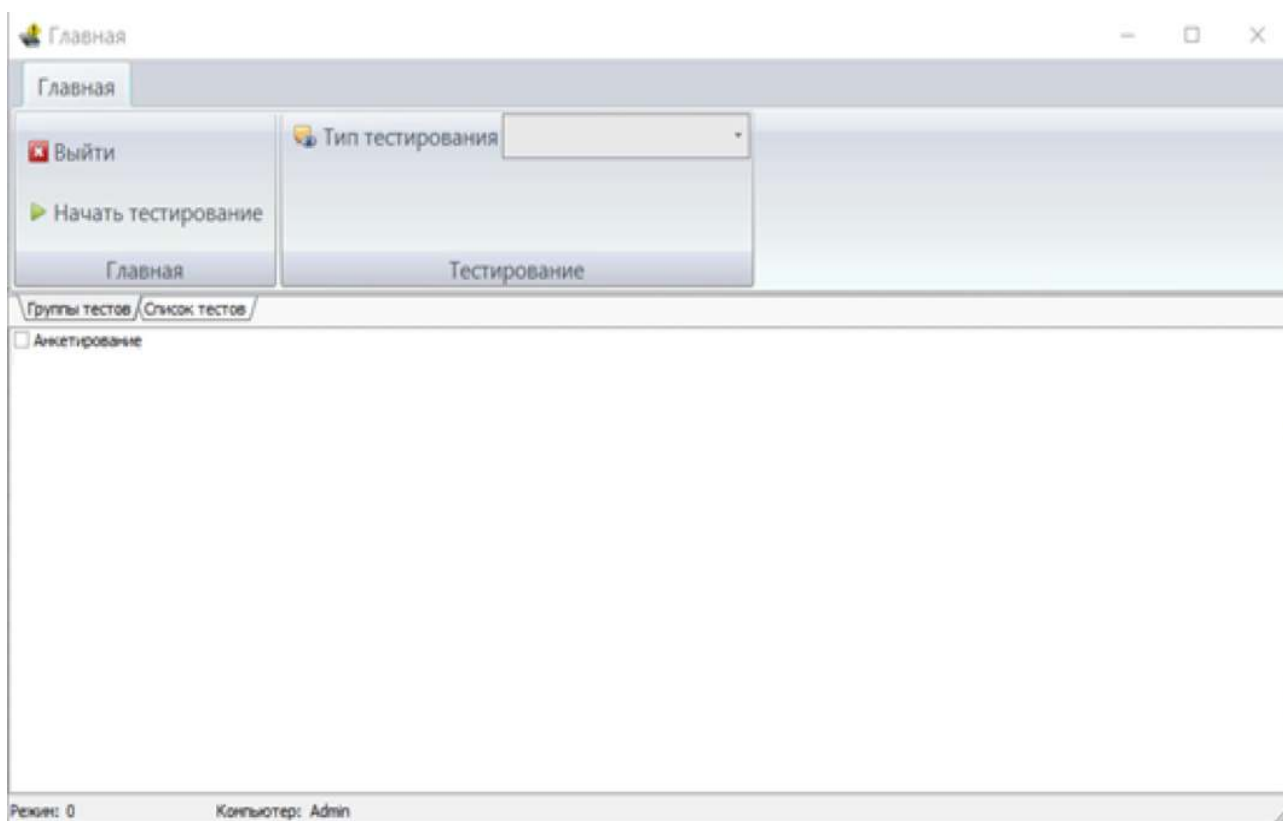
- 1) набор окон, доступный пользователю;
- 2) группа окон для редактирования тестов;
- 3) группа таблиц для создания и вывода результатов отчетов.

Работа информационной системы начинается с автоматизации процесса сбора информации (опроса студентов).

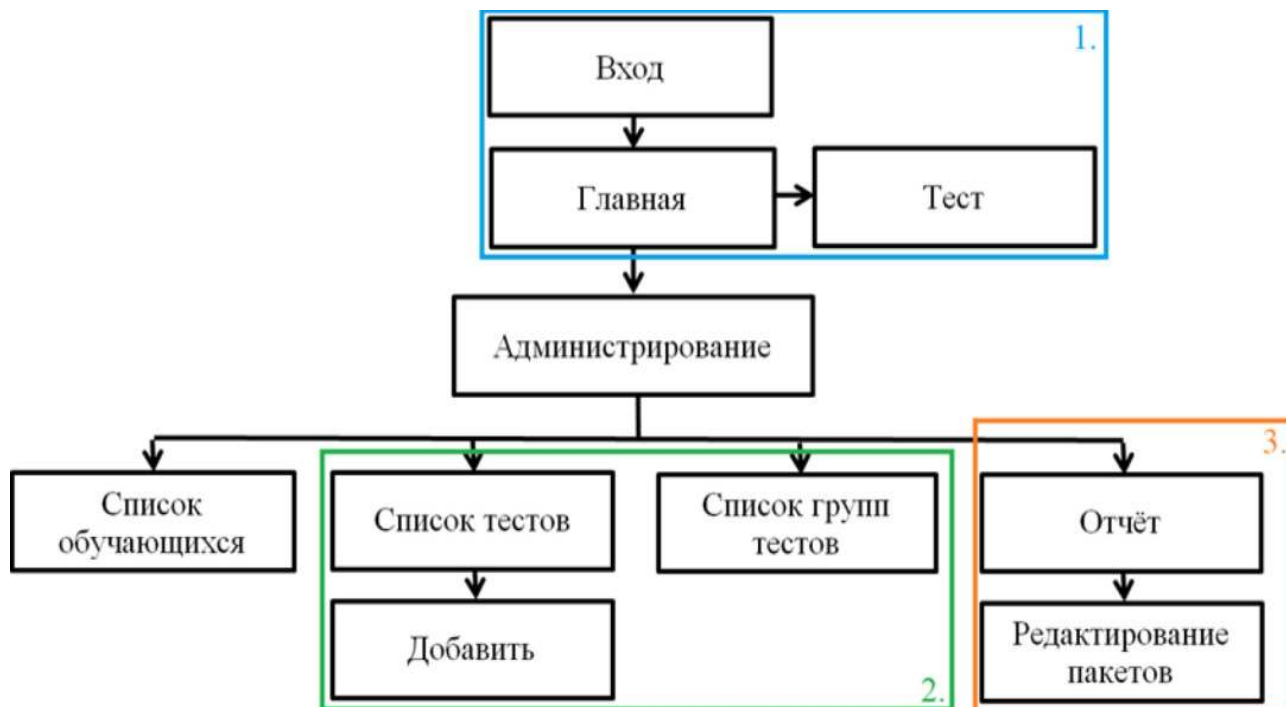
Ответы опрашиваемых поступают в общее хранилище данных. В дальнейшем, после разработки алгоритмического блока на основе поступающей информации для каждого опрашиваемого будет сформирован психологический портрет с позиции его склонности к экстремистским проявлениям.

Данная автоматизированная система позволит соответствующим структурным подразделениям получать информацию для разработки профилактических мероприятий и выстраивать траектории профилактической работы.

ИС работает на платформах Windows, начиная от Windows 7. Опрос обучающихся может быть реализован на компьютере с доступом в глобальную сеть.

Серверная часть ИС размещена на сервере университета. Такое решение позволяет осуществлять более быстрый и качественный обмен информацией, единую централизацию данных, возможность получения отчетов по запросу в реальном времени.

Список литературы

1. Некрасова Е.В. Экстремизм и его особенности в молодежной среде / Е.В. Некрасова // Вестник СПбГУ. 2011. Сер. 12. № 4. С. 432-439.
2. Официальный портал органов государственной власти Тюменской области [Электронный ресурс]. – URL: https://admtyumen.ru/ogv_ru/block/actuals/prokur_explain/more.htm?id=11377217@cmsArticle (дата обращения 15.09.2022)
3. Дивеева К.А. Экстремистские установки студенческой молодежи Красноярска / К.А. Дивеева // Социологические исследования. 2020. №. 10. С. 139-145
4. Давыдов Д.Г. Методика диагностики диспозиций насильственного экстремизма / Д.Г. Давыдов, К.Д. Хломов // Психологическая диагностика. 2017. Т. 14. №. 1. С. 78-97.
5. Наследов А.Д. IBM SPSS Statistics 20 и AMOS: Профессиональный статистический анализ данных / А.Д. Наследов. СПб.: Питер, 2013. 416 с.
6. Архангельский А.Я. Программирование в Delphi 7: Методика разработ. программ для Windows. Базы данных и распределение прил. Новые технологии и инструментарий / А.Я. Архангельский; А.Я. Архангельский. М.: Изд-во Бином, 2003. 220 с.
7. Карвин Б. Программирование баз данных SQL: типичные ошибки и их устранение / Б. Карвин; [пер. с англ. М. Райтман]. М.: Рид Групп, 2012. 332 с.

УДК 538.915:546.57

ВЛИЯНИЕ ЭЛЕКТРОМАГНИТНЫХ ШУМОВ НА СТАБИЛЬНОСТЬ ВЗРЫВООПАСНЫХ ВЕЩЕСТВ

Кузьмина Л.В., Газенаур Е.Г., Мехрубони Д.А., Кириллова Е.С.

Кемеровский государственный университет

Особенностью взрывоопасных материалов является их высокая неустойчивость при действии даже энергетически слабых полей, например, природный электромагнитный фон и техногенный шум локальных электростатических полей – все это создает электромагнитное загрязнение окружающей среды. Электромагнитное загрязнение считают принципиально новым видом загрязнения, которое выражается в распространении электромагнитного поля за пределы отведенных диапазонов.

Кроме того, при хранении данных материалов потеря их рабочих характеристик влечет за собой сбой в работе устройств, в которых они используются в роли детонаторов.

Примером взрывоопасных веществ могут являться азиды тяжелых металлов, а именно азид свинца, который представляют в виде капсулей-детонаторов и применяют для инициирования взрывчатых веществ повышенной мощности. Химическая реакция в таких случаях заканчивается взрывом. И главной задачей при этом является направленное регулирование скорости данной реакции.

Для более четкой визуализации протекания процессов, приводящих к взрыву и детонации в данных материалах, будем использовать в качестве инициатора реакции – контактное электрическое поле, а в качестве стимулирующего фактора – бесконтактное электрическое поле слабой напряженности. Такой подход позволит контролировать условия протекания различных стадий разложения взрывчатого вещества.

В качестве объектов для исследования использовали нитевидные кристаллы азид свинца $(\text{Pb}(\text{N}_3))_2$, выращенные по методике Иванова Ф.И., подробно описанной в работе [1]. Средние размеры этих кристаллов составляли $9 \times 0,09 \times 0,03$ мм³. С точки зрения безопасности и используемых микроскопических методов исследования, такие размеры образцов являются достаточно удобными.

С учетом специфики аппаратуры и методик исследований образцы помещали на слюдяную пластинку и фиксировали медицинским клеем БФ-6. Для получения постоянного однородного электрического поля применяли источники пита-

ния постоянного тока с варьируемым напряжением. Таким образом, можно получить электрическое поле от 10^{-6} В/см до 3 кВ/см.

С учетом хрупкости образцов в качестве электрических контактов использовали галлий (Ga), который наносили под микроскопом на развитую грань (рабочую грань) образца; между контактами сохраняли расстояние 1 мм. Таким образом, получалась система (Ga-PbN₆-Ga). Количественно оценивали степень разложения образцов с использованием метода Хилла [2]

В случае достаточности внешних условий (напряженности контактного электрического поля, времени воздействия, ориентации образца относительно линий напряженности) под микроскопом наблюдали газовыделение из определенных областей и граней кристалла. Определяли суммарный объем выделившегося газообразного продукта под слоем вазелинового масла и засекали время от начала появления пузырьков газа до окончания, таким образом можно определить скорость «внешнего газовыделения», т.е. скорость медленного разложения. С увеличением времени действия контактного электрического поля с определенной контролируемой вероятностью образцы подвергаются взрыву. Взрыв определяли по воспламенению образца или по звуку.

Предлагается в качестве эталона и последующего сравнения принять время до взрыва 390 с при напряженности контактного электрического поля 3 кВ/см. За это время происходит множество процессов, разгоняющих реакцию медленно разлагающегося вещества до взрыва.



Рис. 1. Схема проведения эксперимента по исследованию различных стадий разложения нитевидных кристаллов в контактном и бесконтактном электрических полях:

- а) схема эксперимента: 1 – кристалл; 2 – подложка; 3 – электроды; 4 – галлиевые контакты;
- б) принципиальная схема установки: 1 – образец, приготовленный по схеме а);
2 – блок делителя напряжения (10^{-6} ÷ 10^3 В/см); 3 – батарея 1,5 В;
4 – источник постоянного тока; 5 – металлический футляр

Для усиления или ослабления эффекта перехода во взрыв использовали внешнее слабое бесконтактное электрическое поле, которое включали в разные вре-

менные интервалы развития реакции (Рис. 1). В этом случае образец помещали в ячейку, сконструированную таким образом, чтобы исключить влияние посторонних факторов в виде различных электрических шумов. Напряженность бесконтактного электрического поля, работающего в поперечном направлении образца изменяли в интервале 10^{-6} – 10^3 В/см. Это дополнительное поле является аналогом электрического шума, но действующего не случайным образом, а постоянно.

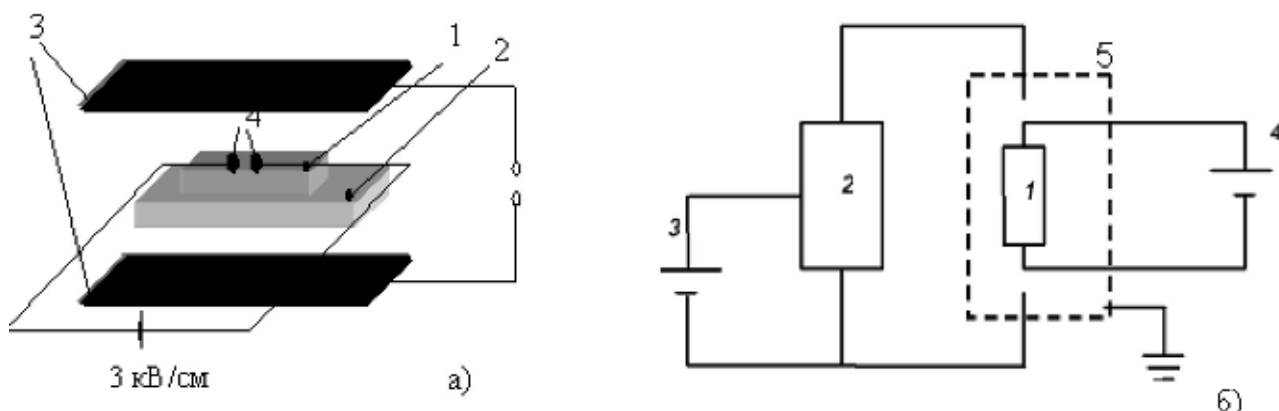
Итак, любое внешнее воздействие инициирует в кристаллах азидов свинца химическую реакцию, которая сначала протекает медленно с выделением газообразного азота и коллоидного металла на поверхности [3].

В случае контактного электрического поля происходит генерация неравновесных электронов и дырок в объеме образца, затем перенос их в приповерхностный слой, где и происходит запуск реакции, которая с большей вероятностью заканчивается взрывом.

Если данный процесс наблюдать в окуляр микроскопа, то можно проследить, как к моменту взрыва увеличивается интенсивность «выплескивание пузырьков газа», обычно в масло, и увеличивается количество мест газовой выделения, которые легко визуализируются методом ямок травления.

Также можно при микроскопическом наблюдении зафиксировать изгиб кристалла над поверхностью подложки перед самым взрывом. Это однозначно говорит о факте происходящего процесса деформирования образца, но говорить о том, что является в этом процессе главным для перехода во взрыв, деформация или газовыделение, говорить не корректно, скорее всего, эти два процесса стимулируют один другого.

Теперь подключим бесконтактное электрическое поле в поперечном направлении относительно рабочей грани кристалла наравне с контактным полем, как показано на рис. 1. Будем включать бесконтактные поля с различной напряженностью поочередно и с помощью секундомера контролировать время до взрыва образца азидов свинца.

Результаты эксперимента оформлены в виде графической зависимости, представленной на рис. 2.

Из графика можно увидеть сложную картину влияния энергетически слабого бесконтактного поперечного электрического поля на время перехода интенсивного разложения азидов свинца во взрыв. Если в контактном электрическом поле, после 5 минут воздействия образцы азидов свинца взрываются (прямая линия на рис. 2), то включение бесконтактного электрического поля позволяет «отсрочить» взрыв до 80 минут. Но, за это время образцы претерпевают потерю своих рабочих характеристик, как инициаторов взрыва.



Рис. 2. Определение времени до взрыва, инициированного контактным электрическим полем в кристаллах азида свинца, в зависимости от напряженности электрической составляющей электромагнитного поля (прямая линия характерна обычному режиму перехода медленного разложения во взрывное)

Стоит рассмотреть также и электронные процессы, происходящие перед взрывом, а именно исследовать изменения силы тока через образец. Токи измеряли в интервале $5 \cdot 10^{-15} \div 10^{-7}$ А. Измерения проводили на установке АЛА ТОО, схема эксперимента показана на рис. 3.

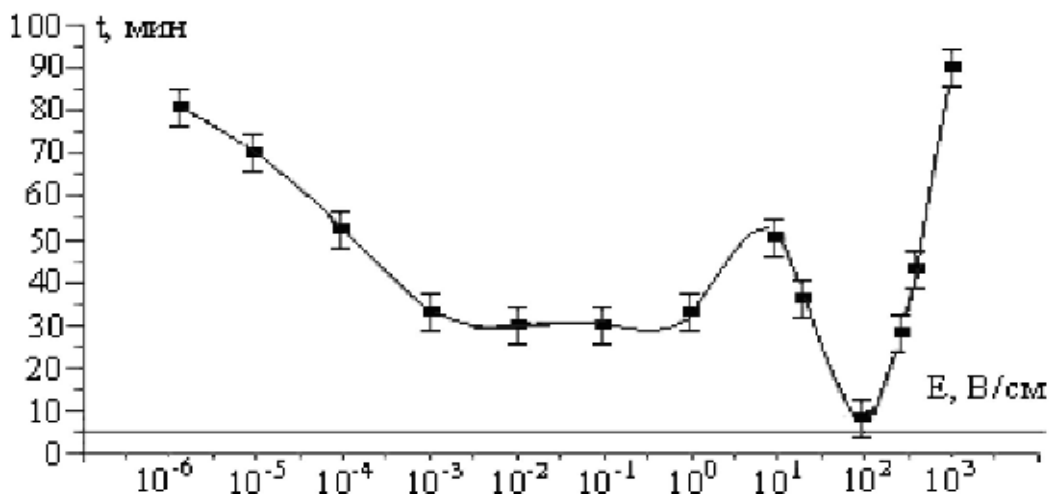

Рис. 3. Схематическое представление измерений на установке АЛА ТОО:
1 – источник питания; 2 – ячейка; 3 – эталонное сопротивление; 4 – вольтметр

Обработка экспериментальных данных проводилась с использованием формулы: $I = \frac{U_{\text{эт}}}{R_{\text{эт}}}$, где I – сила тока, $U_{\text{эт}}$ – напряжение, $R_{\text{эт}}$ – величина эталонного сопротивления.

Но этот способ обработки сигнала не позволяет фиксировать сигнал с высоким временным разрешением, тем не менее, макроизменения в кинетике протекающего тока позволяет определять.

Полученные результаты представлены на рисунке 4 и позволяют установить характер макроизменений кинетики протекания тока через образец. Ранее подоб-

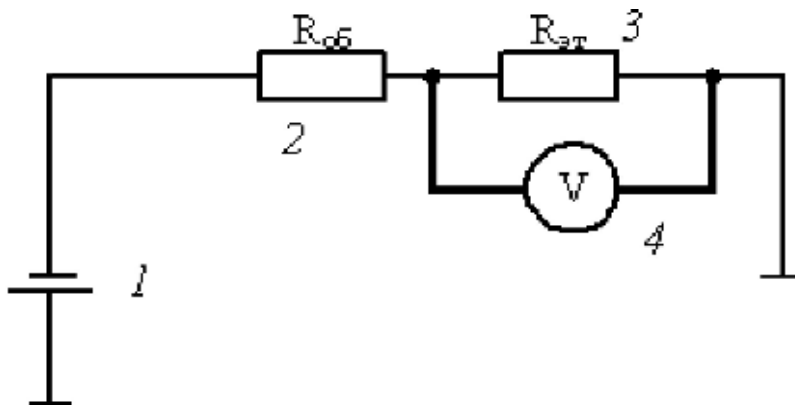
ную кинетику нарастания тока авторы работы [4] связывали с образованием металлического серебра на поверхности образца. Методика автопроявления позволила обнаружить дендриты серебра, растущие в межэлектродном пространстве на макродефектах поверхности.

Другой метод исследования кинетики тока через образец будем проводить с использованием запоминающего осциллографа С8-17, что позволит наблюдать кинетику процессов до взрыва за времена до 3,5 мкс. Временное разрешение – от 0,1 мкс (Рис. 5).

Обработку сигнала проводили непосредственной оцифровкой сигнала из записи осциллографа. Считается, что данный метод обработки сигнала достаточен для характеристики микродинамики процессов перед взрывом.



Рис. 4. Зависимость силы тока от времени воздействия контактного электрического поля с напряженностью 300 В/мм

Полученные результаты дали возможность установить характер кинетики тока, протекающего через образец непосредственно за 3,5 мкс до взрыва, а также факт перехода реакции во взрыв характеризуется резким увеличением проводимости, которая с большой степенью вероятности связана с горением плазмы, а характер изменения кинетики тока соответствует электронным стадиям предвзрывного процесса.

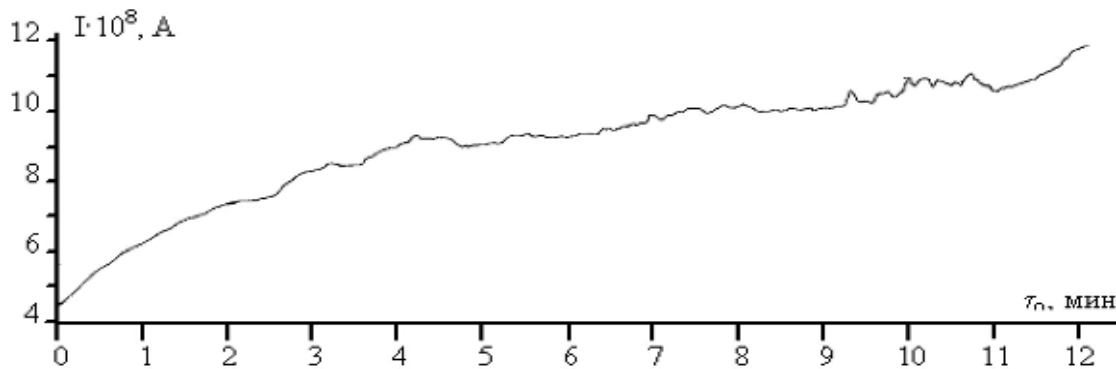

Рис. 5. Схема измерений на установке с осциллографом:
1 – источник питания; 2 – ячейка; 3 – линия задержки сигнала;
4 – запоминающий осциллограф

Краткие выводы по работе: экспериментально установлено, что предвзрывные процессы, инициированные действием контактного электрического поля в кристаллах азидов свинца, имеют электронную природу.

Слабые электрические поля на уровне шумов позволяют уменьшить взрывную чувствительность азидов свинца, что позволяет стабилизировать образцы к действию контактного электрического поля.

Список литературы

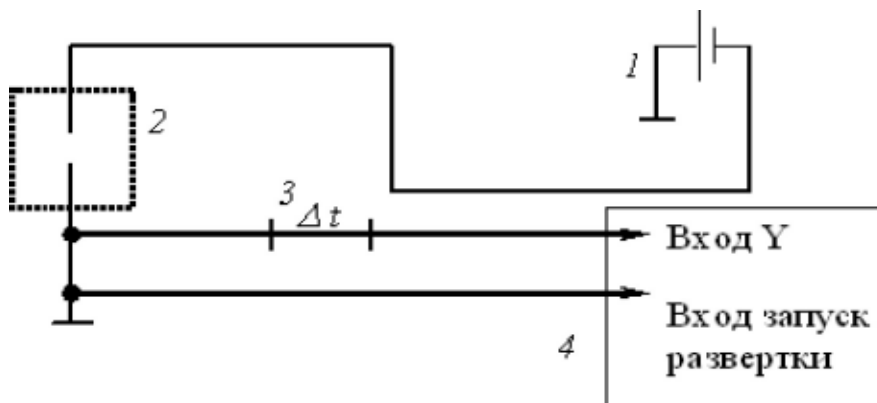
1. Иванов, Ф.И. О выращивании нитевидных кристаллов азидов серебра и свинца / Ф.И. Иванов, Л.Б. Зуев, М.А. Лукин, В.Д. Мальцев // Кристаллография, 1983. Т. 28. №1. С. 194-196.
2. Heal, H.G. A microgaseometric procedure / H.G. Heal // Nature. 1953. V. 172. P. 30.
3. Крашенинин, В.И. Электрополевоe разложение азидов серебра: влияние поперечных электрического и магнитного полей / В.И. Крашенинин, Л.В. Кузьмина, В.Ю. Захаров, А.Ю. Сталинин // Химическая физика. 1995. Т. 14. № 4. С. 126-135.
4. Yang, I.B. Electron-induced decomposition and time-dependent breakdown of ionic solids: An experimental study on silver azide crystals / I.B. Yang, M.M. Chaudhri // Phys. Rev. B: Condens. Matter. 1984. V. 30. №10. P. 6154-6164.

УДК 575.112

БИОИНФОРМАТИКА: ПУТИ РАЗВИТИЯ И ПЕРСПЕКТИВЫ

Малахов В.В.

Беловский институт (филиал) Кемеровского государственного университета.

Научный руководитель: ст. преп. Фефелова А.Ю.

С момента своего создания, в 20 веке, наука информатика начала широко внедряться и сотрудничать с другими науками: физико-математическими, техническими, гуманитарными. В наше время очень нелегко найти научное направление, которое не пользуется средствами информатики. Естественные науки не остались в стороне.

Существует огромное количество определений биоинформатики, но в первую очередь под биоинформатикой понимается любое взаимодействие компьютеров для обработки различных типов биологической информации. На сегодняшний

день область применения термина «биоинформатика» значительно расширилась и содержит реализации математических алгоритмов, объединяющихся с биологическими объектами, а также дисциплины информации и коммуникации, применимые в биологических наблюдениях. Нужно отметить, что в биоинформатике используют методы и других наук: статистики, прикладной математики и др. Сама же биоинформатика находит применение в биофизике, экологии, биохимии, генетике и других областях естествознания [1].

Биоинформатика использует:

- 1) математические методы компьютерного анализа в сравнительной геномике (геномная биоинформатика);
- 2) программы прогнозирования пространственной структуры белков, а также разработку алгоритмов пространственной структуры белков;
- 3) исследование стратегий соответствующих вычислительных методологий.

Учёные так же трактуют термин «биоинформатика» по-разному. Основное определение - это практически отдельная отрасль молекулярной биологии.

Рассмотрим разные определения и толкования данного термина.

Некоторые специалисты утверждают, что биоинформатика – это отрасль современной науки, которая расшифровывает геном человека. Другие говорят, что биоинформатика – это системная биология, с помощью которой можно разбирать, осваивать и систематизировать основные биологические термины. Существует подход, в рамках которого биоинформатика рассматривается как аналог молекулярной биологии, отличающийся тем, что молекулярная биология занимается научными исследованиями, используя опыты в пробирке, а биоинформатика использует мощностность компьютерных систем. Но нельзя обойти вниманием и другие версии, утверждающие, что главная цель биоинформатики – в самый быстрый срок найти гены-мишени и создать лекарство, невиданное до сих пор. Но, в конечном счёте, делаем вывод, что единой точки зрения нет.

Есть биологические утверждения, которые сначала были предсказаны, а затем проверены и оказались верными. Это послужило причиной возникновения таких разделов биоинформатики, как прогнозная, аналитическая и эволюционная [3].

С точки зрения технического подхода, биоинформатика занимается обработкой данных, необходимых в работе биологов. Полученные данные необходимо хранить и обеспечить к ним легкий доступ. Но более сложное и интересное занятие в биоинформатике – получение конкретных утверждений на основе данных о геноме: например, белок А выполняет определенную функцию, выявить, в каких условиях это происходит. Это практическое приложение науки биоинформатики.

Биоинформатика используется в следующих областях биологических наук:

- геномика, транскриптомика и протеомика;
- компьютерное моделирование в биологии развития;
- компьютерный анализ генных сетей;
- моделирование в популяционной генетике.

Биоинформатика также используется в фармакологии. Достижения данной науки помогли сократить время разработки новых лекарств с нескольких лет до нескольких месяцев.

На сегодняшний день важнейшими разделами биоинформатики являются [2]:

- структурная геномика;
- фармакогеномика;
- клиническая биоинформатика;
- функциональная геномика.

Изучив основные подходы и методы биоинформатики, можно не только обрабатывать огромный массив различных биологических данных, но и выявлять закономерности, прогнозировать функции закодированных в них генов и белков, строить модели взаимодействия генов в клетке и разработки лекарств.

Достижения биоинформатики могут использоваться в эволюционной биологии, которая изучает происхождение и появление видов, их развитие с течением времени. Эволюционные биологи могут с помощью информатики изучать развитие разных организмов, отслеживать изменения в ДНК, проводить компьютерное моделирование с целью получения прогноза поведения системы в будущем. Специальное программное обеспечение может применяться для анализа, визуализации и поиска информации по развитию разнообразных экосистем.

Помимо названия «биоинформатика» в биологической академической литературе встречается термин «вычислительная биология». Который обозначает не сферу науки, а специальный подход, использующий вычислительную технику для исследования биологических процессов. Данные направления не идентичны. Например, математическое моделирование, которое может быть использовано для нужд вычислительной биологии, не является биоинформатикой.

Существует также математическая биология, решающая, как и биоинформатика, биологические проблемы, но использует для этого не вычислительные, а аналитические методы, и не нуждается в вычислительной технике.

Особо отличается структурная биоинформатика, которая включает в себя разработку алгоритмов и программ для прогнозирования пространственной структуры белков. Таким образом, биоинформатика может считаться разделом биоло-

гии наравне с анатомией, ботаникой, вирусологией, микробиологией, цитологией, палеонтологией, физиологией.

Биоинформатика рассматривает факты, которые были получены путем экспериментальной биологии. Полученные сведения исследователь сопоставляет со всей информацией, ранее существовавшей в банке данных. Если совпадений не найдено, новая информация вносится в банк данных, пополняя тем самым хранилище. Банки данных позволяют хранить, систематизировать и обеспечивать поиск информации. Но требуют для этого больших вычислительных мощностей.

Существуют банки академических публикаций по биологической тематике. Любая статья, выходящая в номере каждого научного журнала по биологии, входит в базу и аннотируется так, чтобы любой учёный и исследователь мог легко отыскать ее через Интернет.

Объединение таких наук, как биология, химия, физика, математика и информатика позволяет многосторонне характеризовать биологическую систему. А применение компьютерных вычислительных ресурсов часто ускоряет проведение анализа и повышает точность и скорость получения результатов.

Новые открытия в биологии с использованием биоинформационных технологий зачастую находят применение в медицине, фармакологии, косметологии, биотехнологии, аграрном хозяйстве, экологии. Биоинформатика даёт результаты, обладающие фундаментальным значением, которые могут быть полезны в разных областях биологии.

Большая часть работ в биоинформатике сконцентрирована вокруг технологии применения баз данных для сохранения биологической информации с ее последующей обработкой. Подобные базы данных могут быть общедоступными или частными. Важно предоставлять открытый доступ к подобным базам данных посредством использования открытых стандартов. Применение онтологий для обработки биологической информации развивается, хотя данный подход менее распространен, нежели применение баз данных.

На рубеже XX и XXI веков биоинформатика стала быстроразвивающимся научным направлением. Её достижения используют не только учёные, занимающиеся разнообразными фундаментальными исследованиями, но и медицинские учреждения, фармкомпании, организации, связанные с биотехнологиями. В первую очередь это такие организации, действие которых ориентировано на структурное, многофункциональное и сравнительное исследование геномов, в том числе генома человека.

Биология в настоящее время становится не просто наукой, а наукой о данных глобального масштаба. Применение методов биоинформатики помогает ученым делать открытия на основе анализа большого объема информации.

Биоинформатика признана приоритетной во многих странах мира.

Говоря о развитии биоинформатики в России, к 1984 г. стало ясно, что в СССР сложилась необходимая «критическая масса» профессионалов в области использования математических технологий в биологии. К этому времени был накоплен достаточно внушительный размер биологической информации, обработка и анализ которой стали бы невыполнимы без компьютерной поддержки. Это стало предпосылкой появления новой отрасли науки - биоинформатики. Количество публикаций по биоинформатике в последние годы быстро растет. Работы в сфере биоинформатики начали активно издаваться в 90-е годы, однако сами эксперименты, описанные в статьях, велись раньше.

Список литературы

1. Игнасимоту С. Основы биоинформатики / С. Игнасимоту. М.; Ижевск: НИЦ «Регулярная и хаотическая динамика», Институт компьютерных исследований, 2007.
2. Леск А. Введение в биоинформатику / А. Леск. М.: БИНОМ, Лаборатория знаний, 2009.
3. Системная компьютерная биология / Под ред. Н.А. Колчанова, С.С. Гончарова, Лихошвая В.А., Иванисенко В. А. Новосибирск: Изд-во СО РАН, 2008.

УДК 614.833

ОСОБЕННОСТИ ОБЕСПЕЧЕНИЯ ПРОИЗВОДСТВЕННОЙ БЕЗОПАСНОСТИ ПРЕДПРИЯТИЙ ПИЩЕВОЙ ПРОМЫШЛЕННОСТИ

Мехович А.В., Амелькович Ю.А.

Национальный исследовательский Томский политехнический университет

Среди происходящих техногенных аварий наибольшую опасность представляют с выбросом аварийно химически опасных веществ (АХОВ). В данном исследовании приведен обзор на опасности при работе с холодильным оборудованием, которое содержит АХОВ.

На производствах пищевой промышленности широко применяется использование холода. Но не всегда удается использовать естественное охлаждение, так как оно может понизить температуру только до параметров окружающей среды.

В связи с этим на пищевых предприятиях используются компрессорные холодильные установки, которые относятся к объектам, работающим под давлением (от 200 кПа до 400 кПа). Эти установки классифицируются как оборудование повышенной опасности. Принцип действия основан на реализации простых физических процессов испарения и конденсации. Холодильные установки являются источником шума и вибрации. Опасности, возникающие при эксплуатации холодильного оборудования, заключаются в использовании хладагентов, которые способны вызывать отравления, смесей хладагентов с воздухом, которые относятся к категории пожаровзрывоопасных соединений, а также в использовании электричества.

Холодильные установки, используемые в пищевой промышленности, содержат фреоны, углекислоты и аммиак, в качестве хладагентов. Аммиачные холодильные установки имеют ряд преимуществ и используются на многих предприятиях пищевой промышленности. Основными достоинствами установок с аммиачным хладагентом являются: экологически безопасный хладагент, он обладает термодинамическими и теплофизическими свойствами, обеспечивающими высокую эффективность, нечувствителен к влаге и легко распознаваемый в случае утечек. А главным недостатком таких устройств является токсичность и взрывоопасность аммиака.

Принцип работы машины заключается в том, что газообразный аммиак испаряется из водного раствора, концентрируется, высушивается, затем конденсируется и поступает в испаритель. Оттуда пары аммиака поступают на укрепление водно-аммиачного раствора. При этом цикл заканчивается [1].

Возможными авариями, при эксплуатации данного оборудования можно считать:

- разрыв оборудования из-за высокого давления или механических повреждений;
- разрушение трубопроводного оборудования при неправильных действиях персонала;
- взрыв воздушно-аммиачной смеси при достижении взрывоопасной концентрации;
- разгерметизация емкостного оборудования на стороне высокого давления;
- пожар на аммиачных холодильных установках.

А наиболее опасными развитиями событий при авариях являются повреждение компрессора с разгерметизацией корпуса и соединений фланца и разгерметизация сосуда или трубопровода, расположенных в машинном отделении [2].

Приведем «дерево причин» аварии с разгерметизацией холодильного компрессора (рис. 1).



Рис. 1. «Дерево причин» при разгерметизации холодильного компрессора

Далее проведем анализ развития сценариев аварий при разгерметизации оборудования аммиачной холодильной установки при использовании метода оценки риска – «дерева событий». Этот метод дает ответы на несколько вопросов: «Какие аварийные ситуации могут возникнуть?» и «Какова частота реализации этих сценариев аварии?». Для ответа на первый вопрос необходимо учитывать различные типы чрезвычайных ситуаций, которые могут произойти на конкретном объекте. В нашем случае аварийная ситуация произошла на химически опасном объекте, так как используется химически опасное вещество – аммиак.

Типы ЧС на химически опасных объектах	Описание
1	образование только первичного облака АХОВ
2	образование пролива, первичного и вторичного облаков АХОВ
3	образование пролива и только вторичного облака АХОВ
4	заражение территории малолетучими АХОВ

Рис. 2. Типы чрезвычайных ситуациях на ХОО

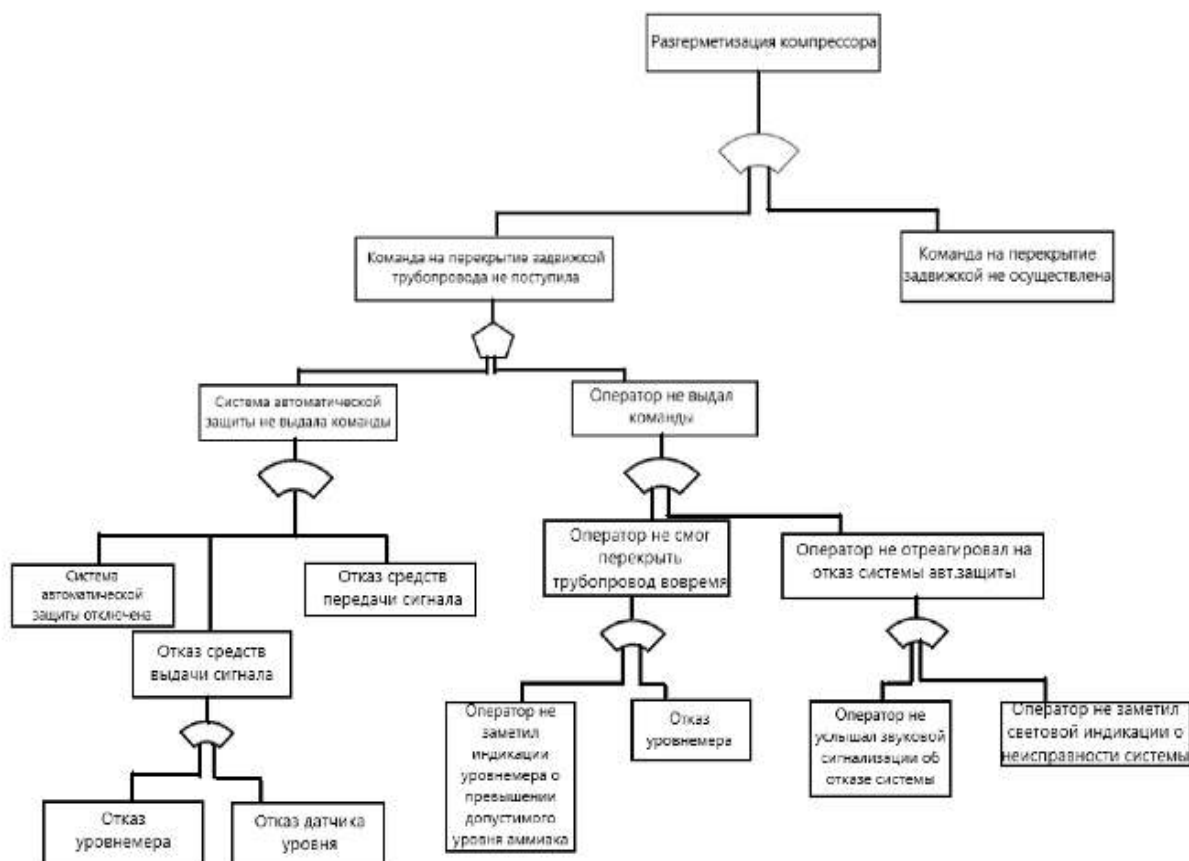
При построении «дерева событий» учтем, что распространенным типом ЧС при разгерметизации аммиачной холодильной установки является образование пролива, первичного и вторичного облаков АХОВ. Данный тип характеризуется тем, что при разгерметизации происходит мгновенное испарение части вещества, образуя первичное облако со смертельными концентрациями, а другая часть выливается на поверхность и постепенно испаряется, образуя вторичное облако с поражающими концентрациями [4].

Чтобы ответить на второй вопрос, частоты вероятности и риск возникновения чрезвычайной ситуации были получены с использованием статистических данных. В этом случае предполагается, что вероятность возникновения события инициирования (разгерметизации резервуара) равна 1. Значение частоты возникновения отдельного события пересчитывается путем умножения частоты возникновения инициирующего события на условную вероятность конечного события.



Рис. 3. «Дерево событий» при разгерметизации резервуара аммиачной холодильной установки

Метод «дерева событий» помогает определить пути несчастных случаев, которые вносят наибольший вклад в риск из-за их высокой вероятности. В нашем случае наиболее вероятным последствием разгерметизации установки с аммиаком станет химическое загрязнение территории соседних предприятий и жилых районов, а также интоксикация персонала и населения.

Аварии на химически опасных объектах являются одними из наиболее серьезных видов техногенных катастроф. Аммиак относится к 4 классу опасности. Он попадает в организм человека через дыхательные пути. Острое отравление развивается быстро, вызывая повреждение глаз, легких и дыхательных путей. Ис-

ходя из этого, можно предложить комплекс мер, которые позволят снизить риск химического отравления людей и территорий.

К основным мерам по предотвращению и уменьшению последствий аварийных ситуаций при эксплуатации холодильного оборудования относятся:

1. Меры по защите персонала:

- регулярная проверка наличия и технического обслуживания средств индивидуальной и коллективной защиты;
- совершенствование системы предупреждения о чрезвычайных ситуациях;
- подготовка персонала к эвакуации.

2. Меры по повышению устойчивости объекта:

- устранение условий, создающих взрывоопасные смеси в зданиях;
- контроль работы автоматических линий и огнетушителей в чрезвычайных ситуациях;
- соблюдение правил эксплуатации устройства.

3. Организационные меры:

- обучение персонала действиям в чрезвычайных ситуациях;
- ежегодное планирование мероприятий по предотвращению и ликвидации чрезвычайных ситуаций.

Меры по предотвращению разгерметизации резервуаров химически опасными веществами:

- контроль герметичности соединений трубопроводов;
- строгое соблюдение норм технологического режима, установленных технологическим регламентом;
- соблюдение требований инструкций по изготовлению для безопасной эксплуатации устройства;
- использование датчиков, регулирующих давление в емкости, и предохранительных клапанов;
- вентиляционное устройство помещения [6].

Во время эксплуатации холодильного оборудования работники подвергаются воздействию многих опасных и вредных производственных факторов. Исходя из этого, соблюдение требований к эксплуатации холодильного оборудования должно быть неотъемлемой частью при работе с оборудованием, в котором в качестве хладагентов используются химические вещества.

Список литературы

1. Логвинов А.М. Промышленная безопасность аммиачных холодильных установок предприятий пищевой промышленности Алтайского региона / А.М. Логвинов // Безопасность труда в промышленности. 2013. №7. С. 19-21.

2. Яцков А.Д. Диагностика, монтаж и ремонт технологического оборудования пищевых производств: учебное пособие / А.Д. Яцков, А.А. Романов. Тамбов: Изд-во Тамб. гос. техн. ун-та, 2016. 120 с.
3. Федеральный закон от 27.07.1997 г. № 116-ФЗ «О промышленной безопасности опасных производственных объектов».
4. Анализ риска аварий на опасных производственных объектах: учеб. пособие / А.Д. Галеев, С.И. Поникаров; Минобрнауки России, Казан. нац. исслед. технол. ун-т. Казань: Изд-во КНИТУ, 2017. 152 с.
5. Столевич Т.Б. Оценка риска при использовании аммиака как хладагента / Т.Б. Столевич, М.М. Зацерклянный // Труды Одесского политехнического университета. 2013. Вып. 2(41). С. 201-204.
6. Рубинович Л.Д. Изготовление и монтаж трубопроводов и охлаждающих приборов холодильных установок / Л.Д. Рубинович. М.: Пищевая промышленность, 2018. 230 с.

УДК 614.8

ОЦЕНКА ДЕЙСТВИЯ ПОРАЖАЮЩИХ ФАКТОРОВ ПРИ РЕАЛИЗАЦИИ ЧС НА ГРС

Мещанова В.Д.

Национальный исследовательский Томский политехнический университет/
Научный руководитель: к-т хим. наук, доцент Вторушина А.Н.

В настоящее время вопрос о безопасной эксплуатации газораспределительных станций (ГРС) насущно стоит в газовой отрасли, так как ГРС является сложным и ответственным энергетическим (технологическим) объектом повышенной опасности. Поэтому к технологическому оборудованию ГРС предъявляются повышенные требования по надежности и безопасности энергоснабжения потребителей газом, промышленной безопасности как взрывопожароопасному промышленному объекту.

Газораспределительная станция – технологический комплекс, присоединенный к линейной части магистрального газопровода, предназначенный для изменения параметров природного газа перед подачей в сети газораспределения для его потребления. Основные технологические процессы, которые совершаются на газораспределительных станциях:

- снижение давления;
- одоризация;
- учёт количества газа;
- очистка газа от твёрдых и жидких примесей.

В данной работе была рассмотрена ЧС – взрыв на газораспределительной станции. Взрыв на ГРС может произойти вследствие появления любого представленного события, а именно: разлив одоранта, утечка большого объема газа, короткое замыкание, механическое повреждение узлов ГРС. В свою очередь, разлив одоранта может произойти из-за негерметичности фланцевых соединений трубопровода. Короткое замыкание – из-за перенапряжения электрической сети. Механическое повреждение узлов ГРС происходит из-за землетрясений (или других природных катаклизмов – ураганов, метелей, града и т.д.), ударов молнии, диверсий. Утечка большого объема газа случается по причине негерметичности фланцевых/сварных соединений трубопровода, негерметичности запорной арматуры/регуляторов давления/подогревателей газа, образования гидратной пробки.

К факторам, увеличивающим вероятность возникновения аварийной ситуации на станциях:

- наличие участков с увеличенной концентрацией напряжений, то есть большое количество переходников, арматуры, тройников, и т.д.;
- присутствие переходов газопровода с подземного на надземный;
- увеличение риска аварийности, так как переход является участком увеличенного воздействия коррозии и концентрации напряжений;
- слишком сложная конструкция надземных газопроводов, которую тяжело обслуживать;
- дефекты оборудования, допущенные при их изготовлении;
- недочеты и ошибки в проектировке сооружений и систем;
- внешнее воздействие антропогенного происхождения, например, теракт;
- умышленное или случайное нарушение правил технической эксплуатации и правил техники безопасности сотрудниками газораспределительных станций.

В таблице 1 представлены технические характеристики, рассматриваемой в данной работе, ГРС «Голубое пламя».

В результате анализа последствий ЧС на ГРС, можно сказать что наиболее вероятные являются: открытый огонь, дым, термическое воздействие пожара, взрыв газозвушной смеси, обрушение и повреждение зданий, сооружений и установок, пониженная концентрация кислорода в воздухе. В данной работе проведена оценка действия следующего поражающего фактора как интенсивность теплового излучения.

Таблица 1.

Технические характеристики

Наименование параметра и характеристики	Значение
Рабочее давление газа на входе, МПа	9,8
Рабочее давление газа на выходе, МПа	1,8
Точность поддержания давления газа на выходе, %	±10
Температура окружающего воздуха, °С	-43...+40
Габаритные размеры (длина×ширина×высота), м	13,9×8,45×3,7
Срок службы, лет, не менее	30

Проведем расчет параметров поражения в результате взрыва на ГРС. Будем считать, что разгерметизация произойдет на участке газопровода, находящемся в узле подогрева газа, так как этот сценарий предполагает наибольшие негативные последствия развития аварии, т.е. в расчетах будет использоваться рабочее давление на входе – 9,8 МПа.

Для расчета массы горючего вещества воспользуемся следующей формулой:

$$m = (V_0 + V_T)\rho_r$$

где ρ_r – плотность газа;

V_T – объем газа, вышедший из трубопровода;

V_0 – объем газа, вышедший из оборудования.

$$V_T = V_{T1} + V_{T2}$$

где V_{T1} – объем газа, вышедшего из трубопровода до его отключения;

V_{T2} – объем газа, вышедшего из трубопровода после его отключения.

Предположим, что запорная арматура находится в непосредственной близости к месту разгерметизации, тогда $V_{T2} = 0$.

$$V_{T2} = 0,25 \cdot v \cdot t \cdot \pi \cdot D^2 = 0,25 \cdot 25 \cdot 300 \cdot 3,14 \cdot 0,4^2 = 942 \text{ м}^3$$

где v – скорость движения газа в трубопроводе;

t – время с момента утечки до отключения трубопровода;

D – диаметр трубопровода.

В соответствии с пунктом 3.38 СП 42-101-2003 скорость движения газа в газопроводе высокого давления следует принимать не более 25 м/с.

Отключение трубопровода во время утечки может происходить двумя способами: автоматическим и ручным. Ручной способ предполагает затрату большего количества времени для его осуществления, поэтому будет выбран этот способ для расчетов, так как он является худшим. Среднее время перекрытия трубопровода ручным способом составляет 300 секунд с момента начала утечки.

Зная, что оборудование в узле подогрева газа занимает около 10% от объема здания, найдем объем газа, вышедший из оборудования, по формуле:

$$V_0 = 0,01 \cdot p \cdot V_{06} = 0,01 \cdot 9,8 \cdot 10^6 \cdot 13,9 \cdot 8,45 \cdot 3,7 \cdot 0,1 = 4258918 \text{ м}^3$$

где p – давление в трубопроводе;

$V_{об}$ – объем оборудования.

Таким образом, масса горючего вещества:

$$m = (V_0 + V_T) \rho_r = (4258918 + 942) \cdot 0,68 = 2896705 \text{ кг}$$

Расчет параметров взрыва будет производиться для расстояния 500 м, так как на этом расстоянии находится первый объект, который может быть поврежден от взрыва (офис с работниками данного объекта).

Определим эффективный диаметр «огненного шара» D_s :

$$D_s = 5,33m^{0,327} = 5,33 \cdot 2896705^{0,327} = 691 \text{ м}$$

Принимая $H = D_s/2 = 345,5$ м и $r = 500$ м (именно на этом расстоянии находится ближайший объект, который может подвергнуться разрушению), находим угловой коэффициент облученности :

$$F_q = \frac{\frac{H}{D_s} + 0,5}{4\left[\left(\frac{H}{D_s} + 0,5\right)^2 + \left(\frac{r}{D_s}\right)^2\right]^{1,5}} = \frac{\frac{345,5}{691} + 0,5}{4\left[\left(\frac{345,5}{691} + 0,5\right)^2 + \left(\frac{500}{691}\right)^2\right]^{1,5}} = 0,13$$

где H – высота центра «огненного шара», м;

D_s – эффективный диаметр «огненного шара», м;

r – расстояние от облучаемого объекта до точки на поверхности земли непосредственно под центром «огненного шара», м.

Находим коэффициент пропускания атмосферы τ :

$$\tau = \exp\left[-7 \cdot 10^{-4} \left(\sqrt{r^2 + H^2} - \frac{D_s}{2}\right)\right] = 0,83$$

Согласно ГОСТ Р 12.3.047-2012 «Пожарная безопасность технологических процессов», принимаем $E_f = 350$ кВт/м², находим интенсивность теплового излучения q :

$$q = E_f \cdot E_q \cdot \tau = 350 \cdot 0,13 \cdot 0,83 = 37,8 \text{ кВт/м}^2$$

где E_f – среднеповерхностная плотность теплового излучения пламени, кВт/м² ;

E_q – угловой коэффициент облученности;

τ – коэффициент пропускания атмосферы.

Определяем время существования «огненного шара» t_s :

$$t_s = 0,92m^{0,303} = 0,92 \cdot 2896705^{0,303} = 83,5 \text{ с}$$

Таким образом, интенсивность теплового излучения составляет 37,8 кВт/м², на расстоянии 500 м при таком излучении возможны ожоги 2-й степени (при интенсивности теплового излучения более 7 кВт/м² у человека появляются ожоги 2-й степени). Оператор ГРС, в количестве одного человека, постоянно находящийся на рабочем месте и обслуживающий газораспределительную станцию, погибнет. Аналогичные расчеты были проведены для расстояния 1500 м, на этом месте

находится общежитие, в котором проживают работники данного предприятия, на этом расстоянии интенсивность теплового излучения составляет $2,7 \text{ кВт/м}^2$, что является безопасной зоной для нахождения человека.

Ниже на рисунке 1 представлены зоны воздействия на человека.



Рис. 1. Зоны воздействия на человека: зона, отмеченная зеленым – безопасная зона для человека, красным – у человека появляются ожоги 2-й степени

Как видно из проведенных расчетов, основным подходом к снижению человеческих жертв является защита расстоянием, т.е. расположение таких объектов или подобных на значительном удалении от мест массового скопления людей и других промышленных объектов.

Главной мерой по предотвращению реализации аварий на ГРС является обеспечение проведения качественных технических осмотров и ремонтов (ТОиР). Система ТОиР ГРС представляет собой совокупность взаимосвязанных средств, документации, исполнителей и мероприятий, необходимых для обеспечения надежной и безопасной эксплуатации оборудования, поддержания и восстановления его работоспособности, а также снижения эксплуатационных затрат.

Главными обязательствами эксплуатирующей организации при управлении аварийно-восстановительными работами в случае ликвидации и локализации последствий аварии на ГРС являются:

- высокая скорость реакции при меняющихся обстоятельствах;
- постановка цели спасения людей как главной и первоочередной;

- использование средств ведения аварийно-спасательных работ, применимых для образовавшейся ситуации, способных обеспечить сохранность жизни и здоровья населения и спасателей;
- осуществление всех работ в сроки, которые могут обеспечить сохранение жизни пострадавшего населения, защиту персонала и населения в зоне поражения.

При реализации аварийно-спасательных работ при локализации и ликвидации последствий аварии будет осуществляться:

- эвакуация населения, попавшего в опасную зону, в безопасное место;
- эвакуация раненых в медицинские учреждения;
- организация поисковых работ;
- оказание раненым первой помощи;
- поиск и эвакуация людей из образовавшихся завалов зданий, строительных конструкций, сооружений.
- организация мероприятий первой степени важности по жизнеобеспечению населения.

Таким образом, главная мера по снижению риска реализации аварий – качественное проведение всех технических осмотров и ремонтных работ. При своевременном выявлении и устранении технических неполадок возможно значительно снизить аварийность на объекте.

Также важно устранить человеческий фактор из перечня возможных причин реализации аварии. Для этого необходимо периодически проводить инструктажи и проверки знаний по охране труда, электробезопасности, пожарной безопасности и т.д. Также важна организация курсов по повышению квалификации для сотрудников станции.

Список литературы

1. Федеральный закон от 21.07.1997 № 116-ФЗ (ред. от 11.06.2021) «О промышленной безопасности опасных производственных объектов» // Консультант-Плюс: справ.-правовая система.
2. ГОСТ Р 58771-2019 Менеджмент риска. Технологии оценки риска // Консультант-Плюс: справ.-правовая система.
3. Кузнецова, В.Н. Эксплуатация газовых сетей: учебное пособие / В.Н. Кузнецова. Омск: СибАДИ, 2020. – 170 с.
4. Галеев, А.Д. Анализ риска аварий на опасных производственных объектах: учебное пособие / А.Д. Галеев, С. И. Поникаров. Казань: КНИТУ, 2017. 152 с.
5. СТО Газпром 2-3.5-454-2020. Правила эксплуатации магистральных газопроводов. 2020.

УДК 377.12

АВТОМАТИЗАЦИЯ СОСТАВЛЕНИЯ РАСПИСАНИЯ УЧЕБНЫХ ЗАНЯТИЙ В ИНСТИТУТЕ

Молотков П.П., Конева А.В., Гапонько Я.С.

Беловский институт (филиал) Кемеровского государственного университета

В настоящее время активно развиваются различные сферы информационных технологий, будь то виртуальная реальность, разработка искусственного интеллекта и веб-разработка. К информационным технологиям имеют отношение и информационные системы (ИС), под которыми понимают взаимосвязанную совокупность средств, методов и персонала, используемых для хранения, обработки и выдачи информации в интересах достижения поставленной цели [3]. Преимущества использования информационных систем в организации трудовой деятельности заключаются в увеличении эффективности работы сотрудника за счет уменьшения времени выполнения типовых задач, а также в возможности хранить большой объем различных данных, будь то электронные документы, реестры и др.

Со временем происходит глобальное развитие информационных систем, также они затрагивают и сферу образования. В современном образовательном учреждении ИС используются для зачисления абитуриентов, ведения личных дел, организации дистанционного обучения. В Беловском институте (филиале) КемГУ эффективно функционируют ИС: «Деканат», «Moodle» «Абитуриент», которые показали свою эффективность. Поэтому еще одним этапом внедрения ИС в учебно-методическую работу БИФ КемГУ стал процесс автоматизации составления расписания учебных занятий. Становится необходимым обеспечение в институте среды, которая позволила бы составлять расписание без накладок и использования лишней бумаги. Поэтому применение автоматизации составления расписания учебных занятий в БИФ КемГУ начинает активно разрабатываться и внедряться.

Информационная система для составления расписания нужна для того, чтобы вся информация накапливалась и хранилась в одном месте. Это поможет ничего не упустить, провести более качественный анализ и обеспечить контроль.

В БИФ КемГУ составление расписания учебных занятий происходит с помощью таблиц и графиков, которые заполняются вручную. Из-за этого процесс составления расписания занимает очень много времени, и порой случаются накладки. Решить данные проблемы можно путём автоматизации процесса составления

расписания через внедрение в работу диспетчера учебного отдела информационной системы.

Существует большое разнообразие различных систем, имеющие широкий функционал по составлению расписания, среди которых 1С: Автоматизированное составление расписания, Экспресс расписание Школа, Магеллан [1].

Для создания сайта, как правило, выбирается одна из платформ: CMS, фреймворк или SaaS-решение. У каждого из типов платформ есть как плюсы, так и минусы. Самый простой вариант – SaaS.

SaaS-платформы еще часто называют «конструкторами сайтов». Из примеров – Тильда и Wix для простых сайтов, Shopify и inSales для электронной коммерции.

Наиболее распространённый вариант – это разработка на CMS.

Система управления сайтом (Content Management System) – это программный продукт, который служит для разработки некоторых стандартных разновидностей сайтов. Почти все CMS - модульные, а модули многих из них собраны в комплекты (или редакции), предназначенные для тех или иных видов сайтов.

Самая гибкая и наиболее мощная платформа – фреймворк.

Фреймворк – это программный продукт, который служит основой для сайта, но обычно не содержит в себе готовых программных модулей для реализации конкретных бизнес-процессов. Выражаясь техническим языком, фреймворк – это более низкоуровневое решение, нежели CMS. Разработчики при создании сайта на фреймворке создают не только публичную часть сайта, но и проектируют базу данных, разрабатывают алгоритмы для модулей системы, а также создают административный интерфейс для управления проектом. Необходимость серьёзных затрат на программирование делает разработку более дорогой, но и результат получается более индивидуальным [2].

Проведя анализ имеющихся ИС по составлению расписания в Беловском институте (филиале) Кемеровского государственного университета (БИФ КемГУ) было принято решение разработать и использовать систему Расписание.Online, которая размещена по адресу <http://ispa.belovo.ru/>. К этому решению пришли в связи с высокой стоимостью готового программного продукта и не соответствием сторонних решений специфике образовательной организации.

На сегодняшний день Расписание.Online в БИФ КемГУ начинает использоваться сотрудниками учебного отдела и преподавателями. В систему внесены преподаватели, дисциплины кабинеты, группы, а также специальности.

По состоянию на ноябрь 2022 года в систему внесено:

- 24 преподавателя, что составляет 100% профессорско-преподавательского состава, занятого в реализации программ среднего-профессионального образования;

- 40 учебных групп;
- все 355 дисциплин для всех групп среднего профессионального образования;
- 10 специальностей;
- 27 кабинетов, среди них: компьютерные классы, лекционные кабинеты и спортивный зал;

Составление расписания учебных занятий происходит следующим образом:

Диспетчер учебного отдела переходит на вкладку расписание, перед ним отображается таблица, где слева написаны все ФИО преподавателей, чтобы составить расписание диспетчеру необходимо нажать на любую свободную ячейку. Перед диспетчером учебного отдела появится модальное окно, в котором он сможет выбрать группу, дисциплину, кабинет, форму контроля, а также добавить параллель.

При выборе группы, дисциплины подбираются автоматически, то есть, в зависимости от выбранной группы, будут меняться дисциплины.

Кнопка «добавить параллель» нужна для составления сдвоенных пар.

Так как в настоящее время процесс составления расписания предусматривает только создание расписания для среднего профессионального образования, поэтому, нужно учесть, что в некоторые дни преподаватели, которые ведут учебные занятия и у ВО и у СПО, не смогут вести занятия у обучающихся на среднем профессиональном образовании, поэтому для таких случаев была разработана кнопка «занято».

Помимо составления расписания, в систему можно добавить пользователей, а также задать новым пользователям логин и пароль для входа. Все введенные данные можно отредактировать, либо вовсе удалить.

Добавление преподавателей, групп, специальностей, кабинетов и дисциплин происходит по мере необходимости и не требует больших временных затрат.

К таким результатам работы диспетчер учебного отдела пришел путем ежедневной практики с системой по накоплению опыта работы, а также диспетчер учебного отдела выявлял ошибки и недостатки, при составлении расписания учебных занятий.

На первых этапах для успешного внедрения в образовательный процесс БИФ КемГУ для учебного отдела института сотрудники компьютерного отдела проводили обучающие семинары и индивидуальные консультации. В настоящее время программисты института дорабатывают получившуюся систему по добавлению функции поточного обучения групп, а также внедряю в нее новые технологии и возможности.

Применение ИС для составления расписания учебных занятий, позволяет перейти системе обучения на совершенно новый уровень, получив целый комплекс положительных результатов:

- упрощение процесса составления расписания.

Возможность составлять расписание в системе, значительно сэкономит время, и силы диспетчера учебного отдела. А также предотвратит риск возникновения ошибок и накладок в расписание, ведь система предупреждает о том, что в данный момент группа или дисциплина заняты;

- непрерывный доступ к системе

Диспетчер учебного отдела может начать работу над расписанием на работе, а продолжить в любом другом месте, это позволяет составить расписание в любой момент времени;

- удобство отслеживания расписания

У каждого преподавателя есть свой индивидуальный логин и пароль для входа в систему. При входе преподаватель видит перед собой таблицу, в которой представлено только его расписание. Таким образом, преподавателю будет легко отследить собственную занятость.

Несмотря на все положительные результаты, помимо преимуществ имеются и недостатки. На наш взгляд среди них наиболее важными являются:

- пользователь не может самостоятельно восстановить утерянный логин и пароль;
- не корректное отображение таблицы для составления расписания при открытии системы с телефона. Так как таблица для составления расписания учебных занятий имеет большие размеры, при просмотре с телефона довольно сложно сориентироваться в таблице;
- длительный сбой электропитания выводит из строя работу сервера вследствие чего, система составления расписания учебных занятий становится недоступной для всех пользователей.

Все выявленные недостатки становятся объектом поиска их преодоления или минимизации. В результате внедрения специалистами компьютерного отдела системы Расписание.Online в Беловском институте (филиале) Кемеровского государственного университета была эффективно решена задача автоматизации составления расписания учебных занятий.

Список литературы

1. Информационная система Магеллан [Электронный ресурс]. – URL: <https://magellanius.ru/> (дата обращения: 18.11.2022).
2. Программная платформа [Электронный ресурс]. – URL: <https://forum.ixbt.com/topic.cgi?id=26:38295#:~:text=Программная%20платформа%20%20совокупность%20программных,и%20включаемых%20затем%20в%20платформу> (дата обращения: 18.11.2022).
3. Федорова Г.Н. Информационные системы: учебник / Г.Н. Федорова. 2-е изд., испр. М.: Академия, 2011. 208 с.

УДК 614.8

ПРОБЛЕМЫ УГОЛЬНОЙ ОТРАСЛИ КУЗБАССА

Нуриева К.Э.

Беловский институт (филиал) Кемеровского госуниверситета

В минувшие годы на шахтах Кузбасса повысился уровень смертности подземных рабочих в результате нарушения правил безопасности и технологии ведения горных работ. Чаще всего, работники угольных предприятий гибнут из-за взрыва газа – метана.

Метан представляет собой бесцветный газ и горит почти бесцветным пламенем. С экологической точки зрения является наиболее чистым природным энергоресурсом. Температура воспламенения достигает 537С [1].

Газ во время добычи угля скапливается в определенной части шахты. Его количество постепенно увеличивается – как и вероятность взрыва, приводящего к масштабной аварии с людскими потерями.

Метан легко воспламеняется. Его присутствие в шахтах опасно тем, что высокая концентрация газа приводит к неоднократному количеству взрывов. Первый – поднимает со стен забоя пыль, второй – происходит, если огонь, повлекший за собой воспламенение, не успел погаснуть. Как раз, последний взрыв является самым губительным – как правило, он является причиной гибели не только работников шахт, но и членов команды горноспасательной службы.

При воспламенении метановой смеси, вместе с тем, срабатывает ударная волна, удушающий воздух, загрязненная среда и увеличивается вероятность повторных взрывов. Воспламенение метана приводит к выделению большого количества тепла, вследствие чего образуется высокотоксичный газ. Также, за счет сгорания падает содержание кислорода в атмосфере забоя и образуется переизбыток углекислого газа.

Вся цепь событий приводит к катастрофам, не редко, с летальным исходом.

При выработке угольных пластов закрытым способом, выделяющийся газ обеспечивает две проблемы. Одна из них – обеспечить плодотворную работу выемочного оборудования. Другая – предоставить безвредные условия труда в забоях для работников угольной промышленности.

Вспомним самые трагические аварии, причиной которых был взрыв метана, на шахтах Кемеровской области за последние 30 лет (таблица 1).

Аварии на шахтах Кузбасса

Дата аварии	Место аварии	Число погибших
Декабрь 1992 год	шахта им.Шевякова г. Междуреченск	25 человек
Сентябрь 1995 год	шахта «Первомайская» г. Березовский	15 человек
Декабрь 1997 год	шахта «Зырянская» г. Новокузнецк	67 человек
Март 2000 год	шахта «Комсомолец» г. Ленинск–Кузнецкий	12 человек
Июнь 2003 год	шахта «Зиминка» г. Прокопьевск	12 человек
Январь 2004 год	шахта «Сибирская» г. Анжеро-Судженск	6 человек
Апрель 2004 год	шахта «Тайжина» г. Осинники	47 человек
Октябрь 2004 год	шахта «Листвяжная» г. Белово пгт. Грамотеино	13 человек
Февраль 2005 год	шахта «Есаульская» г. Новокузнецк	25 человек
Сентябрь 2005 год	шахтоуправление г. Анжеро-Судженск	5 человек
Август 2006 год	шахта «Первомайская» г. Березовский	3 человека
Февраль 2007 год	шахта им.Дзержинского г. Прокопьевск	1 человек
Март 2007 год	шахта «Ульяновская» г. Новокузнецк	110 человек
Май 2007 год	шахта «Юбилейная» г. Новокузнецк	38 человек
Май 2010 год	шахта «Распадская» г. Междуреченск	91 человек
Февраль 2011 год	шахта «Алардинская» г. Осинники	0 человек
Сентябрь 2012 год	Шахта «Коксовая – 2» г. Прокопьевск	3 человека госпитализированы
Октябрь 2012 год	шахта «Грамотеинская-2» г. Белово	1 человек госпитализирован
Ноябрь 2012 год	шахта «Грамотеинская» г. Белово	7 человек госпитализированы
Январь 2013 год	шахта № 7 г. Прокопьевск	4 человека
Январь 2014 год	шахта «Дзержинского» г. Прокопьевск	2 человека
Ноябрь 2021 год	шахта «Листвяжная» г. Белово пгт.Грамотеино	51 человек

При выяснении обстоятельств взрыва на угольных предприятиях, зачастую, причиной воспламенения газа считают «человеческий фактор», который выявляется при нарушении Техники безопасности или некомпетентности шахтеров. Воспламенение происходит в то время, когда во время нарушения Техники безопасности не хватает свежего воздуха для разбавления газовой смеси.

Черданцев А.М в своей работе отмечает, что с увеличением затрат на контроль газовыделения в условиях усиленной отработки запасов, должен быть учтительный выбор параметров технологических планов дегазации и изолированного отведения метановоздушной смеси (МВС), техническая возможность проведения которых в значительной степени зависят от принятых параметров подготовки выемочных полей. Более того, выбор методов управления газовыделением в условиях Кемеровской области ограничивается тенденцией 70% угольных пластов к самопроизвольному загоранию, при отработке которых нет возможности использования планов проветривания, способов дегазации выработанной области и изолированного отведения ВМС, учитывающих движение воздуха по всей выработанной области [2].

В связи с представленными проблемами, необходимо достигнуть их устранения.

Считаю, что повышение эффективности дегазации угольных пластов даст обеспечить безопасный труд шахтеров. Метан должен быть извлечен преждевременно, то есть до начала отработки пластов угля. Важно использовать наилучшие технологии, тем самым снижая газоносность, что позволит существенно изменить вероятность возгораний и взрывов газа.

Необходимо определять главные опасности, которые могут произойти. В угольной промышленности это:

1. Взрыв
2. Затопление
3. Обрушение

Администрация предприятия должна спланировать работу с каждым из этих рисков. Эти планы должны включать подробное исследование того, как угроза может возникнуть. В планах должны указываться предупреждающие сигналы – знаки, которые являются призывами к действию.

Руководство должно определить, какие действия необходимо предпринимать в обязательном порядке, если появились предупреждающие сигналы, и назначить ответственных лиц за определенные действия. А также, когда ответственные лица принимают решение бездействовать в ответ на утвержденные предупреждающие сигналы, они должны объяснить свои поступки с указанием мотивов.

Исследования большого количества аварий на шахтах Кузбасса показывают, что всегда есть ранние признаки, предупреждающие об опасности, иногда за долгое время до случившегося. Эти признаки, к сожалению, развиваются и накапливаются, оставаясь незамеченными.

Список литературы

1. Арутюнов, В.С. Органическая химия: окислительные превращения метана: учебное пособие для вузов / В.С. Арутюнов, О.В. Крылов. 2-е изд., испр. и доп. Москва: Издательство Юрайт, 2022. 371 с. – (Высшее образование). – ISBN 978-5-534-04314-3. – Текст: электронный // Образовательная платформа Юрайт [сайт]. – URL: <https://urait.ru/bcode/492551>.
2. Черданцев А.М. Обоснование технологических схем интенсивной отработки пологих газоносных угольных пластов, склонных к самовозгоранию Дисс. на соиск. уч. степени к.т.н по специальности 25.00.22 «Геотехнология (подземная, открытая и строительная)» С-П., 2020.

УДК 614.841.42:632.187

МАТЕМАТИЧЕСКОЕ МОДЕЛИРОВАНИЕ ВОЗНИКНОВЕНИЯ И РАСПРОСТРАНЕНИЯ ПРИРОДНЫХ ПОЖАРОВ

Фенько В.В., Перминов В.А.

Национальный исследовательский Томский политехнический университет

Лесной пожар является мощным природным и антропогенным фактором, существенно изменяющим функционирование и состояние леса. Природные пожары наносят урон экологии, экономике, а также ставят под угрозу человеческую жизнь. На сегодняшний день на территории Российской Федерации по данным космического мониторинга зафиксировано 20926 лесных пожаров [1]. На территорию Сибирского федерального округа приходится 6697 лесных пожаров, что составляет 32% от общего числа. Самое большое количество термических аномалий приходится на Дальневосточный федеральный округ, где количество пожаров достигает 7564. Это составляет 36% от общего числа природных пожаров [1]. Метод математического моделирования является наиболее перспективным направлением для разработки методов профилактики и борьбы с природными пожарами является. Он позволяет описать процесс возникновения и распространения природного пожара и использовать эти данные для проведения как профилактических мероприятий, так и для оперативной борьбы с ними.

В данной работе была представлена постановка задачи о распространении верхового лесного пожара. Данная постановка получена на основе общей математической модели лесных пожаров [2]. На основе этой постановки численно решена задача о распространении верхового лесного пожара. Получены зависимости скорости распространения верхового лесного пожара в зависимости от скорости ветра, состояния и характеристик лесного массива.

Пусть очаг зажигания имеет конечные размеры, причем начало системы координат XOZ связано с центром очага. Ось OZ направлена вертикально вверх, а ось OX – параллельно земной поверхности. Ось OX совпадает с направлением ветра. В начальный момент времени заданы координаты очага зажигания. Под действием ветра очаг верхового пожара начинает распространяться по лесному массиву. На рисунке 1 схематично изображен изучаемый процесс. На данном рисунке Γ_0 – контрольная поверхность, отделяющая зону пожара от остальной ча-

сти пространства, где под зоной пожара, в соответствии с [2], понимается часть пространства, в которой параметры отличаются от своих равновесных значений.



Рис. 1. Схема зоны пожара

Основные допущения, принятые при выводе математической постановки задачи: ветер направлен вдоль оси X ; течение носит развитый турбулентный характер, и молекулярным переносом пренебрегаем; полог леса предполагается недеформируемой пористо-дисперсной средой; среда в пологе леса считается двухтемпературной, т.к. различаются температура газовой и конденсированной фазы; рассматривается так называемый продуваемый лесной массив, когда объемной долей конденсированной фазы лесных горючих материалов (ЛГМ), состоящей из сухого органического вещества, воды в жидко-капельном состоянии и золы можно пренебречь по сравнению с объемной долей газовой фазы, включающей в себя компоненты воздуха и газообразные продукты пиролиза и горения; известна скорость движения воздуха над пологом леса; плотность газовой фазы не зависит от давления, т.к. скорость течения мала по сравнению со скоростью звука; перенос энергии осуществляется путем турбулентной конвекции и излучения; для описания переноса энергии излучением используется диффузионное приближение, а для конвективного переноса, под действием силы тяжести, используется уравнение Рейнольдса [2].

В связи с тем, что горизонтальные размеры лесного массива много больше его вертикальных трехмерная система уравнений, описывающая процесс распространения лесного пожара [2], может быть проинтегрирована по вертикальной координате. В результате получим систему уравнений, описывающая процессы возникновения и распространения верхового лесного пожара в следующем виде:

$$\begin{aligned}
 \frac{\partial \rho}{\partial t} + \frac{\partial}{\partial x}(\rho u) &= \dot{m} - \frac{(\dot{c}^- - \dot{c}^+)}{h}, \\
 \rho \frac{du}{dt} &= -\frac{\partial p}{\partial x} + \frac{\partial}{\partial x}(-\rho \overline{u'^2}) - \rho s c_{d u} |\vec{V}| - \dot{m} u + \frac{(\tau_x^- - \tau_x^+)}{h}, \\
 \rho \frac{dv}{dt} &= -(p_{z=h} - p_{z=0}) + \frac{\partial}{\partial x}(-\rho \overline{u'v'}) - \rho s c_{d v} |\vec{V}| - \dot{m} v + \frac{(\tau_y^- - \tau_y^+)}{h}, \\
 \rho C_p \left(\frac{\partial T}{\partial t} + u \frac{\partial T}{\partial x} \right) &= \frac{\partial}{\partial x} \left(\lambda_t \frac{\partial T}{\partial x} \right) + q_5 R_5 + \alpha_v \cdot (T_s - T) - \frac{\alpha}{h} (T - T_e) + \kappa (c U_R - 4\sigma T^4), \\
 \rho \left(\frac{\partial C_1}{\partial t} + u \frac{\partial C_1}{\partial x} \right) &= \frac{\partial}{\partial x} (\rho D_t \frac{\partial C_1}{\partial x}) - R_5 - \frac{M_1}{2M_c} R_3 - \frac{\alpha}{c_p h} (C_1 - C_{1e}), \\
 \rho \left(\frac{\partial C_2}{\partial t} + u \frac{\partial C_2}{\partial x} \right) &= \frac{\partial}{\partial x} (\rho D_t \frac{\partial C_2}{\partial x}) - R_5 + v_g (1 - \alpha_c) R_1 - \frac{\alpha}{c_p h} (C_2 - C_{2e}), \\
 \frac{\partial}{\partial x} \left(\frac{c}{3\kappa} \frac{\partial U_R}{\partial x} \right) - \kappa (c U_R - 4\sigma T^4) &= 0, \quad \kappa = \kappa_g + \kappa_s, \\
 \sum_{i=1}^3 \rho_i C_{pi} \varphi_i \frac{\partial T_s}{\partial t} &= q_3 R_3 - q_2 R_2 - \kappa_s (c U_R - 4\sigma T^4) + \alpha_v \cdot (T - T_s), \\
 \rho_1 \frac{\partial \varphi_1}{\partial t} &= -R_1; \quad \rho_2 \frac{\partial \varphi_2}{\partial t} = -R_2; \quad \rho_3 \frac{\partial \varphi_3}{\partial t} = \alpha_c R_1 - \frac{M_c}{M_1} R_3, \\
 \sum_{\alpha=1}^3 c_\alpha &= 1, \quad p_e = \rho RT \sum_{\alpha=1}^3 \frac{c_\alpha}{M_\alpha}; \quad \dot{m} = (1 - \alpha_c) R_1 + R_2 + \frac{M_c}{M_1} R_3, \\
 R_1 &= k_1 \rho_1 \varphi_1 \exp\left(-\frac{E_1}{RT_s}\right), \\
 R_2 &= k_2 \rho_2 \varphi_2 T^{-0.5} \exp\left(-\frac{E_2}{RT_s}\right), \\
 R_3 &= k_3 \rho_3 \varphi_3 S_\sigma C_1 \exp\left(-\frac{E_3}{RT_s}\right), \\
 R_5 &= k_5 M_2 \left(\frac{C_1 M}{M_1}\right)^{0.5} \left(\frac{C_2 M}{M_2}\right) T^{-2.25} \exp\left(-\frac{E_5}{RT}\right).
 \end{aligned}$$

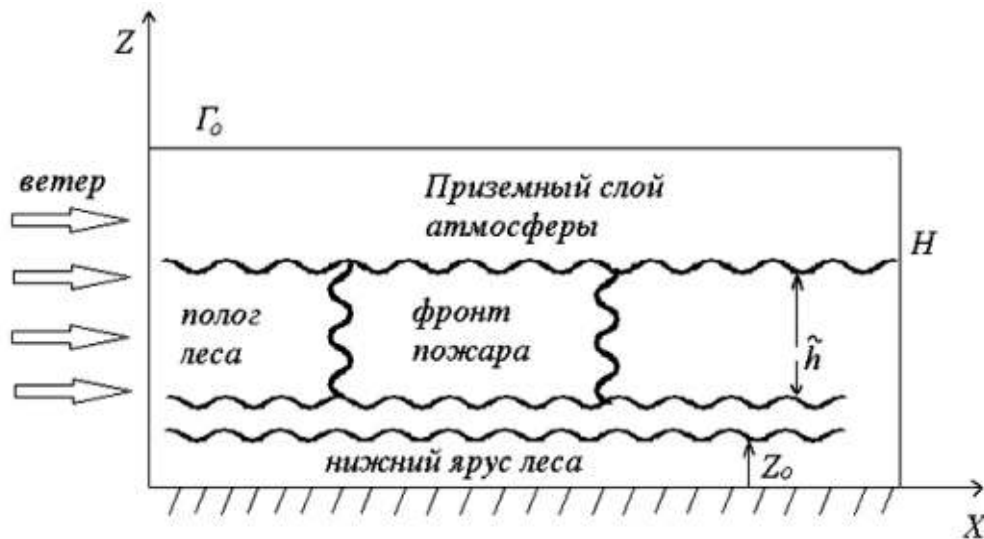
Здесь $R_1 - R_5$ – массовые скорости пиролиза лесных горючих материалов, испарения влаги, горения конденсированных и летучих продуктов пиролиза, образования сажи и пепла и образования α – компонентов газодисперсной фазы; C_{pi} , ρ_i , φ_i – удельные теплоемкости, истинные плотности и объемные доли i -ой фазы (1 – сухое органическое вещество, 2 – вода в жидко-капельном состоянии, 3 – конденсированные продукты пиролиза, 4 – минеральная часть, 5 – газовая фаза); T , T_s – температура газовой и конденсированной фаз; C_α – массовые концентрации ($\alpha = 1$ – кислород, 2 – CO, 3 – сажа, 4 – пепел, 5 – инертные компоненты воздуха); p – давление; U_R – плотность энергии излучения; σ – постоянная Стефана-Больцмана; k – коэффициент ослабления излучения; k_g, k_s – коэффициенты поглощения для газодисперсной и конденсированной фаз; α_v – коэффициент обмена фаз; q_i , E_i , k_i – тепловые эффекты, энергии активации и предэкспоненты реакций пиролиза, испарения, горения кокса и летучих продуктов пиролиза; S_σ – удельная по-

верхность элемента лесных горючих материалов; M_a, M_c, M – молекулярные веса индивидуальных компонентов газовой фазы, углерода и воздушной смеси; sc_d – удельная поверхность фитомассы и эмпирический коэффициент полога леса; c – скорость света; u – проекция скорости на ось x ; α_c, ν – коксовое число и массовая доля горючих газов в массе летучих продуктов пиролиза, w – массовая скорость образования газодисперсной фазы.

Для численного решения задачи использовался метод контрольного объема [3]. Полученная в результате дискретизации система нелинейных алгебраических уравнений решалась с помощью метода TDMA [3] и метода итераций на каждом временном слое. В результате численных расчетов получены распределения полей температуры, концентрации компонентов газовой фазы и объемных долей конденсированной фазы в различные моменты времени. По распределению изотерм отслеживалось перемещение фронта пожара и, следовательно, определялась его скорость распространения. Так на Рис. 2 представлены типичные распределения температуры газовой фазы $\bar{T} = \frac{T}{T_e}, T_e = 300K$ (I), II – массовой концентрации кислорода $\bar{C}_1 = C_1/C_{1e}, C_{1e} = 0.23$, III – газообразных горючих продуктов пиролиза $\bar{C}_2 = C_2/C_{1e}$, IV – температуры твердой фазы $\bar{T}_s = T_s/T_e$ во фронте лесного пожара.



Рис. 2. Распределение температуры и концентраций компонентов газовой фазы

С помощью численных расчетов получена зависимость скорости распространения фронта пожара w от скорости ветра U при различных значениях влагосодержания (Рис. 3) и запаса ЛГМ (Рис. 4).



Рис. 3. Зависимость скорости распространения фронта пожара w от скорости ветра U при влажосодержании WL : 1 – 0,6; 2 – 0,7; 3 – 0,8

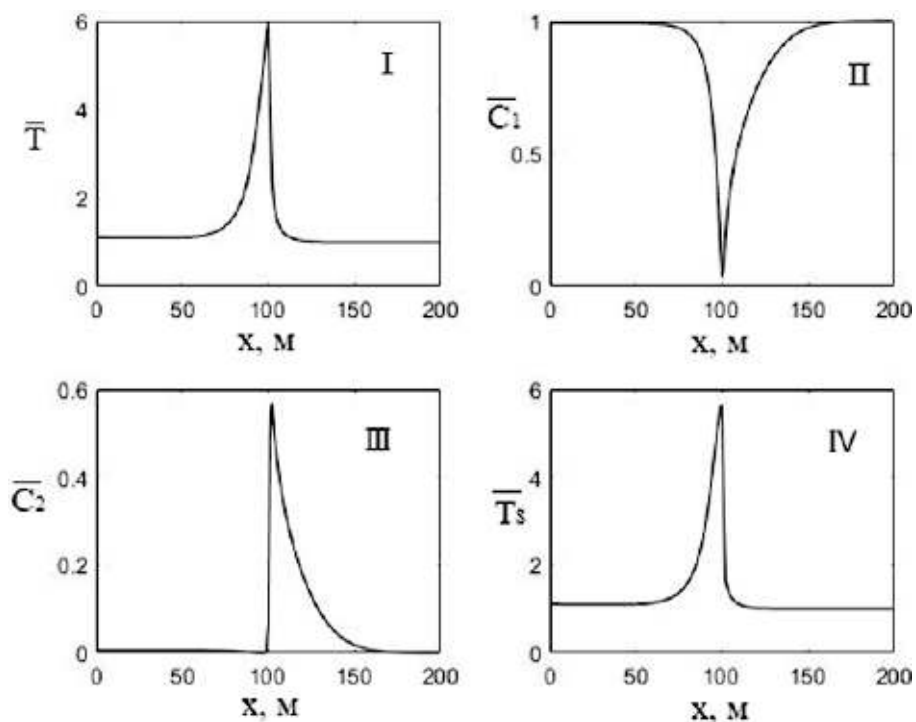

Рис. 4. Зависимость скорости распространения фронта пожара w от скорости ветра U при запасе ZAP ЛГМ: 1 – 0,2; 2 – 0,4; 3 – 0,6

Полученные результаты могут быть использованы для прогнозирования возможности распространения верховых лесных пожаров при различных параметрах, характеризующих состояние лесных массивов.

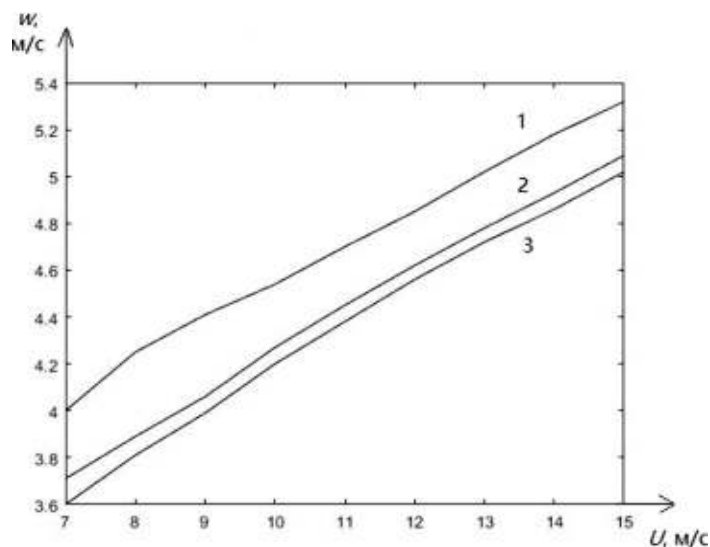
Список литературы

1. ИДСМ-Рослесхоз-Авиалесоохрана [Электронный ресурс]. – URL: <https://rosleshoz.gov.ru/> (дата обращения: 21.11.2022 г.)
2. Гришин А.М. Математическое моделирование лесных пожаров и новые способы борьбы с ними / А.М. Гришин. Новосибирск: Наука, 1992. 408 с.
3. Патанкар С. Численные методы решения задач теплообмена и динамики жидкости / С. Патанкар. М.: Энергоатомиздат, 1984. 152 с.

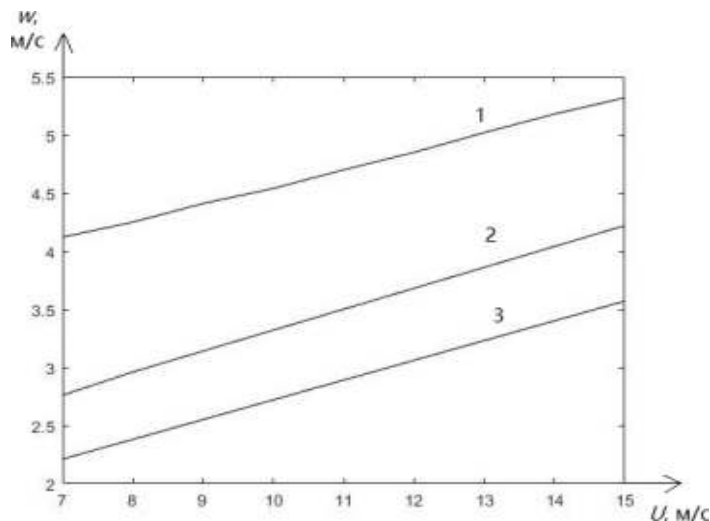
УДК 573.4:631

МЕХАНИЗМЫ ДЕЙСТВИЯ ЭНДОФИТНЫХ МИКРООРГАНИЗМОВ НА РОСТ И СТРЕССОУСТОЙЧИВОСТЬ СЕЛЬСКОХОЗЯЙСТВЕННЫХ КУЛЬТУР

Светлакова Н.А.

Кемеровский государственный университет

Последние несколько десятилетий эндофитные микробы широко используются в сельском хозяйстве в качестве живых сообществ микроорганизмов, выполняющих функцию биоконтроля и устойчивости к абиотическому стрессу. Эндофиты в изобилии встречаются в растениях и способны защищать их от патогенов, вызывающих болезни. Их преимущество перед другими биоконтрольными агентами заключается в способности колонизировать внутренние ткани растения [1].

Эндофиты представляют собой хранилище многих биоактивных метаболитов, таких как:

- фенольные кислоты;
- алкалоиды;
- хиноны;
- стероиды;
- сапонины;
- дубильные вещества;
- терпеноиды.



Рис. 1. Перспективные биотехнологические применения эндофитных бактерий [2]

Основная функция эндофитов – привить устойчивость к стрессам у растения. Однако из-за преобладания метаболитов они также характеризуются противоопухолевыми, противомаларийными, противотуберкулезными, противовирусными, противодиабетическими, противовоспалительными, противоартритными и иммунодепрессивными свойствами. Эндофиты обладают огромным потенциалом для применения в медицине, фармацевтической промышленности и сельском хозяйстве (рис. 1).

Наиболее известные эндофитные организмы:

- *Achromobacter*;
- *Actinobacteria*;
- *Agrobacterium*;
- *Bacillus*;
- *Bacteroidetes*;
- *Brevibacterium*;
- *Chloroflexi*;
- *Cyanobacteria*;
- *Firmicutes*;
- *Fusobacteria*;
- *Microbacterium*;
- *Nitrospirae*;
- *Planctomycetes*;
- *Proteobacteria*;
- *Pseudomonas*;
- *Verruimicrobiae*;
- *Xanthomonas*.

Эндофитные микроорганизмы помогают повысить приспособленность растений к стрессовым условиям с помощью нескольких механизмов действия. Они подразделяются на прямые и косвенные, как показано на рисунке 2.

В прямом механизме эндофиты непосредственно вырабатывают антибиотики, которые помогают подавлять патогены. Эндофит, выделенный из *Cassia spectabilis*, названный *Phomopsis cassia*, был способен синтезировать пять веществ, одно из которых продуцировало наиболее активный противогрибковый метаболит против *Cladosporium cladsporioides* и *Cladosporium sphaerospermum* [3].

Алкалоиды обладают сильным потенциалом в ингибировании размножения микробов, например, альтерсетин, выделенный из эндофита *Alternaria spp.*, проявлял сильный антибактериальный эффект против многих бактерий, которые являются патогенными.



Рис. 2. Механизмы, используемые эндифитами для защиты растений

Другим метаболитом, который проявляет антибиотикоз, является эфирное масло. Эндифитный гриб тропических деревьев, известный как *Muscodor albus*, способен продуцировать летучие органические соединения такие, как ацифиллен, 2-бутанон и 2-метилфуран, которые обладают антибиотическими свойствами. Кроме того, грибковые эндифиты, выделенные *in vitro* из *Artemisia annua* могут подавлять рост большинства фитопатогенных организмов путем выработки бутанола и этилацетата.

Большинство микроорганизмов выделяют литические ферменты для гидролиза полимеров. Известно около 1350 соединений, среди них целлюлоза, гемицеллюлоза, белки, ДНК и хитин. Эндифиты продуцируют многочисленные ферменты, которые косвенно помогают уменьшить количество фитопатогенов, а также способствуют деградации клеточной стенки грибов. Так, литические ферменты, продуцируемые *Streptomyces*, оказывают сильное влияние на противодействие болезни метлы какао-ведьм.

Эндифиты продуцируют фитогормоны, которые усиливают стимуляцию роста растения. Они способствуют развитию растения на разных этапах, влияют на формирование корневой системы, деление клеток и прорастание семян.

К основным фитогормонам относятся:

- ауксин;
- цитокинин;
- абсцизовая кислота;

- этилен;
- брассиностероид;
- гиббереллин;
- стриголактон;
- жасмонат.

Индолуксусная кислота (ИУК) запускает деление, дифференцировку и удлинение растительных клеток, влияет на фотосинтез и устойчивость к экстремальным условиям. Кроме того, ИУК стимулирует развитие придаточных и боковых корней, способствует доступу питательных веществ, а также расширяет клеточные стенки бактерий и увеличивает секрецию экссудата. ИУК, продуцируемая эндوفитными бактериями, эффективна в фитостимуляции, патогенезе и взаимодействии растения и микроба.

Большинство микроорганизмов, связанных с почвой, способны солюбилизировать нерастворимый фосфат для усиления выработки фосфора для лучшей доступности в использовании растениями. Наиболее распространенным механизмом является растворение минеральных соединений, таких как органические кислоты, протоны, сидерофоры, диоксид углерода. Эндوفиты также вносят в почву органические кислоты, которые помогают растворять фосфатные комплексы и превращать их в ортофосфаты для поглощения и использования растениями. Например, эндوفиты, выделенные из корневого клубенька арахиса, идентифицированные как *Pantoea* spp., обладают сильной солюбилизирующей активностью.

Эндوفит, продуцирующий сидерофоры, штамм *Pseudomonas* GRP3, был протестирован на *Vigna radiate*, и результат показал, что через 45 дней у растений наблюдалось снижение железа и симптомов хлороза [2, 3].

Многие эндوفитные виды бактерий могут продуцировать АСС дезаминазу, например, *Achromobacter*, *Agrobacterium*, *Acinetobacter*, *Bacillus*, *Enterobacter*, *Pseudomonas*, *Serratia*. Данный фермент способствует укреплению иммунной системы, повышению устойчивости к абиотическому стрессу, благодаря ему растения могут развиваться в условиях с недостатком азота. Например, *Pseudomonas brassicacearum* SVB6R1 повышает устойчивость растений сорго к солевому стрессу за счет секреции АСС-дезаминазы.

К косвенным механизмам относится индукция устойчивости растений. Существует две модели резистентности: индуцированная системная и системная приобретенная. Индуцированная системная резистентность замедляется этиленом или жасмоновой кислотой, которые не относятся к процессу образования связанных с патогенезом (PR) белков. Системная приобретенная резистентность вызывается инфекциями от патогенов и опосредуется салициловой кислотой, наобо-

рот связана с накоплением белков PR. Данные белки содержат много ферментов, таких как 1,3-глюканазы и хитиназы, которые помогают в укреплении границ клеточной стенки для создания устойчивости к инфекциям и гибели клеток. Так, корень томата содержит важные эндофиты, называемые *Fusarium solani*, которые стимулируют индуцированную системную резистентность против *Septoria lycopersici*, возбудителя листовых патогенов томатов, и активируют гены PR.

Также к косвенным механизмам относят стимуляцию вторичных метаболитов, которые представляют собой соединения, имеющие ограниченные функции в жизненном цикле растения, но большое значение для его адаптации к различным средам. Среди всех вторичных соединений следует отметить антимикробную молекулу, называемую фитоалексином. В нем много веществ, некоторые из которых являются терпеноидами и флавоноидами. Фитоалексины могут вырабатываться в результате воздействия некоторых абиотических факторов стресса.

По мере увеличения роста растения оно развивает силу и устойчивость к различным стрессам, как абиотическим, так и биотическим, это рассматривается как один из механизмов, используемых растением для защиты от патогенов. Растения, инокулированные эндофитами, показали увеличение роста, устойчивость к засухе и толерантность к любому типу почвы.

Гиперпаразиты – еще один механизм, который эндофиты используют для экологической защиты. Эндофитные грибы захватывают патогены, скручивая и проникая в их гифы, а также вырабатывают лиазу, которая разрушает клеточную стенку патогена. Например, *Trichoderma* sp. способен захватывать и проникать в гифы *Rhizoctonia solani*, известного патогена растений. Хищничество микробов влечет за собой общий способ уменьшения патогенов растений. Большинство эндофитов проявляют свои хищнические характеристики в условиях дефицита питательных веществ [4].

Таким образом, эндофитные микробы поддерживают растение и ускоряют рост растений, используя различные механизмы действия, как прямые, так и косвенные. Основным преимуществом использования таких полезных микроорганизмов в области сельского хозяйства является сокращение использования различных агрохимикатов, таких как пестициды, химические удобрения, другие искусственные химикаты и т.д.

Список литературы

1. *Microbial Endophytes: Functional Biology and Applications* / A. Kumar, S. Droby, V.K. Singh and etc. Elsevier Inc, 2020. 418 с.
2. *Harnessing Bacterial Endophytes for Promotion of Plant Growth and Biotechnological Applications: An Overview* / A.M. Eid, A. Fouda, S.S. Salem and etc. // *Plants*. 2021. V. 10. P. 935–968.

3. Эндوفитные микроорганизмы в фундаментальных исследованиях и сельском хозяйстве / Е.Н. Васильева, Г.А. Ахтемова, В.А. Жуков, И.А. Тихонович // Экологическая генетика. 2019. Т. 17. № 1. С. 19-32.
4. Fadiji, A.E. Elucidating Mechanisms of Endophytes Used in Plant Protection and Other Bioactivities With Multifunctional Prospects / A.E. Fadiji, O.O. Babalola // Frontiers in Bioengineering and Biotechnology. 2020. V. 8. P. 467–487.

УДК 371.3

МЕТОДИКА ОБУЧЕНИЯ ОБЪЕКТНО-ОРИЕНТИРОВАННОМУ ПРОГРАММИРОВАНИЮ

Фефелова А.Ю.

Беловский институт (филиал) Кемеровского госуниверситета

Среди всех учебных дисциплин информатика является одной из самых динамичных дисциплин, развивающихся и изменяющихся. Объектно-ориентированный подход (анализ, проектирование и программирование) и соответствующая методология является в настоящее время одной из ведущих в информатике.

Возникает проблема правильного подбора методики обучения ООП (объектно-ориентированному программированию), которая должна использовать и учитывать все современные подходы и тенденции программирования, компьютерных наук и информационных технологий в целом.

Изучению и развитию объектно-ориентированного подхода посвятили свои труды многие зарубежные и отечественные исследователи и ученые. Среди них можно выделить Гради Буча – американского специалиста в области программной инженерии, Ивара Якобсона – шведского учёного в области информатики, Джеймса Рамбо – американского учёного, известного своими работами по созданию технологии объектного моделирования.

В настоящее время при обучении используются, как правило, традиционные технологии, к которым относят лекционно-семинарскую-зачётную форму обучения, в рамках которой новый материал сначала преподносится в лекционной форме, затем закрепляется на практических (семинарских, лабораторных) заня-

тиях. Данный подход, как хорошо себя зарекомендовавший, применяется и при обучении ООП. Но в современных условиях этих форм обучения становится недостаточно. Особенно в процессе обучения такой сложной методологии объектно-ориентированного программирования.

Если студенты будут знать все особенности объектно-ориентированного подхода в теории, но не смогут использовать все преимущества и достоинства ООП на практике, то стоит ли вообще изучать данную методологию? Студенты, обладающие теоретическими знаниями об объектно-ориентированном программировании, не смогут их применить эффективно при реализации сложных реальных проектов. Поэтому при изучении ООП нужно уделять внимание именно умению реализовывать все преимущества данного подхода на практике.

Приведем аргументы в пользу важности и нужности факта рассмотрения всех тонкостей применения объектно-ориентированного подхода с практической точки зрения.

При обучении студентов ООП нужно решить следующие образовательные задачи:

- сформировать знания об основных понятиях и базовых представлениях об объектно-ориентированном программировании;
- изучить принципы ООП;
- сформировать практические навыки объектно-ориентированного проектирования;
- обучить объектную декомпозицию;
- сформировать практические навыки создания повторно используемого программного кода.

Для решения поставленных образовательных задач используются индивидуальные и групповые формы обучения, к которым необходимо добавить коллективный способ обучения, так как именно коллективная разработка применяется при реализации крупных программных проектов по разработке программного обеспечения (ПО). Один из ведущих мировых учёных в области разработки ПО Майер Бертран давал рекомендации при изучении объектно-ориентированного программирования использовать проекты, объединяющие несколько семестров [2].

В настоящее время многие учебные заведения занимаются разработкой сложных программных систем, для собственных нужд или для коммерческого использования. Рекомендуется этот процесс организовывать как коллективную деятельность: сотрудников, преподавателей и студентов различных подразделений и кафедр.

Это даст возможность в процессе обучения студентам участвовать в разработке реального сложного программного продукта, получить опыт коллективной раз-

работки долгосрочного проекта, что пригодиться в будущем в профессиональной деятельности. Всё это требует тщательного продуманного подхода к организации процесса обучения, а также самостоятельной работы студентов.

Для обучения объектно-ориентированному программированию можно предложить следующие формы:

- небольшие задания (несколько минут), решение которых требует знания об 1-2 классах объектов. С помощью таких заданий можно проверить знание синтаксиса языка. Они относятся к индивидуальной форме работы;
- практические и лабораторные работы (1-2 часа), для выполнения которых нужно знать 3-5 классов. Данная форма обучения позволяет на практике применять основные принципы объектно-ориентированного программирования и относится к групповым занятиям;
- проекты, длящиеся от 1 до 3 месяцев, требующие знаний 5-10 классов объектов. Дают возможность освоить процесс декомпозиции, который нельзя в полном объёме рассмотреть на практических занятиях. Декомпозиция – процесс, применяемый при проектировании и разработке сложных программных продуктов, позволяющий разделить систему на меньшие части, которые можно проектировать и создавать отдельно. Чтобы на практике реализовать данный процесс, студенты должны уметь искать необходимые классы, отбирать нужные и отфильтровывать неподходящие для решения задачи. Проекты относятся к групповой и индивидуальной форме обучения;
- долгосрочные проекты длительностью 1-3 года. Данный вид формы обучения организуется совместно подразделениями и кафедрами образовательной организации, подразумевает тесное сотрудничество, наличие руководящего органа, который организует и планирует всю работу. Долгосрочные проекты относятся к коллективной форме.

Одна из основных методологий, применяемых в настоящее время при разработке больших и сложных системы – это методология повторного использования кода. Она заключается в том, что программный продукт полностью или частично собирается из частей, уже кем-то созданных. Объектно-ориентированное программирование позволяет использовать данный подход на практике. Методология ООП не даёт гарантии, что написанный программный код будет повторно-используемым, но реализации принципов объектно-ориентированного подхода способствует написанию такого кода [1].

Повторное использование программного кода – трудно реализуемая методология, но позволяющая серьёзно сокращать трудозатраты при разработке

программных систем, так как созданные компоненты используются более одного раза в разных программных проектах. Методология повторного использования кода повышает надежность разрабатываемых программных систем.

Проводя анализ образовательных программ по направлениям, связанным с информационными технологиями, программированием и разработкой ПО, можно сделать вывод, что в процессе обучения ООП недостаточно внимания уделяется объектно-ориентированному проектированию.

Выявляются противоречия:

1) Во время обучения программированию методология ООП рассматривается поверхностно, несмотря на то, что она является одной из ведущих на сегодняшний день;

2) Алгоритмическая декомпозиция рассматривается в большей степени, чем объектная;

3) У студентов мало опыта использования инструментов и методов объектно-ориентированного проектирования.

Можно сделать вывод, что при обучении объектно-ориентированному программированию нужно обратить внимание обучающихся на методы и подходы объектно-ориентированного анализа и проектирования, в частности, в процессе обучения использовать язык UML, который [4]:

- помогает наглядно изображать отношения и взаимодействия между разными объектами и классами;
- рассматривать в общем классы и отношения между ними, и отойти от конкретной реализации классов;
- продемонстрировать возможности объектной декомпозиции.

В школьном курсе информатики подробно изучается алгоритмическая декомпозиция. Она проще для понимания и доступнее. Этим объясняется тот факт, что при обучении объектно-ориентированному программированию именно алгоритмической, а не объектной декомпозиции уделяется больше внимания, хотя в рамках объектно-ориентированного подхода важны оба вида [3]. Дополнительным фактором является то, что для изучения объектной декомпозиции не хватает учебных материалов. Но нужно помнить, что без знания объектной декомпозиции изучить объектно-ориентированное программирование невозможно.

Рекомендуется с самого начала процесса обучения объектно-ориентированному программированию и проектированию больше внимания уделять объектной декомпозиции, как основной, и сократить время на изучение декомпозиции ал-

горитмической. Позже, при полном формировании представлений об ООП у студентов, можно будет вернуться к рассмотрению алгоритмической декомпозиции и изучить её более подробно.

Чаще всего процесс изучения объектно-ориентированного программирования строится на решении задач, связанных с разработкой графического интерфейса пользователя. Но данный вид заданий не подходит для изучения принципов объектной декомпозиции. Поэтому очень часто на практике, сталкиваясь с нестандартными задачами объектно-ориентированного программирования, студенты испытывают трудности. Рекомендуется отказаться от классических лабораторных и практических работ для изучения объектной декомпозиции в пользу заданий другого типа.

Чтобы решить данную проблему, рекомендуется использовать разнообразные сюжетные задания, построенные на основе реальных ситуаций и процессов, и проекты, помогающие студентам учиться решать проблемные ситуации, возникающие на практике, а строить графический интерфейс использовать как дополнение к основным учебным заданиям.

Подведём итог. Для того чтобы у студентов формировались знания об объектно-ориентированном подходе (программировании, анализе и проектировании), соответствующие современным требованиям подготовки квалифицированных специалистов, нужно в процессе обучения:

- активно использовать наглядные средства объектно-ориентированного проектирования;
- сначала изучать объектную декомпозицию, а затем – алгоритмическую;
- решать разнообразные сюжетные и проектные задания, в основе которых лежат реальные процессы и объекты.

Список литературы

1. Бабушкина И.А. Практикум по объектно-ориентированному программированию. / Бабушкина И.А., Окулов С.М. М: Бином, Лаборатория знаний, 2015. 369 с.
2. Бертран М. Объектно-ориентированное конструирование программных систем / Пер. с англ. М.: Издательско-торговый дом «Русская Редакция», 2005. 1232 с.
3. Буч Г. Объектно-ориентированный анализ и проектирование с примерами приложений, 3-е изд. / Пер. с англ. М.: «Издательство Бином», СПб: «Невский диалект», 2008 г. 560 с.
4. Иванова Г.С., Ничушкина Т.Н., Пугачев Е.К. Объектно-ориентированное программирование: Учебник для вузов. 3-е изд., стер./Под ред. Г.С. Ивановой. М.: Изд-во МГТУ им. Н.Э. Баумана, 2007. 368 с.

УДК 628.9.041.9

ВЛИЯНИЕ ИСКУССТВЕННЫХ ИСТОЧНИКОВ СВЕТА НА ДЕЯТЕЛЬНОСТЬ РАСТЕНИЙ

Цзи Л., Жуань С.

Национальный исследовательский томский политехнический университет.

Научный руководитель: к.т.н., доцент Плотникова И.В.

Сегодня светодиодные лампы набирают все больше популярности в виду их потрясающих характеристик: яркости и экономичности. В качестве источников света такие лампы используют светодиоды [1]. Только электромагнитные волны с длиной волны 380-780 нм стимулируют зрительный нерв человека и называются видимым светом. Для удовлетворения потребностей жизни людей было изобретено множество искусственных источников света. Искусственные источники света в основном представляются точечными источниками света в окружающей среде. Существует широкий спектр источников искусственного света, от прожектора на целом футбольном поле до флуоресцентного экрана электронного изделия. Искусственный источник света играет незаменимую и важную роль в жизни современного человека и является отражением современной цивилизации.

Рассмотрим основные искусственные источники света. Лампы накаливания, также известные как вольфрамовые лампы и лампочки, являются электрическими источниками света. Когда пропустить через лампы электрический ток, вольфрамовая нить накаляется до очень высокой температуры и начинает излучать световой поток [3]. В связи с тем, что спектр излучения ламп накаливания содержит много красного и инфракрасного света, из-за чего стебли не удлиняются естественным образом, происходит деформация листьев и перегрев растений, поэтому лампы для растений не используются [4].

Далее анализировались люминесцентные лампы, их характеристики приведены в таблице 1.

Излучаемый светодиодом свет лежит в узком диапазоне спектра. Иными словами, его кристалл изначально излучает конкретный цвет (если речь идёт об СД видимого диапазона) — в отличие от лампы, излучающей более широкий спектр, где нужный цвет можно получить лишь применением внешнего светофильтра. Диапазон излучения светодиода во многом зависит от химического состава использованных полупроводников. Где ЛБ-40 – это лампа белого цвета, которая имеет мощ-

ности 40 Вт; ЛД-40 – это лампа дневного света, которая имеет мощности 40 Вт; ЛФ-40 – это лампы имеют фитоотдачу на 30-40% больше, чем ЛБ-40 и ЛД-40 [5].

Таблица 1.

Характеристики люминесцентных ламп типа ЛД, ЛБ и ЛФ

Тип лампы	ЛД-40	ЛБ-40	ЛФ-40-1	ЛФ-40-2
Мощность, Вт	40	40	40	40
Напряжение сети, В	220	220	220	220
Световой поток, лм	1960	2480	2500	2550
Светоотдача, лм/Вт	49	62	63	64
Срок службы, тыс. ч	10	10	10	7,5

Основной недостаток люминесцентных ламп в том, что они имеют сравнительно небольшую единичную мощность, и на единицу площади приходится монтировать больше число ламп [6].

Дуговая ртутная лампа высокого давления типа ДРЛ используется для освещения улиц, открытых пространств и промышленных зон, где не требуется цвето-передача, и характеризуется высокой световой отдачей и длительным временем горения. Их характеристики приведены в таблице 2.

Таблица 2.

Характеристики ламп типа ртутных и натриевых

Тип лампы	ДРЛФ-400	ДНАТ-400
Мощность, Вт	400	400
Напряжение сети, В	220	220
Световой поток, лм	18000	40000
Светоотдача, лм/Вт	45	100
Срок службы, тыс. ч	1,5	1,5

Где ДРЛ-1000 – лампа разрядная ртутная высокого давления, которая имеет мощности 1000 Вт; ДРЛФ-400 – это дуговая ртутно-люминисцентная Фотолампа, которая высокого давления исправленной цветности типа ДРЛ имеет немного меньшую фотоотдачу по сравнению с осветительными люминесцентными лампами. ДНАТ-400 – лампа натриевая высокого давления, которая имеет мощности 400 Вт [7].

Таблица 3.

Характеристики ламп типа ксеноновых

Тип лампы	ДКсТВ-6000	ДКсТВ-10000
Мощность, Вт	6000	10000
Напряжение сети, В	220	220
Световой поток, лм	222000	260000
Светоотдача, лм/Вт	37	26
Срок службы, тыс. ч	1,5	1,6

Ксеноновые лампы, показаны лампы обладают непрерывным спектром излучения в диапазоне от 200 до 1300 [4]. В данное время ксеноновые лампы используются в теплицах. Хотя ксеноновые лампы стоят гораздо дешевле, именно потребление электроэнергии является самым большим источником затрат на пополнение растений.

Таблица 4.

Характеристики ламп типа светодиодных ламп

Тип лампы	PPG T8i - 900	Фитолампа - 36
Мощность, Вт	12	36
Напряжение сети, В	220	220
Фотонный поток, мкмоль/с:	14	15
Цвет свечения	красный 650нм, синий 450нм (Соотношение красного и синего спектра 5:1)	красный 660нм и синий 450нм (в пропорции 9:3)
Срок службы, тыс. ч	2,5	5

Преимущество светодиодных ламп в том, что они обладают низкой мощностью, но работают эффективно, поскольку другие источники света излучают полный спектр, однако растениям доступен только красный и синий свет. С другой стороны, светодиодные лампы для роста растений, могут излучать определенное количество красного и синего света, необходимого растениям. В спектре традиционных натриевых ламп отсутствует синий свет, а в спектре ртутных и энергосберегающих ламп отсутствует красный свет, поэтому традиционные лампы гораздо менее эффективны в наполнении светом, чем светодиодные лампы, и более энергоэффективны, чем светодиодные лампы. Экономия энергии составляет 90% по сравнению с традиционными лампами. Эксплуатационные расходы значительно снижаются.

Есть у светодиодных ламп один существенный минус, который тормозит их повсеместное распространение и вытекает в существенный недостаток. Это высокая стоимость. Сегодня многие люди не желают отдавать деньги за современную лампочку и ждать несколько лет, когда она окупится, и будет приносить выгоду от экономии электроэнергии [8].

Влияние характеристик светодиодного освещения на рост и развитие растений.

- **Сила света.** Сила света в основном влияет на скорость фотосинтеза растений и изменяет их морфологию. Требования растений к силе света обычно выражаются с помощью световой точки компенсации и световой точки насыщения. При использовании искусственного освещения для выращивания растений свет, подаваемый на растение, должен быть близок или равен световой точке насыщения растения.

- **Спектр.** Различные источники света имеют разные пики в своем энергетическом спектральном распределении и поэтому оказывают разное воздействие на растения. Из-за более высокой квантовой эффективности красного света по сравнению с си-

ним, в искусственном освещении используется большая доля красного света, чем синего. При природном освещении на синий свет обычно приходится 20% энергии, но такая высокая доля синего света не требуется в искусственных источниках света; для нормально развивающихся растений подходит не менее 7% синего света.

Красный свет отлично стимулирует рост котиледонов и увеличивает скорость роста листьев, но воздействие только красного света может ограничить рост листьев. Высота рассады томатов и желтого света может быть значительно увеличена за счет дополнения красным светом.

Синий свет в основном влияет на рост и развитие корней и стеблей растений. Количество корней увеличивается у проростков, подвергающихся воздействию синего света, а синий свет увеличивает силу корней и площадь поглощения. Синий свет оказывал ингибирующее действие на удлинение стебля, значительно уменьшая высоту растений по сравнению с белым светом, но увеличивая толщину стебля.

- Фотопериодизм. Фотопериодизм является важным фактором роста и развития растений. Фотопериодизм определяется путем указания типа растения (Растения длинного дня, Растения короткого дня, Растения нейтрального дня). Для растений длинного дня свет можно продлить с помощью искусственной источника света, чтобы стимулировать цветение в периоды короткого дня.

Для растений короткого дня дифференциация цветочных почек может быть ускорена, применить затенение. Для большинства культур необходимо обеспечить темный период не менее 4 часов в день, иначе продукты фотосинтеза накапливаются в листьях, снижая эффективность использования световой энергии.

Таким образом, светодиодные лампы больше подходят для освещения растений, чем другие источники искусственного света. С одной стороны, есть красный и синий свет, который необходим растениям. С другой стороны, они энергоэффективны и экологичны, а также очень доступны по цене. Влияние искусственного света на рост растений в основном достигается путем контроля соотношения красного и синего света в спектре, силы света и регулирования фотопериода растений.

Список литературы

1. Никифоров, С. Трудная задача измерения параметров света от светодиодов / С. Никифоров // Полупроводниковая светотехника. 2010. № 1. С. 36.
2. Овсянникова А.В., Плотникова И.В., Түскенова Д.О. Влияние светодиодных осветительных приборов на окружающую среду / А.В. Овсянникова, И. В. Плотникова, Д.О. Түскенова // В сб.: Интеграция науки, образования и производства – основа реализации плана нации (Сагиновские чтения № 10). Труды Международной научно-практической конференции: в 7 частях. 2018. С. 250-251.

3. Баранов Л.А. Светотехника и электротехнология / Л.А. Баранов, В.А. Захаров. М.: КолосС, 2006. 344 с.
4. Тихомиров А.А. Спектральный состав света и продуктивность растений / А.А. Тихомиров, Т.М. Лисовский, Ф.Я. Сидько. Новосибирск: Наука (Сибирское отд.), 1991. 168 с.
5. Волков В.Н. Искусственное облучение растений / В.Н. Волков, И.И. Свентицкий, П.И. Сторожев, Л.А. Царева. Пушино: Методические рекомендации, 1982. 40 с.
6. Бахарев, И. Применение светодиодных светильников для освещения теплиц: реальность и перспектива / И. Бахарев, А. Прокофьев, А. Туркин, А. Яковлев // Современные технологии автоматизации. 2010. № 2. С. 76-82.
7. Plotnikova I. Development of the production process model based on the controllable input factors / I. Plotnikova, L. Redko, O. Chaykovskaya, O. Titova // IOP Conference Series: Materials Science and Engineering. Ser. «IV International Conference on Modern Technologies for Non-Destructive Testing». 2016. С. 012023.
8. Мао Дж. Срок службы светодиодов и их надежность ключ к успешной реализации светотехнических проектов / Дж. Мао, М. Маршалл // Современная светотехника. 2010. № 6. С. 29-31

УДК 621.315.3:621.315.61-004.923:519.876

МОДЕЛИРОВАНИЕ ДЕФЕКТОВ ИЗОЛЯЦИИ ПРОВОДА

Шмидт Ю.А., Жуликова А.А.

Национальный исследовательский Томский политехнический университет.

Научный руководитель: канд. тех. наук, доцент Вавилова Г.В.

Провод предназначен для передачи электрической энергии и является важным элементом для любой области, где используется электричество, поэтому для корректной работы провода важно тщательно подходить к его контролю. Согласно ГОСТ 15467-79 дефектом является каждое отдельное несоответствие продукции установленным требованиям [1]. В простейшем варианте провод состоит из металлической жилы и изоляции [2]. Изоляция кабельных изделий служит для создания диэлектрического промежутка достаточной электрической прочности между токопроводящими жилами и другими заземленными элементами. Обнаружение дефектов по изменению ёмкости является достаточно простым и эффективным методом [2].

Целостный провод (без дефектов) можно представить в виде цилиндрического конденсатора, показанного на рисунке 1.

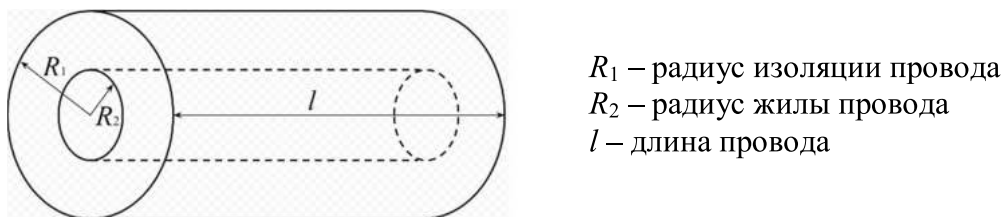

R_1 – радиус изоляции провода
 R_2 – радиус жилы провода
 l – длина провода

Рис. 1. Модель бездефектного провода

Параметры рассматриваемой модели провода: $R_1 = 2,25$ мм; $R_2 = 1,5$ мм; $l = 100$ мм. В качестве изоляции используется полиэтилен, для которого диэлектрическая проницаемость $\varepsilon = 2,5$ [2]. Ёмкость цилиндрического конденсатора рассчитывается по известной формуле (1):

$$C = \frac{2\pi \cdot \varepsilon \cdot \varepsilon_0 \cdot l}{\ln(R_1 / R_2)} \quad (1)$$

При производстве и эксплуатации проводов могут возникать разного рода дефекты: инородное включение в изоляции, пузырьки воздуха, отслоение изоляции от жилы. Обнаружить наличие дефектов можно по изменению ёмкости, так как их наличие приводит к изменению геометрических размеров.

Цель данной работы путем моделирования определить степень влияния геометрических размеров дефектов на значение емкости.

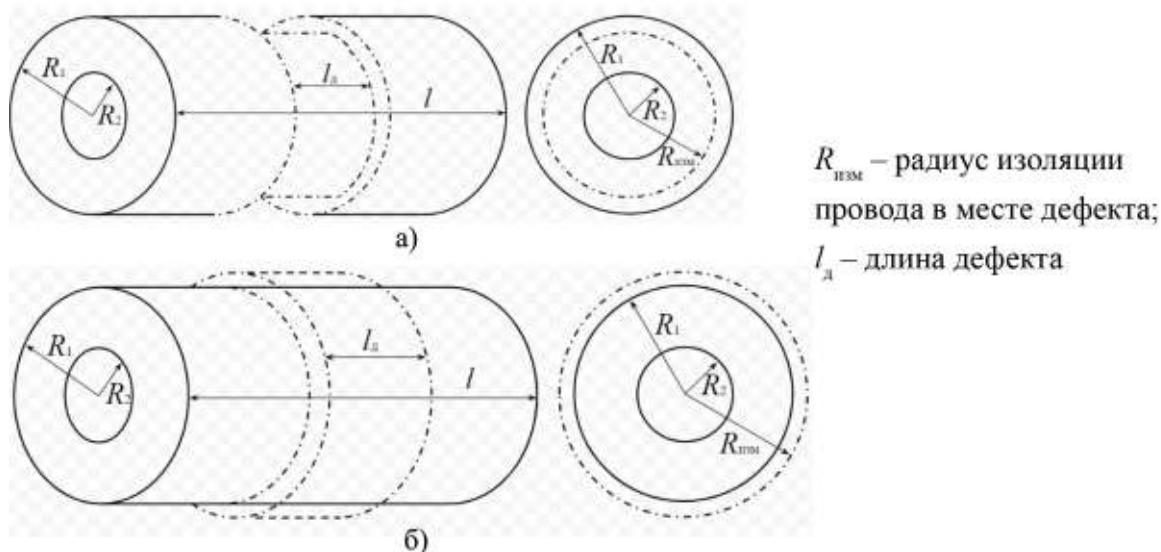

$R_{\text{изм}}$ – радиус изоляции
провода в месте дефекта;
 l_d – длина дефекта

Рис. 2. Модель провода с локальным утонением (а) и локальным утолщением (б) изоляции

Исследование проводится путем моделирования, так как это эффективный метод, позволяющий получить адекватные результаты, не используя большие

материальные затраты на создание банка моделей с различными размерами дефектов.

Так как исследование находится на начальном этапе, то в качестве дефектов выбраны те, которые довольно легко смоделировать, используя численные методы. В данной работе рассматриваются дефекты: утонение/утолщение изоляции на локальном участке провода.

При локальном утонении и утолщении изоляции провода, меняется внешний радиус изоляции $R_{изм}$. На рисунке 2 штрихпунктирной линией показаны описываемые дефекты изоляции. В данной работе рассматривается изменение внешнего радиуса изоляции на 0,5 мм от R_1 [2]. В обоих случаях длина дефекта постоянна, $l_d = 10$ мм.

Расчет ёмкости при наличии локального утонения/утолщения производится по преобразованной формуле (1):

$$C = 2\pi \cdot \varepsilon \cdot \varepsilon_0 \left(\frac{l - l_d}{\ln(R_1 / R_2)} + \frac{l_d}{\ln(R_{изм} / R_2)} \right) \quad (2)$$

Результаты моделирования дефектов изоляции провода представлены в виде картины полей напряженности. Для модели бездефектного провода наблюдалось равномерное распределение контуров поля вдоль всей длины провода на рисунке 3.



Рис. 3. Изменение напряженности в сечении провода без дефекта

При исследовании модели с локальным утонением изоляции провода (рисунок 4) на границе дефекта наблюдалось неравномерное сужение контуров, а для модели с локальным утолщением (рисунок 5) – неравномерное увеличение контуров.

На рисунке 6 представлен график зависимости значения ёмкости от изменения длины дефекта изоляции l_d и график зависимости относительного отклонения погонной ёмкости по модулю от номинальной ёмкости бездефектной модели провода при изменении длины дефекта изоляции l_d .

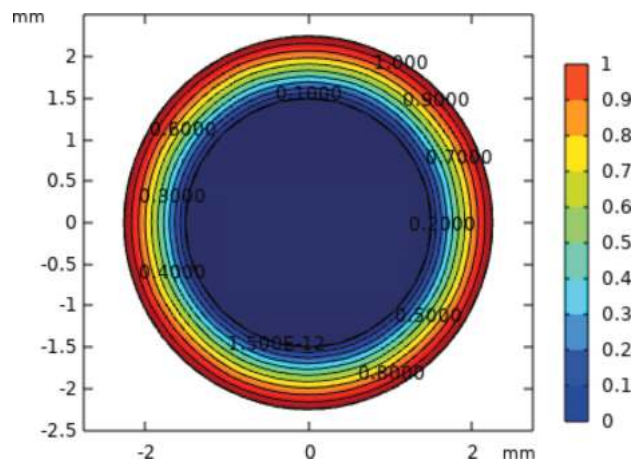
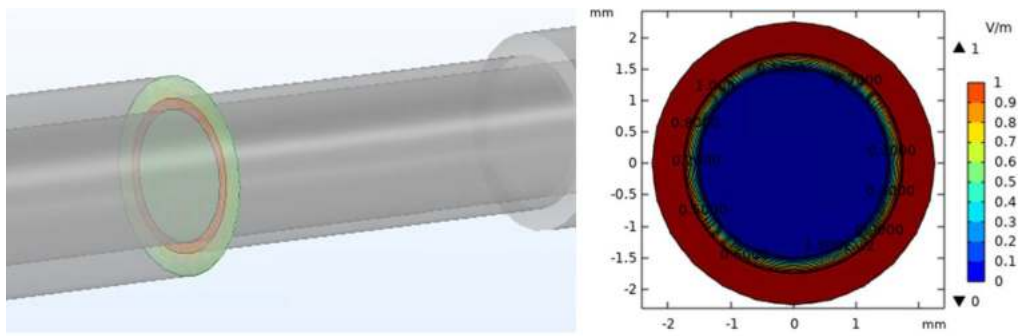

а)

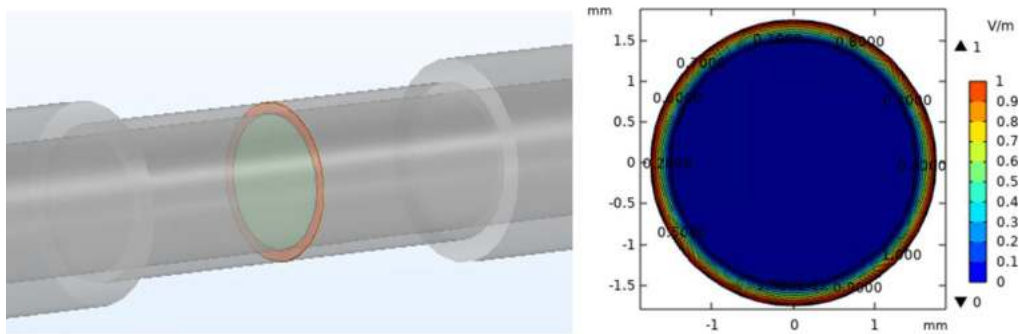

б)

Рис. 4. Контур поля напряженности на границе дефекта (а)
и в месте утонения изоляции провода (б)

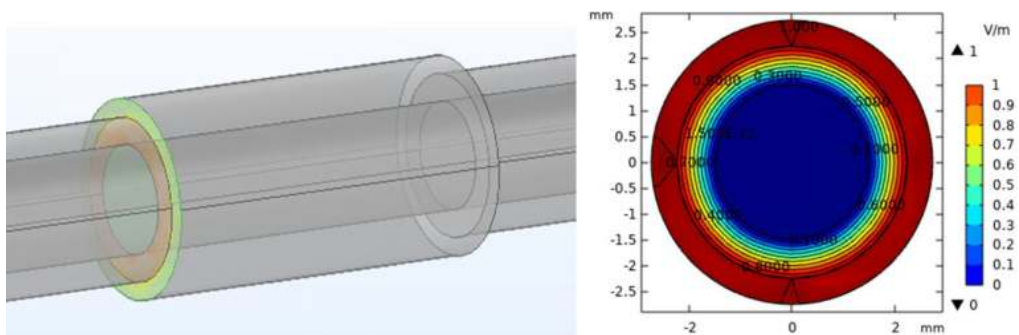

а)

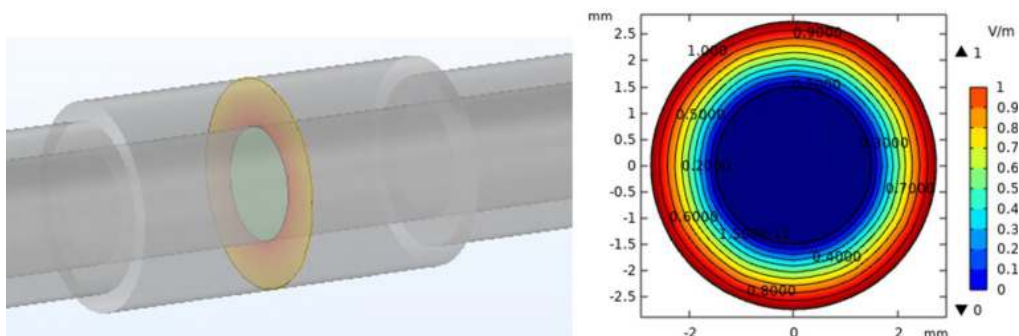

б)

Рис. 5. Изменение напряженности на границе дефекта (а)
и в месте утолщения изоляции провода (б)



Рис. 6. Зависимость значения ёмкости от изменения длины дефекта(а), относительное отклонение ёмкости от длины дефекта (б)

Моделирование в программе Mathcad производится путём расчёта идеальных значений без учёта погрешности, в то время как COMSOL Multiphysics учитывает краевой эффект, из-за чего между результатами моделирования двух программ возникает отклонение. Тем не менее, можно сделать вывод, что программе COMSOL Multiphysics можно доверять при дальнейшем моделировании более сложных дефектов.

В работе рассмотрены дефекты простых форм и показано растекание поля напряженности в зоне дефекта. Также показана зависимость ёмкости от изменения длины дефекта. В дальнейшем работа будет направлена на определение влияния геометрических размеров дефектов на значение ёмкости провода при более сложных дефектах.

Список литературы

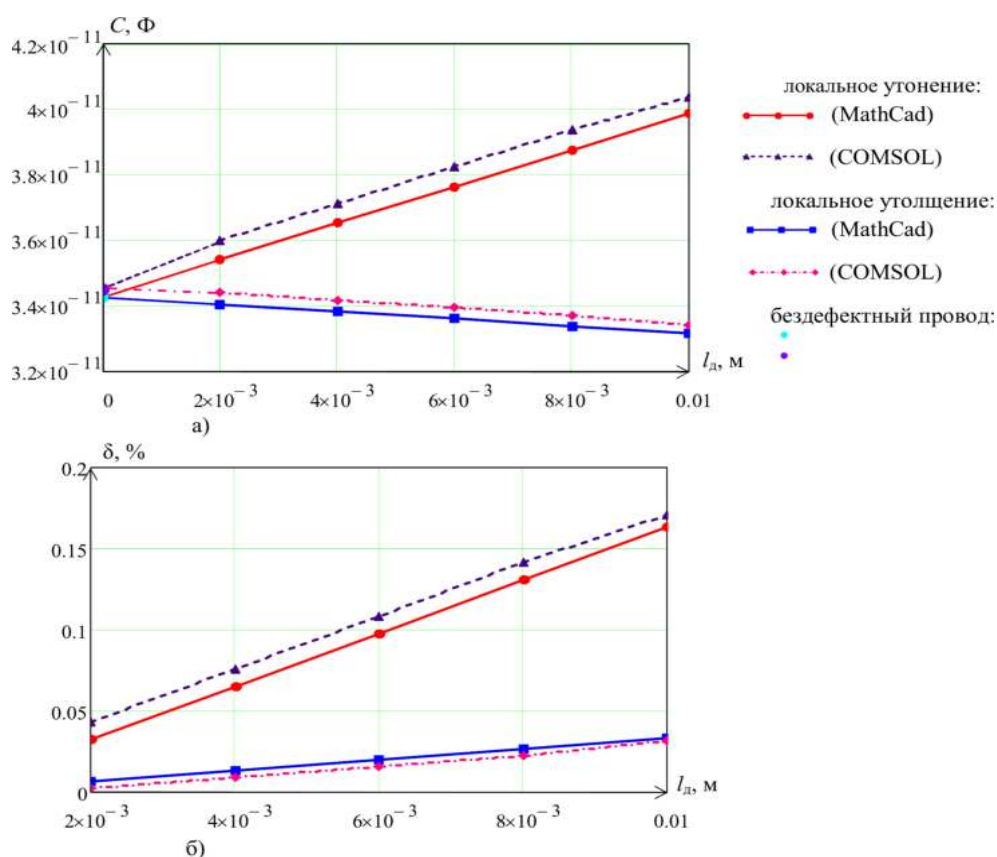
- ГОСТ 15467-79. Управление качеством продукции. Основные понятия. Термины и определения [Электронный ресурс]. – Введ. 1979.07.01. – URL: <https://docs.cntd.ru/document/1200001719>. (дата обращения 10.04.2022).
- Рюмкин А.В. Выявление локальных дефектов изоляции провода с помощью измерителя емкости / А.В. Рюмкин, Г.В. Вавилова // Измерение, контроль, информатизация. Материалы XVII международной научно-технической конференции. 2016. С. 169-172.

*Социально-педагогическое
направление*

УДК 373.51

ПРАКТИКО-ОРИЕНТИРОВАННЫЙ ПРОЕКТ «SCIENCE SLAM: КАК УЧЕНЫЕ ПОКОРЯЮТ ЖАНР СТЕНДАПА»

Алексашина А.И.

Кемеровский государственный университет.

Научный руководитель: канд. пед. наук, доцент Шмырева Н.А.

В настоящее время в России остро ощущается проблема недостаточно высокого уровня осознания престижа научной деятельности среди молодежи. С чем это связано? В качестве ответа на поставленный вопрос, можно использовать мнение студентов, которые представлены в следующих предположениях:

- стереотип об образе современного ученого: «максимальная загруженность, «чудак» или «умник» – так мы представляем себе настоящих ученых»;
- дефицит научной коммуникации в открытом, привычном формате; снижается популяризаторская деятельность, что, несомненно, влияет на отсутствие интереса учащейся молодежи к науке и научным открытиям;
- наука неизбежно усложняется; появление сложной методологии, развитие разных, со смысловыми акцентами, концепций становятся сложной для осмысления информацией. «А когда знание доступно только «особым людям», обществу проще поверить в мифы и псевдонауку, чем самостоятельно разобраться в научной терминологии...» - из ответов студентов.

Исходя из этого у студентов, в значительной степени, снизилось стремление заниматься научной деятельностью, что ограничено, на наш взгляд, не только мифом о образе современного ученого, но и практически полной локализацией популяризаторской деятельности научного сообщества. Время требует обеспечить приток в науку молодых исследователей, что является необходимым условием для дальнейшего развития России.

Как привлечь молодежь в науку? Что такое Science Slam и зачем его внедрять в ВУЗ?

В современной педагогической практике вузов используется Science Slam (Научный стендап), который трактуется как практическая форма научной интеракции ученых, где они, используя навыки ораторского искусства демонстрируют свои научные исследования излагая их в научно-популярной форме.

Научный стендап – это «просто о сложном». Задача ученого – структурировать основные идеи своего исследования отводится 10 минут, чтобы остроум-

но, интересно рассказать о нем обучающимся. Выступление ученых не только информативные и объемные, но и поэтические, забавные или дерзкие. «...успешным выступление становится не в результате удачной шутки, а потому, что человек может объяснить аудитории то, чего зрители раньше не понимали. Как может не понравиться человек, сумевший объяснить вам принципы квантовой механики?..».

Первоначально проект «SCIENCE SLAM: КАК УЧЕНЫЕ ПОКОРЯЮТ ЖАНР СТЕНДАПА» был предложен группам магистрантов 1 курса «Профильное и профессиональное образование», затем его содержание было экстраполировано и магистрантам Направления «Управление образовательными организациями.»

Структура разработанного проекта весьма традиционна, но, в нашей статье мы останавливаемся на решении совокупности задач, сформулированные следующим образом:

1. Выявить отношение студентов к продолжению себя в научной деятельности.
2. Определить уровень владения формой Science Slam.
3. Создать презентационный видеоролик об авторских предложениях.
4. Спрогнозировать перспективу дальнейшего развития проекта Science Slam на базе Кемеровского государственного университета.

Содержательная часть проекта представлена в рисунке, анализ которого показывает многовекторность представления пути решения поставленной проблемы:



Одну из важнейших задач, которую решает проект Научный стендап – это продвижение научных идей не только внутри научного сообщества, но и за его

пределами, посредством взаимодействия с широкой аудиторией, это трансляция научного знания в массовое сознание, то есть популяризация науки.

1 вектор. Популяризация науки – это не стремление воздействовать на умы людей вкладывая некую совокупность поверхностных научных знаний в примитивном для массового понимания формате, а способ формирования научного подхода и критической оценки окружающей обстановки. Вследствие популяризации закрепляется связь между наукой и обществом, что необходимо поддерживать и приумножать, с целью обезопасить общество от мифов и псевдонауки.

Популяризация повышает престиж ученого, как человека, который занимается важным и полезным для общества делом. И здесь мы переходим к нашему следующему пункту. Это формирование образа современного ученого.

2 вектор. У многих молодых людей сложилось стойкое убеждение, что научный деятель – это полубезумный гений, использующий странную терминологию, который носит очки с толстыми стеклами и что-то ворчит себе под нос. Почему именно этот образ возникает у молодежи в представлении ученого? Одним из важных факторов в создании подобного описания научного деятеля является закрытость науки от общества. Проект Научный стендап нацелен на повышение престижа ученого, за счет формирования современного образа научного деятеля при помощи:

- Интеракции студентов с участниками и победителями Science Slam внутри студенческих коллективов КемГУ;
- Создания презентационного видеоролика о проекте;
- Объединения в сообщества ученых по всей России.

3 вектор. Таким образом мы переходим к следующему немаловажному пункту положительного влияния Научного стендапа на ВУЗ и студентов в частности – объединение в сообщества ученых.

Участие в данном проекте даст возможность объединяться в сообщества ученых по всей России. Это не только коммуникация среди поколений ученых, но и отличная возможность найти единомышленников, а также людей интересующихся или занимающихся в том же научном направлении.

Объединение в сообщества дает возможность студентам познакомиться с уже состоявшимися научными деятелями, а это в свою очередь возвращает нас к пункту №2 – формирование образа современного ученого.

4 вектор. Сформулировать научную идею и структурировать знания – это одно, а выступать перед публикой, объясняя свое научное исследование для обычного зрителя – совсем другое.

Если попросить научного сотрудника в одной фразе и общедоступными словами изложить содержание своей работы, то такой вопрос, как «что ты делаешь

столько лет?», в некоторых случаях может ввести изыскателя в смятение. Излагать свои мысли используя профессиональную терминологию и на десятках страниц – пожалуйста, однако, когда исследование необходимо разъяснить обывателю, который не является твоим коллегой-экспертом, возникают затруднения.

Здесь мы непосредственно возвращаемся к пункту о популяризации науки. Ведь умение донести свои мысли до массового зрителя, выступая перед ним в непривычном для себя формате, и есть движущая сила на пути к пониманию и принятию обществом науки. За счет участия в Научном стендапе студенты получают опыт выступления перед публикой, что является немаловажным навыком для ученого.

Объединение в сообщества, поиск единомышленников и публичные выступления все это способствует привлечению внимания к научному исследованию. За счет этого у студента есть возможность не просто найти соучастника изыскания, но и объединить свои усилия для разработки идей.

5 вектор. Помимо заинтересованности исследовательской работой коллег-специалистов молодой ученый так же привлекает внимание и вызывает необходимость мыслить человека, далекого от науки. Таким образом мы вновь возвращаемся к научной коммуникации посредством:

- Публичных выступлений;
- Общедоступной терминологии;
- Интеракцией научного сообщества с широкой аудиторией.

6-7 векторы. Как же привлечь молодежь в науку, если отпугивает сложная терминология и неверно сформировавшийся образ ученого? На данном этапе внедрения проекта Science Slam мы помогаем студентам, интересующихся наукой, раскрыть свой потенциал через уничтожение вымыслов о сформировавшемся образе современного ученого и о том, что наука «не для всех». Каждому ВУЗу важно иметь и поддерживать своих молодых ученых. Разбив мифы, мы покажем студентам, что наука – это не только сложная методология и недоступные термины, но она так же может быть и интересной.

Принцип всего научно-исследовательского процесса должен заключаться не в том, чтобы обременить студента, заставив его постигать научную методологию, потому что «так надо», а напротив, сделать это интересным процессом созидания, которым студент будет увлечен.

Таким образом, научный стендап является современной площадкой для сольных выступлений ученых, где они не только конкурируют между собой в исследовательской деятельности, а также и в ораторском мастерстве, поэтичном или «провоцирующем» на идеи, высказывания, с опорой на научные положения - выступления.

Приемы привлечения внимания весьма разнообразны: можно использовать в своем стендапе юмор или придерживаться более консервативного выступления – выбор каждого участника.

Но для молодых людей возможность «подшутить» на тему своей исследовательской работы является, безусловно, положительным аспектом. Они разбираются в современных тенденциях, они остроумны и говорят с публикой на одном языке, что, несомненно, вызывает у молодых ученых неподдельный интерес к подобному виду презентации своей работы.

Научный стендап является отличной площадкой для возможности студента оценить уровень своего научного исследования, что является немаловажным фактором для дальнейшего профессионального развития в научной деятельности.

Оценить уровень исследования возможно благодаря:

- Коммуникации с учеными;
- Публичным выступлениям;
- Взаимодействию с участниками проекта.

Science Slam (Научный стендап) – это практическая форма научной интеракции ученых, где они, структурируют основные идеи своего исследования и преподносят их в научно-популярной форме. Благодаря реализации данного проекта мы:

- Продвигаем науку в ВУЗе;
- Выявляем интересующихся наукой молодых людей и углубляем их научные идеи;
- Формируем верное трактование образа современного ученого, разрушая стереотипы о нем;
- Демонстрируем науку в ином образе. Рассказывая о том, что научные исследования – это не только сухие факты и сложно понимаемая терминология, но и о том, что наука может быть интересной.

«Молодые ученые – это лучшие евангелисты – трансляторы научного взгляда на мир...» – Никита Соловьёв директор Ассоциации Science Slam Россия. Реализуя данный проект, мы нацелены на повышение престижа научной деятельности среди молодых людей. России нужны современные, молодые умы, которые будут отстаивать ее позиции в науке.

Список литературы

1. Флиер А.Я. Поп-наука: между познанием и развлечением [Электронный ресурс] / А.Я. Флиер. М.: МГУ, 2013. – URL: <https://cyberleninka.ru/article/n/pop-nauka-mezhdu-poznaniem-i-razvlecheniem> (дата обращения 15.09.2022)
2. Разинская В.Д. Проблемы формирования образа науки у современных студентов / В.Д. Разинская, Е.С. Жирякова, Н. В. Кузьмина // Дискуссия. – 2013. - №11 (41). – С. 78-82.

3. Шорыгин Е.А. Образ современного ученого в представлении студентов [Электронный ресурс] / Е.А. Шорыгин // Наука. – 2014. – URL: <https://cyberleninka.ru/article/n/obraz-sovremennogo-uchenogo-v-predstavlenii-studentov/viewer> (дата обращения 15.09.2022)
4. Разина Т.В. Образ идеального ученого у современной российской молодежи / Т.В. Разина, Е.А. Володарская // Российский психологический журнал. 2017. Т.14, № 4. С. 8-25.
5. Ассоциация граждан и организаций по популяризации и продвижению науки и инноваций «Сайнс Слэм» [Электронный ресурс]. – URL: <http://scienceslam.ru/> (дата обращения 15.09.2022)

УДК 75.01

МЕТОДЫ ИНТЕГРАЦИИ ТВОРЧЕСКОГО ОБРАЗОВАНИЯ СРЕДСТВАМИ ИННОВАЦИОННЫХ ПОИСКОВ

Байбосын М.К.

Казахский национальный университет искусств

Нынешний мир, а именно общество, политика, юриспруденция, медицина, наука, творчество, образование и многие другие ключевые категории человечества за последние 25 лет стали тесно связаны с таким видом коммуникаций как Интернет. Отметим, что в частности в последнее время это коснулось направлений науки, творчества и образования. Всем известно, что Интернет вошел и в бытовую жизнь каждой семьи, каждой личности. разумеется, это даже в каком-то роде и личная жизнь, частное владение, индивидуальная территория. Из года в год потребность и значение Интернета только возрастает. Интернет подвергся самым значительным изменениям и в области педагогических технологий и инноваций за последние 20 лет. Передача и прием информации, сведений, проведения оплаты, перевод средств физических лиц осуществляется уже намного проще и быстрее, чем 15 лет назад.

Инновации – это, безусловно, новшество, обновление, новаторское внесение в мероприятие, впоследствии используемое на практике. Требуется ли казахстанское образование обновления и внедрения инноваций? Система образования заметно и частично устарела. И видимо во многих вузах необходимы компетенции, повышения уровня знаний в этой области, главным образом те области, которые

относятся к базовым. Полагаем, что настало время учить не просто передавать и фиксировать знания и навыки, а совершать их поиск, наряду с этим соблюдать компетенции и инновационные и креативные подходы. Речь идет главным образом о дистанционном обучении. Дистанционное обучение является новой эрой обучения, оценивания динамического процесса и отслеживание полученных результатов обучающихся. Этот тип обучения изменил отношения между учителем и учеником. Дистанционное обучение необходимо в отдаленных и сельских районах, где очное преподавание невозможно. Для этого не требуется покидать свой дом или местожительства. Она основана, прежде всего, на индивидуальном и специальном учебном плане. ЮНЕСКО признает, что дистанционное образование играет ведущую роль в программах базового и начального образования. О дистанционном образовании написано много мнений, как за, так и против, ведутся дискуссии на семинарах и его активное внедрение в школах и университетах.

Исследования показали, что рост инноваций, креативности и научной инновационности значительно увеличился за последнее десятилетие, особенно за последние пять лет. В нашем случае мы относимся к двум категориям: секторам дистанционного обучения (ДО) в области науки и искусства.



Рис. 1. График подъема научной новизны и творческих поисков в ДО

На графике видно, что по состоянию на 2017 год дистанционное образование только началось, и граждане лишь умом понимают его логику и цель. Поэтому до 2020 года показатели на графике останутся примерно на одном уровне, с незначительными изменениями. Однако в период пандемии с апреля 2020 года будет наблюдаться значительный подъем и расширение спроса на онлайн-продукты во всех сферах человеческой деятельности. Конечно, подготовка и настройка системных требований и процессов технической подготовки для дистанционных форм требует больших ресурсов, как технических, так и психологических. Во многих случаях трудности дистанционного образования сказываются на базовых творче-

ских дисциплинах и элективных компонентах в учреждениях искусств. Возможно применение комбинированной формы ЕСЕ, т.е. привлечение 50% учащихся, при этом другая половина получает онлайн-ресурсы на 50-футовом дисплее через широкополосный доступ. Например, концептуальная модель дисциплины «Графическое искусство и живопись» была основана на модульной схеме обучения. Дисциплина живописи была интегрирована с историей искусства благодаря, дополнению и качеству преподаваемых уроков. Таким образом, были достигнуты междисциплинарные связи со смежными базовыми и элементарными дисциплинарными категориями. Одним из примеров этого стал успешный мастер-класс по графике, который включал в себя презентацию и короткую видеодемонстрацию мастеров литографии, ксилографии и гравюры начала XX века, синтезированную с музыкальными произведениями того периода. Во время занятия тьютор систематически устанавливал обратную связь с аудиторией и даже влиял на групповую динамику аудитории, т.е. задавал вопросы, давал корректные и дополненные ответы и сообщал объективные факты. Наконец, куратор задавал и тестовые вопросы, ответы на которые должны были быть очень интересными и разнообразными; различные информационные услуги предоставлялись компаниями и провайдерами, такими как ZOOM, GOOGLE-MEET, WEBEX, WhatsApp и Telegram. Из личного опыта ввремя карантина очень полезными оказались канал YouTube и компьютерное приложение Bandicam. Разработка, съемка и запись видеоролика в соответствии с утвержденным учебным планом является достаточным условием для достижения конечного результата по заданной теме. Решено дать обучающимся реальную возможность не только рассматривать его как разовое учебное пособие, но и сохранять нужные фрагменты на собственных гаджетах или компьютерах. Конечно, из-за нехватки ресурсов у воспитателей детских садов не так много времени (40-50 минут), но даже за это короткое время репетиторы могут успеть, если правильно изложат материал и хорошо объяснят его сильные стороны. Руководители дипломных работ и магистерских диссертаций, студенты и магистранты могут пропустить материалы защиты через программу антиплагиата, что может повысить достоверность и оригинальность защищаемого проекта. Онлайн-уроки получаются наиболее насыщенными и плодотворными, когда к их трансляции приглашаются участники. Это коллеги из других профильных учебных заведений, видные общественные деятели, учителя высшей категории, профессора, члены общественных и творческих союзов, представители культурных объединений и т.д. В данном случае мы считаем, что образовательный процесс по своей сути формируется как исследовательский. Важным звеном в процессе дистанционного обучения является обратная связь с обучающимся. В этом случае курсовые работы и уроки,

которые необходимо выполнить, обсуждаются коллегиально. Гости высказывают свои личные мнения и пожелания относительно задания (проекта или эскиза). Действительно, эти пожелания сильно отличаются от повседневной критики своего наставника с более профессиональной точки зрения.

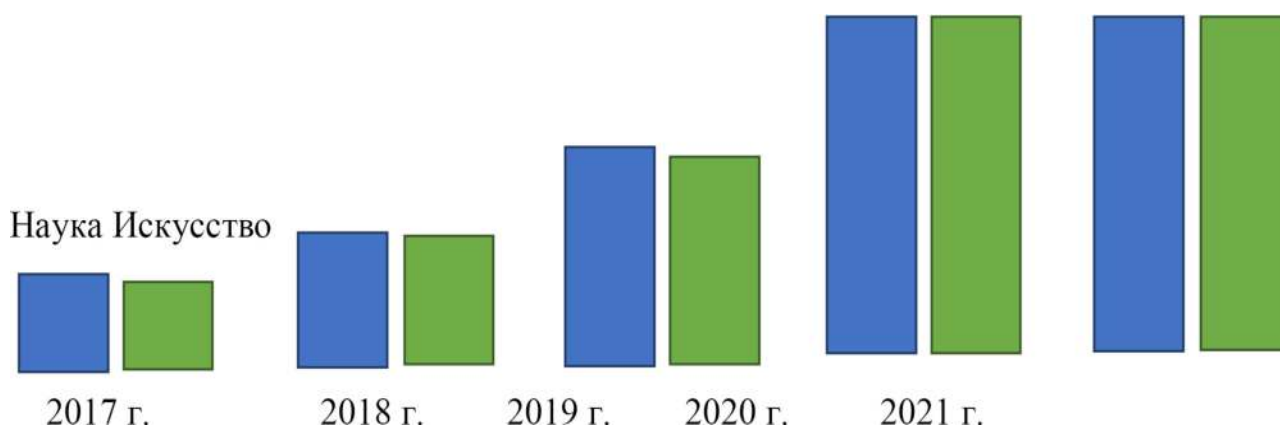
Сегодня практичны и интересны дистанционные мастер-классы, на которых преподаватель снимает процесс создания эскизов и серьезных творений (наброски А-3 и А-2, черновики, студийные работы) в режиме time-lapse (высокоскоростное видео 0,25-0,5 mS), показывая только руку автора с пером или кистью и плоскость страницы. Английский художник-пейзажист Майкл Джеймс Скотт достиг наибольшего успеха, работая акриловыми красками. Автор мастерски использует всевозможные гаджеты, камеры и осветительные приборы, которыми он украсил один из углов своей студии. Чтобы поддерживать интерес зрителя, он чередует короткие сцены со сценами природной красоты и оперной музыкой. В общем, здесь четко прослеживается гармония природы, гармония человека и мастерства.

Конечно, учащиеся ДО развивают способность к самостоятельному поиску информации. Дистанционное обучение позволяет передавать учебные материалы. По каналу связи можно передавать не только текстовую информацию, но и видеоматериалы. Так же очень легко контролировать уровень усвоения учащимися материала через систему тестов и контрольных работ. Для этого можно использовать компьютерные системы тестирования и обработки результатов [1, с. 83]. В то же время компонент дистанционного образования может быть успешно применен для инновационных форм обучения, ориентированных на развитие творческих способностей студентов. Новые технологии, среды и методы позволяют студентам выбирать свой индивидуальный образовательный маршрут. Дистанционное образование, несомненно, имеет преимущества перед традиционными формами обучения. Оно решает психологические проблемы студентов, устраняет временные и пространственные ограничения, решает проблему удаленности от квалифицированных учебных заведений, помогает учиться физически не полноценным студентам с индивидуальными и нестандартными особенностями, расширяет сферу общения студентов и преподавателей.

Ключевой особенностью дистанционного образования является его гибкость, которая позволяет каждому человеку учиться в собственном темпе и в удобном месте; вторая особенность – адаптивность, которая позволяет студентам заниматься в комфорте, используя индивидуальные приспособленные технологические средства. Дистанционное обучение позволяет преподавателям организовать учебный процесс для студентов с разными способностями. Еще одна характеристика дистанционного образования – постоянное и систематическое взаимодействие между всеми участни-

ками и преподавателем; четвертая характеристика- «массовость и открытость», когда нет ограничений на количество студентов, которые могут использовать ресурсы дистанционного образования. Наконец, существует доступность.

Хотя технология дистанционного обучения имеет много положительных сторон, у нее есть и отрицательные стороны. Основой обучения является самостоятельное усвоение знаний. Не все студенты обладают навыками самостоятельного обучения, поэтому необходим дополнительный контроль со стороны учебного заведения. Невладение организовать свою работу и распределить время и изучаемые материалы. Необходимость тестирования, часто очного. Для студентов с проблемами здоровья исключение «живого» контакта с преподавателями является недостатком, так как зачастую это их единственная связь с внешним миром. Дорогостоящее оборудование для дистанционного обучения (например, персональные компьютеры, ноутбуки, подключение к Интернету) не каждый может себе позволить.

Дистанционное образование позволяет проводить индивидуальное и дифференцированное обучение. Опыт дистанционного образования очень важен для казахстанской системы образования, и при хорошей проработке некоторые элементы могут быть применены на практике, а само дистанционное образование должно активно внедряться наряду с традиционным очным образованием. В результате распространение инноваций в научном и творческом дистанционном образовании оказывает положительное влияние не только на модульное обучение, но и на образовательную траекторию отдельных обучающихся. Другими словами, за последние полтора-два года мы научились применять инновационные методы в направлении преподавания, исследования и творчества. И теперь каждый учитель, художник, исследователь выработал определенные практические навыки, не стесняясь выражать себя перед монитором. Дистанционное образование является инновацией для общеобразовательных учреждений, интерес к исследованиям, поэтому вопросу растет. Дистанционное образование, как инновация в образовании, требует действий по поиску, принятию и изучению опыта коллег в других школах страны, ознакомлению с их опытом работы над этой проблемой в других странах.

Список литературы

1. Абдуллаев С.Г. Оценка эффективности системы дистанционного обучения / С.Г. Абдуллаев // Телекоммуникации и информатизация образования. 2007. № 3. С. 85-92.
2. Гаврилов Н.А. Моделирование деятельности образовательного учреждения с применением дистанционных форм обучения / Н.А. Гаврилов, А.А. Наймушина / Сборник научно-практических материалов «Креативный менеджмент в сфере образовательных телекоммуникаций». Пермь: ИПК «ПОНИЦАА», 2004. С. 8-33.

УДК 376.37

КОРРЕКЦИЯ ТЯЖЕЛЫХ НАРУШЕНИЙ РЕЧИ У ДЕТЕЙ ПОДГОТОВИТЕЛЬНОЙ К ШКОЛЕ ГРУППЫ СРЕДСТВАМИ ЛОГОПЕДИЧЕСКОЙ РИТМИКИ

Ваганова Д.П., Симкин М.Л.

Кемеровский государственный университет

В настоящее время в системе дошкольного образования детей фиксируется рост количества детей с отклонениями в речевом развитии. По исследованиям современных специалистов: медиков, психологов, педагогов и логопедов, у детей дошкольного возраста отмечается широкий спектр речевых патологий. В последнее время у детей подготовительных к школе групп все чаще отмечается нарушение развития всех компонентов речевой системы, приобретающее характер общего недоразвития речи I и II уровней, что соответствует тяжелому нарушению речи.

Актуальность проблемы подчеркивается сложностью преодоления сложных речевых расстройств вследствие разнородной картины механизмов их формирования. Несмотря на то, что тяжелые нарушения речи в достаточной степени изучены и описаны в многочисленных трудах различных специалистов, пути коррекции ТНР, с нашей точки зрения, в научной литературе определены недостаточно.

Одной из важных задач логопедических мероприятий при коррекционной работе с ребенком с тяжелым нарушением речи является развитие психоречевых и моторных функций ребенка, а также возможная коррекция данных направлений развития. Решение данных задач возможно при использовании различных методов коррекционно-логопедической работы, в том числе, средствами логопедической ритмики.

Под логопедической ритмикой понимается коррекционно-оздоровительная система словесно-двигательных заданий и упражнений, совмещенных с дыхательной и артикуляционной гимнастикой [3, с. 7].

Понимание структуры тяжелых нарушений речи, причин, лежащих в их основе, понимание соотношения первичных и вторичных нарушений необходимо при выборе адекватных коррекционных мероприятий и предупреждении возникновения дислексии и дисграфии уже в подготовительной группе.

Тяжелые нарушения речи сказываются на формировании у детей интеллектуальной, сенсорной и волевой сфер. Связь между речевыми нарушениями и другими сторонами психического развития обуславливает наличие вторичных дефек-

тов. Так, обладая предпосылками для овладения мыслительными операциями, дети отстают в развитии словесно-логического мышления, с трудом овладевают сравнением, классификацией, анализом, синтезом.

Данные экспериментальных исследований Н.В. Нищевой свидетельствуют о том, что дети с ТНР по уровню сформированности логических операций значительно отстают от своих нормально развивающихся сверстников. У детей с тяжелыми нарушениями речи отмечается нарушение целенаправленной деятельности при выполнении как вербальных, так и невербальных заданий. Для них характерны недостаточная концентрация внимания, низкий уровень познавательной активности, низкий объем представлений об окружающем, трудности установления причинно-следственных связей. Однако дети имеют потенциальные возможности для овладения абстрактными понятиями, если со стороны логопеда им будет оказана своевременная помощь [2].

Для детей с ОНР I и II уровня характерно недоразвитие всех логических операций. Логическая деятельность детей отличается крайней неустойчивостью, отсутствием планомерности, познавательная активность детей низкая, контроль над правильностью выполнения заданий отсутствует.

Также у детей с тяжелыми нарушениями речи отмечается недостаточная координация движений во всех видах моторики – общей, мимической, мелкой и артикуляционной. Такие дети имеют серьезные нарушения моторики артикуляционного аппарата: изменение мышечного тонуса в речевой мускулатуре, затруднения в тонких артикуляционных дифференцировках, ограниченную возможность произвольных движений [4, с. 37].

Наряду с общей соматической ослабленностью детям с ТНР присуще и некоторое отставание в развитии двигательной сферы: движения у них плохо координированы, плавность и точность их выполнения снижены. Наибольшие трудности выявляются при выполнении движений по словесной инструкции.

Наличие тяжелых нарушений речи у детей приводит к стойким нарушениям общения. При этом затрудняется процесс межличностного взаимодействия детей и создаются серьезные проблемы на пути развития и обучения детей. Первичное нарушение всех сторон языковой системы влечет за собой возникновение вторичных и третичных дефектов, зачастую – дислексии, дисграфии и поведенческих отклонений. Данные нарушения приводят к невозможности установить гармоничные отношения с детьми в группе, в дальнейшем ведут к неуспеваемости ребенка в школе, значительно влияют на повседневную жизнь ребенка.

Для преодоления тяжелых нарушений речи логопеду требуется комплексный подход к корригирующему воздействию на детей, в которое необходимо вклю-

чать занятия по развитию речевых и психомоторных функций. Наиболее интегративным методом коррекционной работы, обеспечивающим совершенствование физических, психических и речевых функций ребенка, является логопедическая ритмика [2, с. 11].

Логопедическая ритмика – это коррекционно-оздоровительная система словесно-двигательных заданий и упражнений, совмещенных с дыхательной и артикуляционной гимнастикой. Целью логоритмики является преодоление нарушений речевого развития путем совершенствования моторной сферы ребенка. В 60-х годах XX века Г.А. Волкова разработала систему логоритмических методов обследования и коррекции речи детей с речевой патологией. В настоящее время логопедическая ритмика является элементом комплекса коррекционно-логопедических методик в различных образовательных и медицинских учреждениях [1].

Логоритмические занятия обеспечивают реализацию основной задачи коррекционно-логопедического обучения: развитие всех компонентов речевой системы, совершенствование высших психических функций, моторной и эмоционально-волевой сферы детей [3, с. 31].

В сентябре 2022 года нами было проведено эмпирическое исследование на базе муниципального бюджетного дошкольного образовательного учреждения №92 «Детский сад комбинированного вида». Целью исследования было определение уровня речевого и психомоторного развития детей младшего школьного возраста. В исследовании приняли участие 15 воспитанников подготовительной к школе группы с тяжелыми нарушениями речи.

На подготовительном этапе эмпирического исследования мы определили методики обследования речевых и психомоторных функций детей, наиболее полно отражающие необходимые аспекты диагностики. Для исследования речевого развития была отобрана методика обследования уровня развития речи у детей с ТНР 6-7 лет Н.В. Нищевой, которая на наш взгляд отличается своей универсальностью и эффективностью. Данная методика предполагает диагностику звукопроизношения ребенка, фонематического восприятия, грамматического строя речи, сформированности слоговой структуры слова, а также обследование связной речи [5].

Для исследования уровня психомоторного развития была отобрана методика логоритмического обследования Г.А. Волковой. Эта методика предполагает исследование моторной памяти и внимания, качества, объема, координации и переключаемости движений общей, мелкой и артикуляционной моторики, а также обследование ориентации ребенка в пространстве. Методика Г.А. Волковой отличается особой направленностью заданий на исследование взаимосвязи развития

психики и общей моторики ребенка. Особенностью заданий этой методики является вовлечение ребенка в занятие и мотивация активности на все время практической деятельности [1].

Результаты исследований показывают, что у детей исследуемой группы недостаточно развиты звукопроизношение и фонематический слух. У всех детей наблюдается нарушение слоговой структуры слова, в словах со сложной слоговой структурой ученики меняют слоги местами, путаются в последовательности согласных. Вызывают затруднения грамматические операции: детям сложно подобрать верный суффикс при назывании детенышей животных, описании предметов с помощью имен прилагательных и числительных. В спонтанной речи и при пересказе текста отмечаются аграмматизмы, для высказывания дети подбирают простые и короткие предложения. Объем пассивного и активного словаря у исследуемой группы детей снижен относительно возрастной нормы.

Для всех детей характерно недостаточное развитие мелкой моторики рук. Движения мышц артикуляционного аппарата у детей исследуемой группы, по нашему мнению, недостаточно точны и дифференцированы для формирования правильного произношения шипящих и вибрантов. Это обуславливает имеющиеся у них нарушения звукопроизношения. Не все ребята смогли достаточно хорошо выполнить задания, направленные на исследование пространственной организации движений: чаще всего наблюдалось перепутывание левой и правой сторон тела.

Полученные в результате проведенного исследования данные свидетельствуют, что речь детей подготовительной к школе группы с ТНР характеризуется задержкой формирования фонематического анализа и синтеза, различными дефектами звукопроизношения, снижением объема активного и пассивного словаря, аграмматизмами и устойчивыми затруднениями формирования грамматической стороны речи.

Результаты эмпирического исследования речевого и психомоторного развития детей свидетельствуют о том, что для системы коррекционной работы необходимо введение дополнительного объема занятий по логопедической ритмике. Логоритмические занятия позволяют комплексно воздействовать как на речевые, так и на психомоторные функции детей, объединяя эти направления развития в единую систему коррекционной работы.

Для коррекции тяжелых нарушений речи у детей подготовительной к школе группы средствами логоритмики нами была разработана программа коррекционно-логопедической работы на 2022-2023 учебный год. Нами были определены предполагаемые результаты проведенной работы:

- Развитие звукопроизношения и фонематического слуха;
- Коррекция нарушений лексико-грамматического строя речи;
- Развитие слоговой структуры слова;
- Уточнение, расширение и активизации словаря учащихся;
- Развитие психомоторных функций через включение в занятия речедвигательных упражнений [1, с. 15].

Коррекционная работа над развитием данных функций при помощи логоритмики осуществляется по следующим направлениям:

- Формирование артикуляционной базы нарушенных звуков при помощи артикуляционной гимнастики, сопряженной с движением и словом;
- Развитие слоговой структуры слова при помощи упражнений, направленных на распознавание и воспроизведение ребенком ритмических рисунков;
- Расширение словаря и совершенствование связной речи детей с использованием словесно-двигательных игр;
- Совершенствование двигательной памяти и внимания при помощи музыкально-двигательных упражнений и подвижных игр [3].

Таким образом, коррекционно-логопедическая работа с детьми с тяжелыми нарушениями речи предполагает систему всестороннего комплексного корригирующего воздействия. Включение в данную систему средств логопедической ритмики позволяет затронуть все компоненты коррекционной работы и значительно повысить эффективность воздействия на речевое, физическое и психическое развитие ребенка.

Список литературы

1. Волкова, Г.А. Логопедическая ритмика / Г.А. Волкова. М.: Гуманит. изд. центр ВЛАДОС, 2003. 272 с.
2. Канесева, И.Г., Коротаева М.И. Артикуляционная, зрительная и пальчиковая гимнастика с примерными конспектами индивидуальных и фронтальных логопедических занятий. Пособие для коррекционно-развивающей работы со старшими дошкольниками и младшими школьниками / И.Г. Канесева, М.И. Коротаева. М.: ВЛАДОС, 2019. 87 с.
3. Кузнецова, Е.В. Логопедическая ритмика в играх и упражнениях для детей с тяжелыми нарушениями речи / Е.В. Кузнецова. М.: Изд-во ООО «Гном-пресс», 2014. 128 с.
4. Нищева, Н.В. Комплексная образовательная программа дошкольного образования для детей с тяжелыми нарушениями речи (общим недоразвитием речи) с 3 до 7 лет / Н.В. Нищева. СПб: Детство-пресс, 2021. 240 с.
5. Нищева, Н.В. Речевая карта ребенка с общим недоразвитием речи (от 4 до 7 лет). ФГОС / Н.В. Нищева, И.А. Смирнова. СПб: Детство-пресс, 2020. 40 с.

6. Мастюкова, Е.М. Логопедия. Преодоление общего недоразвития речи у дошкольников: кн. для логопеда / Н.С. Жукова, Е.М. Мастюкова, Т.Б. Филичева. Екатеринбург: Литур, 2019. 320 с.
7. Новиковская, О.А. Логоритмика для дошкольников в играх и упражнениях. Практическое пособие для педагогов и родителей / О.А. Новиковская. СПб: Корона-Принт, 2018. 272 с.

УДК 37

ТЕОРЕТИЧЕСКИЕ ОСНОВЫ ПЕДАГОГИЧЕСКОГО ОБЩЕНИЯ ПЕДАГОГА СО ШКОЛЬНИКАМИ

Горбунова К.В.

Кемеровский государственный университет

Жизнь человека выражается в общении. Без него невозможно ни одно общество, класс или группа. Одним из главных достижений людей в ходе эволюции является, конечно же, способность общаться, поэтому сегодня в связи с происходящими в обществе духовными, нравственными, социальными преобразованиями, мы стали уделять большое внимание процессу формирования и развития общения педагога с учащимися, его уникальных, неповторимых черт.

Правильно выстроенное педагогическое общение – одна из основополагающих задач педагога, владеющего навыками планирования и осуществления педагогической деятельности и самосовершенствования в ней, а также, что не мало важно, обладающего сформированным стилем педагогического общения. Именно от выстроенного педагогом общения с учащимися зависит эффективность учебно-воспитательного процесса, раскрытие максимального потенциала каждого из учеников, а также особенности протекания развития личности и межличностных отношений в учебном классе.

Стиль педагогического общения – это особый вид творчества педагога, направленный на индивидуально типологические особенности взаимодействия, особенности ученического коллектива, и включающий в себя решение огромного количества различных педагогических ситуаций, возникающих на всех этапах педагогического процесса.

Учитель, являясь своеобразным инициатором педагогического общения, организывает и управляет им. Характер выстроенных отношений «учитель-ученик» основывается на содержании выбранного учителем стиля педагогического общения, посредством использования которого развиваются не только психические свойства учащихся, но и вся личность в целом. Так, например, от того, как выстроено педагогическое общение, будет зависеть переход обучающихся со стороны знакомой им шаблонной отстранённости на сторону сотрудничества и понимания.

Изучением стилей педагогического воздействия занимались такие исследователи, как В.А. Калик, Я.Л. Коломинский, Н.Ф. Маслова, М.Ю. Кондратьева, А.В. Петровский, А.А. Леонтьев, И.В. Дубровина, Б.К. Круглова, Г.М. Коджаспирова и А.Ю. Коджаспиров, И.А. Зимняя и многие другие.

В психолого-педагогической литературе описаны как наиболее подходящие средства организации деятельности педагога и деятельности учащихся в зависимости от использованного стиля педагогического общения, так и, возникающие проблемы понимания мотивов обучения учащихся педагогом, анализ и диагностика которых способствует наиболее точному определению средств педагогического воздействия и их эффективности.

В учебно-воспитательном процессе педагогическое общение выступает в качестве необходимого механизма воздействия на личность. Успешность её развития зависима от благоприятной, выстроенной учителем, психологической ситуации, следовательно, одним из условий этой успешности является правильно подобранный им стиль педагогического общения. Сотрудничество и общение учителя и ученика определяет зоны ближайшего развития личности и её качеств, являясь, тем самым, условием движения личностного роста учащихся.

Перейдём к рассмотрению феномена педагогического общения. Феномен общения представляет собой определённо широкое и неоднозначное понятие. Общение как связь, передача и приём информации включает в себя много видов и форм. Следует отметить, что общение между педагогом и учащимися может быть рассмотрено нами в качестве частной формы общения, совмещающей в себе не только общие, но и присущие только образовательному процессу черты феномена общения. Для того, чтобы дать определение педагогического общения, обратим внимание на общие подходы к его пониманию.

Выделим основные подходы к пониманию феномена общения. И.А. Зимняя с позиции деятельностного подхода определяет общение как процесс формирования и развития многоплановых, порождаемых потребностью в совместной деятельности контактов внутри общества, направленных на обмен информаци-

ей, разработку общей системы взаимодействия, понимание и восприятие других людей в процессе общения. Основой данного подхода являются следующие положения: целостность межличностных, товарно-денежных и общественных отношений; общение является одной из специфических форм совместной деятельности людей.

Существуют также и другие походы к определению общения. Так, например, выделить критерии и средства эффективности общения, исходя из учёта специфики протекания психических процессов в контексте передачи по каналу связи определённой информации позволяет системно-коммуникативно-информационный подход. Важно отметить, что определение коммуникации и взаимодействующих в ней субъектов рассматривается, исходя из содержания данного подхода, в качестве системы. Российский психолог, специалист в области социальной психологии Ю.А. Шерковин в своей работе «Психологические проблемы массовых информационных процессов» отмечает: «Благодаря коммуникации такие системы могут существовать и действовать в идентичных состояниях – эмоционального возбуждения или спокойной рассудочности, беспокойной неуверенности или уверенного знания. Они способны иметь одинаковые по направленности и интенсивности установки, пользоваться одинаковыми стереотипами в качестве материала мышления» [2, с. 26]. Содержания данного положения может быть рассмотрено нами в качестве характеристики педагогического общения. Так, в процессе проведения урока учителем «У» и слушания учебного материала школьником «Ш», взаимодействие, осуществляемое в этот момент между учителем «У» и школьником «Ш» выступает в качестве сложного интерпсихологического взаимодействия, при этом и «У», и «Ш» одновременно, внутри себя как системы, осуществляют приём и анализ информации. Необходимо заметить, что школьник «Ш» не только принимает информацию, но и находится в состоянии потенциальной готовности вступить в процесс коммуникации, перерабатывая информацию, транслируемую «У». «У» же, логично предположить, выступает в процесс взаимодействия в то же время не только в качестве источника информации, но и в качестве приемника информации, получаемой от класса по каналам обратной связи.

Во всём многообразии входящих в систему педагогического взаимодействия элементов, таких как канал связи, коммуникативная ситуация, источник информации, обратная связь и многие другие, мы можем представить и описать её схему исходя из содержания коммуникативного подхода к пониманию общения. Несмотря на это, недостаток данного подхода заключается в невозможности объяснения внутренней организации взаимодействия, направленной на изучение особенностей двухстороннего характера субъектов общения. Определить психологические

механизмы связи говорящего и слушателя возможно только на основе содержания деятельностного подхода, анализирую цели, задачи, мотивы деятельности, особенности её субъектов.

Определённое значение для понимания педагогического общения также имеет, по нашему мнению, его направленность. Следует отметить следующие положения: педагогическое общение направленно не только на процесс взаимодействия между учащимися в плане их личностного развития, но и на осуществление освоения полученных во время учебной деятельности, знаний и формирование умений. Из этого следует, что педагогическое общение характеризуется следующей направленностью: во-первых, непосредственно на само учебное взаимодействие, во-вторых, на учащихся, а именно на их состояние и их последующее развитие, в-третьих, на предмет усвоения знаний. Существует и другое определение направленности педагогического общения: на личностную, социальную и предметную ориентированность, входящих в педагогическое общение субъектов.

Педагогическое общение, как профессиональное общение учителя, направленно на создание благоприятного психологического климата. Именно процесс общения является своеобразным механизмом, инструментом воздействия на личности учащихся. Неверно выстроенное педагогическое общение влечёт за собой возникновение у учащихся страха перед обучением, неуверенности в своих способностях, ослабление внимания, памяти, снижение показателей мышления, нарушение работоспособности в целом. Общение регулирует общую деятельность учителя и учащихся, тем самым способствует повышению эффективности педагогического процесса.

В психолого-педагогической литературе представлено множество различных трактовок педагогического общения. Приведём некоторые из них. Так, например, В. А. Кан-Калик рассматривает педагогическое общение в качестве системы взаимодействия педагога и воспитуемых, содержание которой направлено на обмен информацией, познание личности, оказание воспитательного воздействия.

Определяя педагогическое общение, А.Н. Леонтьев понимает: «Профессиональное общение преподавателя с учащимися на уроке и вне его (в процессе обучения и воспитания), имеющие определённые педагогические функции и направленное (если оно полноценное и оптимальное) на создание благоприятного психологического климата, а также другого рода психологическую оптимизацию учебной деятельности и отношений между педагогом и учащимися внутри учебного коллектива» [3]

В качестве педагогического общения Г.М. Коджаспирова определяет: «профессиональное общение преподавателя с учащимися в целостном педагогическом процессе, развивающееся в двух направлениях: организация отношений с учащи-

мися и управление общением в детском коллективе. Общение педагогическое входит в структуру методов и приёмов воспитания и обучения и является способом их реализации.» [4].

С позиции функциональности педагогическое общение может быть определено как: «контактное (дистантное), информационное, побудительное, координационное взаимодействие, устанавливающее отношения всех субъектов образовательного процесса. Оно характеризуется полиобъектной направленностью, полиинформативностью, высокой степенью репрезентативности. Образующийся в нем специфический синтез всех его основных характеристик выражается в новом качественном содержании взаимодействия субъектов образовательного процесса, определяемого особенностями той системы отношений или «педагогической системы», в которой они находятся», – отмечает И.А. Зимняя [1].

По мнению Н.В. Кузьминой, общение педагога с учащими, которое направлено на создание условий для развития мотивации учения, становление творческого характера образовательной деятельности, здоровое развитие личности школьника и использование в учебном процессе личностных особенностей учителя, выстраивание благоприятного эмоционального климата учебно-воспитательного процесса и управление социально-психологическими процессами в классе.

В.Ю. Питюков как форму социально-нормативного взаимодействия между педагогами и учениками определяет педагогическое общение как многосторонний процесс формирования, становления и развития общения, взаимопонимания между учителями и учащимися, обусловленный целями и задачами их совместной деятельности.

Таким образом, в процессе организации и осуществления педагогического общения обеспечиваются управление учебно-воспитательными и мотивационными процессами, подкрепление заинтересованности школьников на содержании урока, активизация мыслительных процессов, снятие эмоциональной напряжённости в детско-ученическом коллективе. Педагогическое общение является не столько средством удовлетворения потребности в общении в целом, столько системой ролевых позиций, занимаемых педагогами и учащимися, содержание которых отражает «нормативное положение» каждого из субъектов педагогического взаимодействия.

Список литературы

1. Зимняя И.А. Педагогическая психология / И.А. Зимняя. М.: Логос, 2000. 384 с.
2. Шерковин Ю.А. Психологические проблемы массовых информационных процессов / Ю.А. Шерковин. М.: Мысль, 1973. 215 с.

3. Леонтьев А.А. Педагогическое общение / А.А. Леонтьев. М.: Знание, 1979. 47 с.
4. Коджаспирова Г.М. Педагогический словарь: для студ. высш. и сред. пед. учеб. Заведений / Г.М. Коджаспирова. М.: Академия, 2000. 176 с.
5. Кан-Калик В.А. Учителю о педагогическом общении / В.А. Кан-Калик. М.: Просвещение, 1987. 190 с.

УДК 378

ПОМОЩЬ УЧАЩЕМУСЯ В ТРУДНОЙ ЖИЗНЕННОЙ СИТУАЦИИ

Дудкина З.Р.

Кемеровский государственный университет

Актуальность данной темы состоит в том, что в настоящее время слишком много детей оказывается в сложных жизненных условиях. Причем рост случаев, где ребенок сталкивается с трудной ситуацией неумолимо растет. Все чаще дети попадают в трудные жизненные ситуации не по причине смерти родителей, вследствие так называемого «социального сиротства». Родители начинают вести аморальный образ жизни, либо устраивают собственную жизнь, а тем временем ребенок остается один на один со своими переживаниями и трудностями.

Самые распространенные случаи являются следующими:

- инвалидность (поражение ЦНС, аутизм; деменция; олигофрения; органическое поражение головного мозга; шизофрения и т.д.);
- малоимущая семья (уровень имущественной обеспеченности не превышает уровень имущественной обеспеченности для предоставления мер социальной поддержки и не превышает величину прожиточного минимума в расчете на душу населения);
- малоимущая семья, в которой воспитываются дети до 18 лет;
- родители ребенка, которые ведут аморальный образ жизни;
- сиротство (смерть одного или обоих родителей);
- безнадзорность;
- безработица;
- конфликты и жестокое обращение в семье и т.д.

Конечно это не весь перечень трудных жизненных ситуаций. Все трудные жизненные ситуации, в которые может попасть человек, подробно описаны в статье 15 Федерального закона от 28.12.2013 № 442-ФЗ (ред. от 11.06.2021) «Об основах социального обслуживания граждан в Российской Федерации». На основании этой статьи любого человека, не зависимо от возраста, признают нуждающимся в помощи и социальном обслуживании. Отдельно можно сказать о детях, которые попадают в ТЖС.

Если мы, взрослые, хоть как-то может противостоять проблемам, то ребенку самостоятельно это сделать очень трудно. Для таких случаев государство издало закон, который защищает ребенка в той или иной сложной ситуации. В Федеральном законе от 24.07.1998 № 124-ФЗ (ред. от 14.07.2022) «Об основных гарантиях прав ребенка в Российской Федерации» сформулированы моменты, которые характерны для трудной жизненной ситуации ребенка. Многие дети не справляются с проблемами и начинают бродяжничать. Дети начинают отставать в учебе, воровать, становиться агрессивными и неуправляемыми. Некоторые предпринимают попытки употребления наркотических средств и алкоголя.

Зачастую детям, а в особенности подростку необходимо просто выговориться, а предпочтительней – поговорить с профессиональным психологом. Для того чтобы помочь ребенку в тяжелый период его жизни, созданы специальные службы по контролю и регулированию сложных ситуаций. Ребенок может сделать анонимный звонок по телефонам горячих линий или в специальных онлайн-чатах. Вот примерный список служб, помогающий в сложившейся непростой ситуации:

- Единый телефон доверия для детей, подростков и их родителей (Как связаться: по телефону +7 800 2000-122);
- Центр экстренной психологической помощи МЧС России (Как связаться: на сайте, по телефону +7 495 989-50-50)
- Помощь рядом (Как связаться: на сайте)
- Твоя территория (Как связаться: на сайте)
- Я – родитель (Как связаться: на сайте)
- Папа-школа (Как связаться: на сайте)

В настоящее время приоритетным направлением в деятельности Уполномоченного по правам ребенка является защита прав несовершеннолетних участников образовательного процесса, а также работа с обращениями и жалобами участников образовательного процесса, правовое просвещение. По статистике за 2021 год в Кузбассе в Уполномоченный орган поступила 683 обращения граждан.

Кроме тех обращений, которые жители отправляли Уполномоченному, в 2021 году для рассмотрения по компетенции 14,3% письменных обращений граждан поступили в аппарат Уполномоченного из:

- аппарата Уполномоченного при Президенте РФ по правам ребенка;
- аппаратов региональных уполномоченных;
- аппарата Уполномоченного по правам человека в Кемеровской области – Кузбассе.

Все службы создаются для того, чтобы обеспечить защиту конституционных прав несовершеннолетних для получения основного общего образования и законных интересов других участников образовательного процесса. Так же органами по правам ребенка проводится оказание помощи по формированию у детей навыков к самостоятельной жизни. Создаются различные программы для детей и подростков направленные на развитие способностей к самопознанию и саморазвитию, а также к повышению самооценки и формированию навыков конструктивного поведения в сложных жизненных ситуациях. Классный руководитель своевременно выявляет несовершеннолетних, нуждающихся в помощи государства. Учитель способствует получению данных о ребенке, о положении дел в семье, так как больше времени проводит с учащимися и их родителями. При выявлении таких подростков проводится индивидуальная профилактическая работа, во время которой специалист выстраивает свою работу на принципах доверительного, не ущемляющего достоинства общения и соблюдая принцип конфиденциальности полученной информации. Основная задача заключается в том, чтобы уделить максимальное внимание переживаниям учащегося при смене места жительства и учебного заведения. Так как ребенок испытывает трудности в общении со сверстниками, теряет интерес к учебе и замыкается в себе. В таких случаях оказывается своевременная, квалифицированная помощь педагога-психолога. Педагог-психолог подбирает индивидуальную программу помощи для каждого учащегося, так как у каждого своя проблема. Задачи, которые ставит перед собой педагог таковы:

- целенаправленное сотрудничество со всеми участниками процесса (социальные службы, контролирующие органы, органы опеки и попечительства);
- налаживает контакт с родителями и другими педагогами учебного заведения;
- доводит до сведения другие соответствующие службы.

Тем самым реализуются условия для благополучного решения поставленных задач.

Но даже после оказания соответствующей помощи, ребенка не оставляют без внимания. Службы патронажа периодически проверяют состояние дел у учащегося, и держат ситуацию на контроле. Нам с вами нужно быть внимательнее к окружающим нас детям, будь то свои или чужие дети. Ведь своевременная помощь очень важна, а порой жизненно необходима ребенку. И если мы взрослые не будем проходить мимо проблем подростков, в мире станет немного больше счастливых и улыбающихся детей.



Рис. 1. Примерный план помощи учащемуся, попавшему в трудную жизненную ситуацию

Список литературы

1. Алимова М.А. Суицидальное поведение подростков: диагностика, профилактика, коррекция / М.А. Алимова. Барнаул, 2014. 100 с.
2. Вителева Л.В. Профилактика детских и подростковых суицидов: Методические рекомендации / Л.В. Вителева. АСОУ, 2011. 44 с.
3. Вроно Е. Предотвращение самоубийства. Руководство для подростков [Электронный ресурс] / Е. Вроно. – URL: http://www.garmoniya.uglich.ru/uploads/files/1563958074_vrono.pdf (дата обращения 01.11.2022)
4. Федеральный закон от 24.06.99 № 120-ФЗ «Об основах системы профилактики безнадзорности и правонарушений несовершеннолетних» [Электронный ресурс]. – URL: <http://www.consultant.ru/> (дата обращения 04.11.2022)
5. Федеральный закон от 28.12.13 № 442-ФЗ «Об основах социального обслуживания граждан в Российской Федерации» [Электронный ресурс]. – URL: <http://www.consultant.ru/> (дата обращения 04.11.2022)

УДК 37

ОСОБЕННОСТИ ФОРМИРОВАНИЯ ОСНОВ БЕЗОПАСНОГО ПОВЕДЕНИЯ В БЫТУ У ДОШКОЛЬНИКОВ

Завразина К.Д.

Кемеровский государственный университет

Дошкольник ввиду своей любознательности и повышенного интереса к окружающему миру, часто сталкивается с событиями и влияниями, ему не подвластными: малыш попросту не умеет предугадывать последствия игр с острыми предметами, на открытом пространстве или с незнакомцами, если прежде родитель или воспитатель не рассказал о примерных исходах, тем самым обезопасив здоровье и жизнь ребенка. Взрослый в этих взаимоотношениях выступает в качестве проводника в «мир правил», ведь дошкольник, который узнал о ситуации, услышал риски и обучился правилу, не полезет на подоконник с открытым окном, не возьмет со стола нож лезвием к ладони, не станет проверять проводимость электричества в доме. Истина проста: чем большим количеством правил взаимодействия с окружающим миром овладел малыш, тем безопаснее ему развиваться во внешней среде.

К.Д. Ушинский в своих трудах выражал такую точку зрения, как: «образование уменьшает число опасностей, угрожающих нашей жизни, уменьшает число причин страха и, давая возможность измерить опасность и определить ее последствия, уменьшает напряженность страха ввиду этих опасностей» [3, с. 18].

Советские педагоги, изучающие дошкольный возраст, так же выдвигали проблемы безопасного поведения у дошкольников на первый план: здоровьесбережение и охрана детской жизни играли большую роль в развитии общества. В дошкольном учреждении особое внимание уделялось сохранению здоровья, безопасности и правилам. Четкие инструкции, прописанные в программах, давали возможность малышу находиться в рамках дозволенности, что гарантировало его безопасное пребывание в детском саду. В советское время существовала «Программа работы дошкольных учреждений», в которой были описаны возрастные эталоны: навыки и умения, которые должны присутствовать у ребенка на определенном возрастном этапе. Что касается поведения в быту, в ней были обозначены следующие усредненные нормы для дошкольного возраста: «владел молотком, ножом, пилой, клещами, вырезал ножницами, первично владел иглой; имел пред-

ставление о том, что при кипении образуется пар, что пользование техникой в быту облегчает труд человека; умел пользоваться бьющейся посудой, мясорубкой и другими техническими приспособлениями в быту, водопроводом; стирал и утюжил мелкие вещи, мыл и резал овощи для винегрета; имел знание о том, что огонь греет, освещает и жжется и что с ним нужно обращаться осторожно (с младшей группы); был знаком с разнообразными средствами передвижения людей и грузов; с телефоном; понимал, что глина, песок, камни в огне не горят и что от воды, снега, песка огонь гаснет; умел готовить на маленькой плите разные блюда» [3, с. 18]. Ребенок среднего дошкольного возраста обращался с предметами окружающего мира, как подросток: все, что было в свободном доступе, использовалось с отсылкой на усвоенные правила, ведь для того, чтоб пользоваться опасными предметами, необходимо сначала научиться это делать. Советский дошкольник был самостоятельным и аккуратным с окружающими его инструментами, мог с легкостью приготовить себе несложный перекус или постирать и отутюжить вещи. Малыш так же был знаком с различными агрегатными состояниями воды, знал об опасности кипятка и умело наливал себе горячие напитки.

При сопоставлении современного и советского дошкольника возникает множество вопросов о возможностях первого и особенностях восприятия мира вторым. В современном мире ребенок не владеет такими навыками, возможно, ввиду того, что в 40-х годах XX века работникам государственных учреждений было сложно давать материал детям, была нехватка методического материала и отсутствие достижения желаемого результата, что способствовало переработке программы, а впоследствии и вовсе исключению ее из методики работы с дошкольниками.

В трудах педагогов Н.Н. Авдеевой, Л.П. Анастасовой, К.Ю. Белой, Г.К. Зайцева, В.Н. Зимониной, О.Л. Князевой, Л.А. Кондрыкинской, И.Ю. Матасовой, Р.Б. Стеркиной, Л.Г. Татарниковой, Л.Ф. Тихомировой, Т.Г. Хромцовой и других были подняты вопросы важности наличия навыков безопасного поведения дошкольников. В нашей работе мы опирались на содержание программы «Основы безопасности детей дошкольного возраста» под редакцией Н.Н. Авдеевой, О.Л. Князевой, Р.Б. Стёркиной.

Специалисты рекомендуют: правила должны быть структурированы и понятны ребенку, нужно обозначить запреты и уточнить методы работы с «опасными» предметами. Дошкольники легко воспринимают правила тогда, когда воспитательный процесс подкрепляется принципами:

- принципом полноты (программа должна реализовываться по всем разделам, ребенок должен быть ознакомлен со всеми источниками опасностей и ситуативными моментами в быту),

- принципом системности (занятия должны вестись в течение всего периода, а предложенное нами нововведение позволит ребенку взаимодействовать с материалом в любое свободное время нахождения в детском саду).

Важно отметить здесь принцип интеграции: элементы методики М. Монтессори уместно вливаются в занятия по формированию безопасного поведения, что мы доказали ниже.

Формирование ответственного отношения человека к собственной безопасности должно начинаться именно с дошкольного возраста и продолжаться в течение всей его жизни. Дошкольный возраст как период, безусловно, является важнейшим, во время которого закладываются основы жизненного опыта, ребенок получает не только знания, но и умения уместного поведения в разных ситуациях. И задачами взрослого обозначается сбережение малыша от опасного воздействия, а также подготовка его к столкновению с возможными трудностями и привитие навыков безопасного поведения.

В возрастном периоде дошкольного возраста ребенок активно исследует то, что его окружает, разбирается, как устроен мир и как взаимосвязаны события и явления в нём.

Основная особенность формирования основ безопасного поведения заключается в ознакомлении ребенка с видами опасностей в быту, а также изучение правил безопасности дома. Согласно К. Ю. Белой, в быту существует несколько групп предметов быта: «предметы, которыми ребенку категорически запрещается пользоваться» и «предметы, которыми ребенка следует научить пользоваться» [1, с. 65]. Безусловно, взрослые поддерживают правила, которые они задают и следуют им всегда, ведь самым действенным методом воспитания является личный пример. Для внедрения правил в домашнюю обстановку, в первую очередь необходимо затронуть тему порядка в доме. Если вещь лежит на правильном месте, то правило безопасного обращения соблюдено: многие безобидные и полезные предметы могут навредить человеку при неумелом использовании.

Дошкольник должен знать названия всех доступных его взгляду вещей и знать возможности их применения. У каждого предмета есть определенная категория, к которой можно отнести его. Вот некоторые из тех, которые потенциально могут нанести вред здоровью: столовые приборы, аптечка, электрические приборы, инструменты, предметы рукоделия, бытовая химия. Второй задачей после знакомства с видами опасностей в быту является запрет на использование определенных вещей, например, спички, электроприборы, газовые плиты, розетки, печь, аптечка, кипятилок, окна – это то, чем ребенок дошкольного возраста пользоваться не должен. К третьей и основной задаче мы отнесли знакомство и осознанное применение правил использования опасных предметов.

Дошкольники особенны своей доверчивостью и открытостью, огромному интересу к познанию мира, поэтому данные характеристики отражаются в поведении ребенка в неизвестной, а порой и опасной ситуации, что говорит о большой уязвимости и растерянности в моменте, который взрослому может показаться безобидным: малыш в силу своих физиологических особенностей не умеет определять меру опасности.

Вот поэтому каждому взрослому необходимо владеть конкретным набором знаний и правил о безопасности, ведь если правила дорожного движения занесены в определенный аспект изучения на занятиях в детском саду, то безопасность в быту как часть безопасного поведения не совсем раскрыта, ее необходимо отрабатывать с дошкольниками дополнительно.

И для того, чтобы дошкольник усвоил безопасные правила, ему необходимо иметь элементарные знания о свойствах и особенностях различных предметах. Важно научить малыша осторожности, сформировать определенные установки, которые помогут ему избежать опасности в естественной среде. Левченко Т.А. считает, что «появление этих качеств обуславливается соответствующей воспитательной работой в детском саду и в семье, постоянным руководством и контролем со стороны воспитателей. В дальнейшем действия детей приобретают все более осмысленный характер. Дети должны своевременно овладевать навыками самообслуживания» [2, с. 233].

По мнению Вьюшкиной Е.Е., «исследователи данной проблематики делают вывод о том, что именно владение правилами безопасного поведения, ценностное отношение к своей жизни и здоровью, в совокупности с опытом решения опасных ситуаций дают возможность сформировать навыки безопасного поведения, которые личность будет применять в случае необходимости в ситуации реальной опасности» [1, с. 66].

Навыки самообслуживания описаны в педагогике Марии Монтессори, которая делала упор на самостоятельность и следования воспитателя за ребенком, что позволяло детям гармонично развиваться, исходя из собственных потребностей и интересов. Если ребенок научится ухаживать за собой и окружающим миром, то таким образом он обезопасит себя от негативных воздействий и последствий.

Вопрос безопасности ребенка в мире занимает значительное место в обществе, личность должна быть адаптирована к условиям жизни и начать адаптацию с раннего периода – один из верных вариантов. Дошкольный возраст можно считать сензитивным для изучения правил безопасного поведения в быту и привития соответствующих навыков ребенку, так как дети на данном возрастном этапе с легкостью принимают правила и с трепетом их соблюдают. Если правила могут быть кем-то забыты, то дошкольник сразу может среагировать на этот момент, и указать другому ребенку на правильность выполнения того или иного действия.

Логичность, прямолинейность и детская непосредственность приносят огромные плоды для закрепления прочных знаний о поведении и соблюдению правильных установок. Задачей взрослого является помощь ребенку в направлении правильного русла: педагог вводит ребенка в общество, учит взаимодействию с ним.

Список литературы

1. Вьюшкина, Е.Е. Методы воспитания культуры безопасного поведения детей дошкольного возраста / Е.Е. Вьюшкина, Т. Г. Ханова // Современное дошкольное и начальное образование: проблемы и тенденции развития: Материалы Всероссийской научно-практической конференции (21 апреля 2020 года). В 2 ч. Ч. 1. Дошкольное образование. Нижний Новгород: Мининский университет, 2020. С. 64-68.
2. Левченко, Т.А. Формирование у детей 5-6 лет навыков правильного поведения в экстремальных ситуациях / Т.А. Левченко, Ю.Б. Иминова // Вестник КазНацЖенПУ. 2019. № 1. С. 232-237.
3. Мамрова, В.Н. Историография проблемы обеспечения безопасности детей дошкольного возраста / В.Н. Мамрова // Восточно-Европейский научный журнал. 2018. № 2-4(30). С. 17-21.

УДК 000

ФОРМИРОВАНИЕ ИНФОРМАЦИОННОЙ КУЛЬТУРЫ СТУДЕНТОВ СПО, ОБУЧАЮЩИХСЯ НА БАЗЕ ОСНОВНОГО ОБЩЕГО ОБРАЗОВАНИЯ ПО ДИСЦИПЛИНЕ «ЭЛЕМЕНТЫ ВЫСШЕЙ МАТЕМАТИКИ»

Злобин А.Ю.

Беловский институт (филиал) Кемеровского государственного университета

В Беловском институте обучаются студенты, по специальностям среднего профессионального образования: 09.02.07 Информационные системы и программирование. В соответствии с учебным планом студенты изучают дисциплину «Элементы высшей математики», которая позволит освоить им основные понятия высшей математики необходимые для изучения других дисциплин на старших курсах. Это означает что изучение «Элементы высшей математики» должно иметь свои особенности, связанные с формированием информационной культуры.

Фундамент информационной культуры начинает закладываться еще при обучении в школе. Традиционно в школе под информационной культурой, явно или неявно, подразумевается обучение компьютерной грамотности. Компьютерная грамотность – это лишь приобретенные умения и навыки работы с современными компьютерными и техническими устройствами. Можно также встретить некоторые видоизмененные трактовки этого понятия, например, информационно коммуникационная культура. Также часто под понятием информационной культурой подразумевается умение работать с информационными технологиями.

Для успешного формирования информационной культуры личности необходимо создать такие педагогические условия, при которых студент имел бы внутреннюю мотивацию для освоения не только информационных технологий, но и, прежде всего языка науки – математики. Одним из эффективных способов достижения данной цели, на наш взгляд, является использование активных форм обучения студентов при поведении лекционных и практических занятий.

Семенюк Э.Л. рассматривает информационную культуру как «степень совершенства человека, общества или определенной его части во всех возможных видах работы с информацией: ее получении, накоплении, кодировании и переработке любого рода, в создании на этой основе качественно новой информации, ее передаче, практическом использовании» [1, с. 3].

Для формирования информационной культуры могут быть применены активные методы обучения на занятиях по «Элементы высшей математики». Необходимо не просто показать студенту базовые формы решения задачи, но установить формат творческого решения комбинированных задач по математике, а также последующей проверки полученных решений с использованием информационных технологий.

Отдельно стоит упомянуть об использовании метода мозгового штурма на занятиях по математике. Метод мозгового штурма – один из методов активного обучения, который направлен на активизацию мыслительных процессов путем совместного поиска решения трудной проблемы.

Применение мозгового штурма на занятиях по «Элементы высшей математики» позволяет выявить студентов, имеющих критическое мышление и творческий подход к решению задач. Зачастую студенты пытаются проявить свой незаурядный подход к решению задачи. Еще не имея представления о стандартных способах решения математической задачи, они начинают придумывать новые методы.

Как говорил Альберт Эйнштейн: «Все знают, что это невозможно. Но вот приходит невежда, которому это неизвестно – он-то и делает открытие».

Пускай пока маленькое открытие, пока только для самого студента – но открытие. А это уже стимул. И самый важный стимул – внутренняя мотивация к осво-

ению математических знаний. А это уже один из кирпичиков информационной культуры личности.

Для проведения практик часто используется работа в группах (в парах или малых группах до 5 человек). Работа в коллективе объединяет и позволяет почувствовать сопричастность даже тем студентам, которые очень далеки от математики. Это разрушает самый главный барьер в обучении – страх перед неизвестным! А уже далее развитие творческих способностей и нестандартного мышления. Под нестандартным мышлением понимается нешаблонные способы решения задач.

«Математику уже затем учить следует, что она ум в порядок приводит» – эти слова великого русского ученого Ломоносова знает каждый. Конечно же, Михаил Васильевич подразумевал не только ум, но и, прежде всего, осознание выбора методов решения задач и логическое мышление. А это первая ступень в формировании информационной культуре – способность мыслить логически, критически воспринимать информацию и комбинировать методы решения математических задач.

Таким образом, задача формирования информационной культуры личности через формирование информационной культуры студента, может быть успешно решена в рамках образовательной деятельности студента по «Элементы высшей математики».

Список литературы

1. Семенюк Э.Л. Информационная культура общества и прогресс информатики / Э.Л. Семенюк // Научно-техническая информация. Сер 1. 1997. № 1. С. 1-12

УДК 378

РОЛЬ ВУЗА В РЕШЕНИИ ПРОБЛЕМЫ ПОПУЛЯРИЗАЦИИ ПЕДАГОГИЧЕСКОГО ОБРАЗОВАНИЯ

Комарова Е.В.

Беловский институт (филиал) Кемеровского госуниверситета

На современном этапе развития отечественной системы образования важным направлением деятельности является повышение престижа педагогических профессий среди молодежи. Целый ряд факторов свидетельствует о необходимости привлечения выпускников школ к получению педагогического образова-

ния. Можно отметить дефицит педагогических кадров и кадровый дисбаланс на уровне муниципальных образовательных организаций, недостаточность мотивированности выпускников на получение педагогических профессий, высокий процент «отсева» молодых педагогов в течении первого года работы.

В настоящее время в обществе наблюдается противоречие между потребностью образовательных организаций в новых педагогических кадрах и неготовностью выпускников школ выбирать направление подготовки «педагогическое образование», а выпускников педагогических колледжей и вузов выбирать соответствующие профилю диплома вакансии при трудоустройстве.

Одновременно с указанными тенденциями наблюдается рост требований к профессиональной деятельности будущего педагога. Среди востребованных качеств – эрудированность, разносторонняя образованность, сформированность таких компетенций как общепедагогическая, управленческая, рефлексивная, креативная. Будущий педагог должен быть готов к использованию знаний в области инновационной деятельности.

Объем профессиональных требований к современным выпускникам педагогических вузов растет с каждым годом, что наглядно демонстрирует внедрение профессионального стандарта педагога и новых ФГОС на разных уровнях образования. В настоящее время на уровне законодательной инициативы обсуждают проблему приоритетности для сферы образования специалитета как уровня образования и обновления действующих ФГОС.

Гибкость мышления, высокая скорость усвоения потока новой информации, умение ее анализировать, структурировать и выстраивать в соответствии с этим индивидуальные образовательные траектории, способность перманентно учиться, осваивая новые компетенции, и таким образом поддерживать необходимый уровень общей и профессиональной подготовки – это реалии современной педагога.

Но недостаточно только подготовить молодого педагога, обладающего всеми вышеперечисленными качествами, в рамках профессионального образования. Необходима более системная и глубокая работа, которая помогла бы профессиональной ориентации учащихся на педагогические профессии в рамках предпрофессиональной подготовки уже на этапе основного общего образования. Так как на ступени среднего общего образования учащихся 10-11 классов чаще всего уже определились с профилем и вносят скорее уточняющие корректировки. На этом этапе у ребят уже сформированы представления о мире профессий и о том, какие требования предъявляет общество к той или иной профессиональной деятельности.

К моменту окончания школы, как свидетельствует статистика, большинство выпускников уже четко определились с выбором своего профессионального будущего. И зачастую такой выбор определяют не личные склонности и предпочтения обучающегося, а прагматические соображения, связанные с престижем будущей профессии или набором успешно сданных ЕГЭ.

Один из возможных результатов такого подхода к определению своего профессионального будущего – непонимание профессиональных требований, предъявляемых к профессии педагога, быстрое профессиональное выгорание, трудоустройство не по специальности.

С целью ранней профилизации обучающихся и содействию их осознанного профессионального выбора на базе БИФ КемГУ был разработан проект по открытию сетевого психолого-педагогического класса: дополнительная общеобразовательная, общеразвивающая программа психолого-педагогической направленности «Психолого-педагогический класс», рассчитанная на обучающихся основного общего и среднего общего образования.

Данный проект предполагает профессиональную ориентацию учащихся 8-11 классов на педагогические профессии. С этой целью были разработаны программы профессиональных проб, позволяющие школьникам осознать себя в мире профессии педагога и воспитателя.

Достижение поставленной цели ранней профилизации обучающихся возможно посредством решения основных задач:

1. создание на базе БИФ КемГУ психолого-педагогического класса, открывающего возможности приобщения будущих абитуриентов педагогического направления подготовки к миру профессии педагога;
2. использование в процессе реализации проекта возможностей всех участников образовательного процесса: вуза, школы, родительского сообщества, посредством таких инструментов как профессиональные пробы, мастер классы, проектную деятельность и т.д.

Проект находится на завершающей стадии создания. С целью популяризации проекта среди учащихся общеобразовательных организаций Беловского городского округа и Беловского муниципального округа на подготовительном этапе были организованы родительские собрания и встречи с учащимися школ, все желающие приняли участие в ознакомительных мастер-классах и профессиональных пробах.

Разработке проекта предшествовал длительный подготовительный период, в течение которого посредством психологического тестирования, деловых игр, мастер классов и т.д. с учащимися 7-9 классов проводились занятия по профес-

сиональной ориентации и выявлению склонностей к профессии педагога. [2]

Опыт предварительной работы по подготовке проекта показал, что систематическое участие ребят в профессиональных пробах и психолого-педагогических мастер-классах способствует формированию внутренней мотивации и заинтересованности в получении педагогической профессии.

«Психолого-педагогический класс» – база для осуществления эффективного сетевого взаимодействия всех участников образовательного процесса в ходе подготовки будущих педагогов в образовательные организации с помощью современных программ, инновационных технологий по разным направлениям деятельности.

«Реализация проекта по открытию сетевого психолого-педагогического класса будет способствовать:

1. Развитию системы непрерывного образования в системе «школа-вуз-работодатель».

2. Созданию педагогических условий для личностного и профессионального развития слушателей дополнительной общеобразовательной, общеразвивающей программы психолого-педагогической направленности «Психолого-педагогический класс» в рамках работы центра довузовской подготовки БИФ КемГУ.

3. Создание педагогических условий для профессионального самоопределения абитуриентов, слушателей и студентов в области педагогических профессий.

4. Адаптационная подготовка участников программы к системе среднего профессионального и высшего образования». [1]

Системное управление профессиональной ориентацией позволит координировать основные направления довузовской работы, привлечь талантливых абитуриентов к поступлению на направление подготовки педагогическое образование, установить сеть партнерских отношений по вопросам профессиональной ориентации будущих выпускников.

Образовательный проект «Психолого-педагогический класс» – проект на базе интеграции общего и дополнительного образования.

Основная цель проекта – ориентация школьников на педагогические профессии через предоставление им возможности профессиональных проб, способствующих формированию у учащихся осознания себя в профессии педагога.

К основным задачам проекта относится необходимость объединения ресурсов образовательных учреждений для профориентации и мотивирования выпускников школ к получению педагогических профессий; создание педаго-

гического класса, как пространства для осуществления будущими абитуриентами профессиональных проб, самореализации и приобщения их к педагогической среде колледжа или ВУЗа.

Проект по созданию психолого-педагогического класса ориентирован на:

1. привлечение школьников к решению задач, стоящих перед обществом в сфере образования,
2. формирование у подростков и молодежи интереса к педагогическим профессиям,
3. понимание требований, предъявляемых современным обществом к профессии педагога.

В результате разработки новых механизмов эффективного профессионального самоопределения молодежи в области педагогических специальностей уже на школьной ступени будет возможно сформировать представления об особенностях профессии педагога, инициировать рост интереса школьников к востребованным на региональном рынке труда профессиям, частично разрешит проблему сохранения молодежного потенциала региона.

С этой целью программа профессиональной ориентации БИФ КемГУ включает:

1. расширение спектра онлайн курсов и дистанционных образовательных услуг;
2. ориентацию на потребности регионального рынка труда с учетом образовательного, территориального, профессионального окружения;
3. развитие системы профессиональных проб, разработку проектов по ранней профессиональной ориентации, включая такие новые профориентационные форматы как Летняя школа юных «Наш университет», профориентационный курс профессиональных проб «Компас профессий»: школа юного юриста, школа юного педагога, школа юного программиста, школа юного экономиста;
4. совершенствование социального партнерства по вопросам профессиональной ориентации. [1]

Реализация перечисленных мер в рамках проекта по созданию и «Психолого-педагогического класса» несомненно позволит преодолеть ряд проблем, связанных с дисбалансом рынка труда в педагогической сфере, и будет способствовать популяризации педагогического образования.

Список литературы

1. Саркисян В.А. Особенности реализации комплексной программы профессиональной ориентации БИФ КемГУ / В.А. Саркисян, Е.В. Комарова // Сб. трудов участников XIV Международной научной конференции «Наука и образование». Красноярск: Изд-во ООО «Научно-инновационный центр», 2022. С. 302-308.

УДК 378.046.4

СОЗДАНИЕ УСЛОВИЙ, СПОСОБСТВУЮЩИХ УСПЕШНОМУ ПРОФЕССИОНАЛЬНОМУ РАЗВИТИЮ СЛУШАТЕЛЕЙ КУРСОВ ПОВЫШЕНИЯ КВАЛИФИКАЦИИ

Кузнецова Е.В.

Беловский институт (филиал) Кемеровского государственного университета

В настоящий момент, после принятия Федерального закона № 273-ФЗ от 29 декабря 2012 г. «Об образовании в Российской Федерации» и подписания Приказа Министерства образования и науки Российской Федерации от 1 июля 2013 г. № 499 «Об утверждении Порядка организации и осуществления образовательной деятельности по дополнительным профессиональным программам» на рынке образовательных услуг в сфере дополнительного профессионального образования сформирована большая конкуренция. Программы дополнительного профессионального образования реализуют не только учреждения высшего и среднего профессионального образования, но и организации дополнительного профессионального образования (автономные некоммерческие организации), созданные юридическими лицами. Поэтому сегодня чтобы получить контингент слушателей по программам дополнительного профессионального образования, а желательно стабильный, сформировать авторитет на рынке образовательных услуг необходимо приложить усилия по созданию благоприятных условий для обучения. [1, с. 32]

Необходимость прохождения курсов повышения квалификации и периодичность их проведения регламентируются Трудовым кодексом РФ, профессиональными стандартами, ведомственными приказами и распоряжениями, трудовым или коллективным договором между сотрудником и организацией, локальными актами предприятия. Для большинства профессий и специальностей периодичность обучения составляет не реже одного раза в пять лет, а для некоторых категорий специалистов один раз в три года или ежегодно. А значит, при условии создания благоприятных условий и удовлетворении интересов, слушатели могут не только повторно пройти обучение в выбранной организации, но и рекомендовать ее услуги.

Чтобы созданные условия соответствовали потребностям и интересам слушателей необходимо детально проанализировать и выявить особенности слушате-

лей курсов повышения квалификации в отличие от студентов высших учебных заведений.

В БИФ КемГУ реализация ПДПО осуществляется с 2014 года. Контингент слушателей ПДПО состоит из студентов учебного заведения очной и заочной формы обучения и специалистов разных сфер экономики. Обучение слушателей осуществляет в основном профессорско-преподавательский состав БИФ КемГУ. Поэтому многолетний опыт работы преподавателей, как со студентами, так и со слушателями курсов позволяет сформулировать психологические и поведенческие особенности данной категории обучающихся. Остановимся на описании некоторых из них.

Имеющие опыт специалисты зачастую воспринимают необходимость пройти обучение по программам дополнительного профессионального образования как необходимость для получения возможности продолжить трудовую деятельность. К процессу обучения относятся как никому не нужному требованию. В связи с этим они приходят на курсы со сформировавшимся отрицательным отношением к процессу обучения, низким уровнем мотивации и внутренней неготовностью к изменениям. В этом мы видим первую особенность данной категории слушателей.

Так же следует упомянуть и о возрастных особенностях слушателей курсов. По итогам статистического анализа распределения контингента слушателей программ ДПО в БИФ КемГУ по возрасту выявлено, что 68% слушателей получили среднее профессиональное или высшее образование более 10 лет назад, а значит, не имеют даже общих представлений об особенностях дистанционного обучения. А слушатели старше 50 лет, а их немного больше 25%, не имеют элементарных знаний в сфере информационных технологий. Данные образовательные особенности и затруднений также требуют создания специальных условий для успешного обучения слушателей.

В ходе многолетней работы со слушателями курсов повышения квалификации также выявили еще одну особенность, связанную со сложностями осуществления коммуникации между преподавателем и слушателем. Связано это с тем, что любой практикующий специалист в повседневной деятельности редко сталкивается с научными терминами и определениями. Да и научная терминология постоянно изменяется и обогащается производными иностранных слов. Поэтому специалистам со стажем, давно получившим образование и не увлекающимся научной литературой сложно воспринимать речь преподавателя, апеллирующего множеством научных терминов и определений, что влечет за собой низкий уровень качества знаний у слушателей. Эта особенность также как и следующая требует к себе особого внимания.

Возрастные слушатели зачастую не доверяют и не воспринимают молодого преподавателя, считая, что его знания поверхностны, не закреплены и не проверены на практике. Некоторый психологический барьер или предрассудки, что молодой не может и не должен учить старшего, не позволяют наладить эффективную коммуникацию между преподавателем и слушателем, что тем самым затрудняет процесс обучения.

Еще одним аспектом, позволяющим провести детальный анализ особенностей слушателей программ ДПО для последующего создания качественных условий и успешного профессионального развития слушателей, являются типичные предпочтения и круг ожиданий от обучения данной категории обучающихся. В процессе анализа анкет обратных связей были выявлены следующие пункты:

- получить интересный материал пригодный для дальнейшего использования в практической трудовой деятельности;
- обновить сферу научных знаний;
- вырваться из круга повседневных рутинных обязанностей;
- установить и расширить профессиональные контакты;
- выполнять все необходимые учебные задачи в ходе учебного времени (не желание получать задания для самостоятельной внеаудиторной работы).

Допускаем, что это не исчерпывающий список особенностей, предпочтений и ожиданий слушателей. Но полагаем, что осветили наиболее типичные их них, на основе которых сформулировали перечень условий, необходимых для успешного профессионального развития слушателей курсов повышения квалификации:

1. В процессе обучения необходимо поддерживать чувство собственного достоинства и самоуважения слушателя, опираться на его достижения, жизненный и профессиональный опыт. Авторитарный стиль преподавания не приветствуется слушателями, не позволяет установить конструктивный диалог, пагубно влияет на самооценку слушателей и уважение к преподавателю;

2. Процесс обучения нужно максимально приблизить к реальным профессиональным ситуациям. Только в таких образовательных условиях слушатель самостоятельно сможет принимать решения, отрабатывать практический навык, совершенствовать профессиональную компетентность и эмоционально переживать результат;

Целесообразно в содержании программы уделять особое внимание практическим работам. Обилие теоретических лекций утомляет слушателя. А вот диалоговые, дискуссионные и практические формы обучения не только повышают интерес слушателям, позволяют им раскрыться, но и обогащают преподавателя-теоретика практическим опытом. Благодаря проведению семинарских заня-

тий, круглых столов, профессиональных дебатов, практикумов, выполнению групповых заданий слушатель может выразить собственную точку зрения, найти единомышленников, установить прочные профессиональные контакты, а атмосфера сотрудничества поспособствует формированию мотивации к освоению содержания программы.

3. И, конечно же, обучение должно быть связано с положительными эмоциями. Уютные и оборудованные аудитории, организованные зоны для отдыха и неформального общения, возможность бесплатного использования сети Интернет, буфет помогут расположить слушателей. Доброжелательное общение преподавателей и сотрудников с обучающимися, понимание проблем каждого и желание помочь в их преодолении обеспечат комфортный микроклимат для всех участников образовательного процесса.

4. Реализация программ дополнительного профессионального образования должно сопровождаться поощрением за активность и личную заинтересованность слушателей. В БИФ КемГУ практикуется бально-рейтинговая система оценки, которая позволяет освободить от прохождения процедуры промежуточной или итоговой аттестации слушателей, набравших необходимый для этого минимум баллов. Также разработана и реализуется система введения коэффициента снижения стоимости обучения граждан по программам дополнительного профессионального образования в размере 5%. Данной скидкой могут воспользоваться участники конференции студентов и молодых ученых «Наука и образование» (БИФКемГУ), победители студенческих конкурсов, соревнований, олимпиад. Также скидка применяется при подаче коллективной заявки на обучение (от 10 человек) и при повторном обучении по программам ДПО в БИФ КемГУ. Такая выстроенная мотивационная система обеспечивает сохранность контингента и высокую посещаемость занятий курсов повышения квалификации.

5. Еще одним условием успешного профессионального развития обучающихся на курсах считаем вариативность содержания для учета индивидуальных образовательных потребностей и затруднений, изучение которых осуществляется путем анкетирования слушателей. После анализа полученных в ходемониторинга результатов преподаватель выполняет корректировку содержания дисциплины, дифференцируя его по уровням сложности. Содержание базового уровня – это оптимальный объем знаний необходимый для повышения квалификации слушателей. Продвинутый уровень содержит дополнительные материалы, ссылки на интересные ресурсы, практики и др.

6. Также вариативный подход применяется для выбора форм обучения. Очная форма обучения интересует слушателей желающих отвлечься от рабочих будней,

погрузиться в содержание курса, принять участие в прямых дискуссиях с преподавателем. Очно-заочная форма обучения с применением дистанционных технологий зачастую выбирают более молодые слушатели, активные и мобильные, хорошо владеющие информационными технологиями, зачастую занимающие несколько должностей, загруженные семейными обязанностями. При этой форме обучения порядка половины часов, предусмотренных программой, возможно освоить в свободное время, выполнив задание по дисциплине и отправив ответ преподавателю на сайте дистанционного обучения. Также возможно записать видео лекции и прослушать ее в дороге или во время занятия спортом.

В целом вариативный подход к организации процесса обучения, по мнению А.Г. Асмолова понимается как направленный процесс расширения компетентностного выбора личностью жизненного пути и на его саморазвитие, что в полной мере соответствует целям дополнительного профессионального образования и показывает свою высокую эффективность. [2, с. 41]

7. Немаловажным условием успешного профессионального развития обучающихся на курсах является дифференцированный подход к процессу комплектования учебных групп. На наш взгляд наиболее удачная формулировка данного понятия в рамках рассматриваемой темы, принадлежит И. М. Осмоловской, которая отмечает, что дифференцированное обучение выступает как условие и средство индивидуализации, а цель его – обучение каждого на уровне его возможностей и способностей, адаптация обучения к особенностям различных групп учащихся [4, с. 284].

Специалист, занимающийся комплектованием, следует обратить внимательные на место работы и должность слушателя. На курсы повышения квалификации не редко поступают слушатели, занимающие должности руководителей высшего и среднего звена, муниципальные служащие, а также рядовые сотрудники, специалисты и безработные. Для комфортного обучения каждой из представленных категорий, комплектование группы необходимо осуществлять с учетом занимаемых слушателями должностей и социального статуса. Это обеспечит комфортное обучение и позволит каждой категории обмениваться имеющимся опытом без зажимов и соблюдения субординации. А учебные ситуации не будут перенесены в трудовую деятельность.

Также специалисту по учебно-методической работы следует учесть предполагаемый минимум и максимум слушателей в группе. Это связано со спецификой содержания программы и особенностями организации образовательного процесса. Так, например, для обучения по программе повышения квалификации «Логопедический массаж», слушателей в группе не должно превышать 15 человек, так

как необходимо каждому продемонстрировать приемы работы с логопедическим зондом. А вот обучаться по программе «Оценка, развитие и обучение персонала» гораздо комфортнее группами в составе 25-30 человек, так как программа предполагает групповые и микро групповые формы работы.

Основной смысл использования дифференцированного подхода в организации процесса обучения слушателей курсов заключается в том, чтобы, зная и учитывая, индивидуальные различия в обучении обучающихся, определить каждому из них наиболее рациональный характер работы.

Данный перечень условий, способствующих успешному профессиональному развитию слушателей курсов повышения квалификации включает в себя базовые аспекты и может быть изменен и дополнен с учетом специфика каждого отдельного учебного заведения. Но наша принципиальная позиция заключается в том что, дополнительное профессиональное образование, должно быть адекватно особенностям, предпочтениям и учитывать желания взрослых учащихся, по возможности максимально им соответствовать.

Обобщая проведенный анализ работы по созданию условий способствующих успешному профессиональному развитию слушателей курсов повышения квалификации, приходим к выводу, что сформулированный нами перечень условий полностью совпадает с признаками личностно-ориентированного подхода, описанного в научных трудах И.А.Зимней. Это и организация межличностного взаимодействия, создание условий самоактуализации, активизация обучаемого, получение удовлетворения от процесса обучения в сотрудничестве с другими обучаемыми, обеспечение условий для самооценивания, саморегуляции, перенос акцента в функциях преподавателя системы повышения квалификации на позицию фасилитатора. [3, с. 159]

Исходя из чего делаем вывод, что именно такой личностно-ориентированный подход к организации процесса обучения по программам дополнительного профессионального образования может способствовать укреплению многолетнего сотрудничества между образовательной организацией, предприятиями и частными лицами, обеспечивая удовлетворение образовательных и профессиональных потребностей, профессиональное развитие человека и соответствие его квалификации меняющимся условиям профессиональной деятельности и социальной среды.

Список литературы

1. Федеральный закон от 29.12.2012 № 273-ФЗ (ред. от 16.04.2022) «Об образовании в Российской Федерации»
2. Андрагогические аспекты дополнительного профессионального образования : учебное пособие / составитель М.А. Казакова. Омск: ИРООО, 2015. 56 с. – ISBN 978-5-89982-

- 529-3. – Текст: электронный // Лань: электронно-библиотечная система. – URL: <https://e.lanbook.com/book/215132>. – Режим доступа: для авториз. пользователей
3. Зимняя, И.А. Педагогическая психология: учебник для вузов / И.А. Зимняя. М.: Изд-во корпорация «Логос», 1999. 384 с.
4. Кукуев, А.И. Современные подходы в образовании // А.И. Кукуев, В.А. Шевченко / А.И. Кукуев. Ростов-н / Д.: ИПО ПИ ЮФУ, 2010. 345 с.

УДК 377.5

ДЕМОНСТРАЦИОННЫЙ ЭКЗАМЕН КАК ФОРМА ПРОВЕДЕНИЯ ГОСУДАРСТВЕННОЙ ИТОГОВОЙ АТТЕСТАЦИИ

Лендина А.А.

Беловский институт (филиал) Кемеровского госуниверситета

В условиях современной экономики необходимы пути решения проблемы целостной подготовки специалистов рабочих профессий, которые смогут работать с высокотехнологичным оборудованием. В рамках решения данной задачи в обучение студентов профессионального образования внедряются технологии Worldskills с учетом требований профессиональных стандартов.

Приказом Министерства просвещения от 8 ноября 2021 г. № 800 были внесены изменения в порядок государственной итоговой аттестации по образовательным программам среднего профессионального образования, который предполагает проведение итоговой аттестации с двух форм (защита дипломного проекта (работы) и (или) демонстрационного экзамена), при этом обе эти формы ГИА с 1 сентября 2022 г. являются обязательными для всех специальностей СПО [3].

В тоже время этот же приказ дает возможность для выпускников, осваивающих образовательные программы в области подготовки кадров в интересах обороны и безопасности государства обеспечения, законности и правопорядка сдавать государственный экзамен вместо демонстрационного. Разъяснений Министерства просвещения по этому вопросу нет.

Понятие законности присутствует в ФЗ-247 от 31.07.2020 г., это обязательные требования устанавливаются в порядке, определяемом Федеральным законом,

исключительно в целях защиты жизни, здоровья людей, нравственности, прав и законных интересов граждан и организаций, непричинения вреда (ущерба) животным, растениям, окружающей среде, обороне страны и безопасности государства, объектам культурного наследия, защиты иных охраняемых законом ценностей [2]. Данное понятие дает нам возможность говорить о том, что студенты специальностей СПО с квалификацией «юрист» могут сдавать вместо демонстрационного экзамена, государственный экзамен.

Официальные разъяснения ФУМО УГС 40.00.00 Юриспруденция предполагают, что все специальности этой укрупненной группы могут проводить государственную итоговую аттестацию в форме государственного экзамена и (или) защиты дипломного проекта (работы).

Позже, письмом от 19.10.2022 г. Департамент государственной политики в сфере профессионального образования и профессионального обучения сообщает, что в 2023 г. ГИА проводится в форме, установленной федеральными государственными образовательными стандартами [4].

Но в соответствии с ч. 3 ст. 11 ФЗ-273 [1] Федеральные государственные образовательные стандарты включают в себя требования к:

- 1) структуре основных образовательных программ (в том числе соотношению обязательной части основной образовательной программы и части, формируемой участниками образовательных отношений) и их объему;
- 2) условиям реализации основных образовательных программ, в том числе кадровым, финансовым, материально-техническим условиям;
- 3) результатам освоения основных образовательных программ.

Требований к ГИА в данном перечне нет. А в соответствии с ч. 5 ст. 59 ФЗ-273 итоговая аттестация основных профессиональных образовательных программ определяется федеральным органом исполнительной власти, осуществляющим функции по выработке и реализации государственной политики и нормативно-правовому регулированию в сфере общего образования, совместно с федеральным органом исполнительной власти, осуществляющим функции по контролю и надзору в сфере образования [1]. Следовательно при определении форм ГИА нужно использовать приказ № 800 Министерства просвещения РФ.

В 2022 году в Кемеровской области проведены демонстрационные экзамены по 70 компетенциям, по 78 профессиям и специальностям, в 61 образовательной организации.

БИФ КемГУ уже в течение трех лет проводится демонстрационный экзамен по специальности 38.02.01 «Экономика и бухгалтерский учёт (по отраслям)». Экзамен проводится собственной на аккредитованной площадке.

Студенты специальности 40.02.01 «Право и организация социального обеспечения» ранее не проходили аттестацию в форме демонстрационного экзамена.

На данном этапе подготовке студентов по специальности 40.02.01 к демонстрационному экзамену было принято решение работать по оценочным материалам демонстрационного экзамена, базового уровня по специальности 39.02.01 «Социальная работа», так как задания для специальности 40.02.01 не разработано.

Задания экзамена состоят из двух блоков:

- работа с лицами пожилого возраста и инвалидами.
- работа с семьей и детьми.

В сравнении с комплектами заданий 2022 г. количество модулей изменилось с трех до двух, и задания стали менее конкретизированными, алгоритм выполнения сокращен до нескольких пунктов. Задания имеют однотипный характер и даны без самих условий кейса, а представлен только алгоритм действий:

- определить задачу;
- определить нормативную базу, которую будет использовать специалист в конкретной ситуации;
- сделать подборку учреждений социального профиля, которые будут необходимы в конкретной ситуации;
- определить меры помощи возможные для использования в конкретной ситуации.

Задания же 2022 года имели разную направленность: дать консультацию, составить социальный проект, составить социальную карту объектов, оказывающих социальные услуги. Это давало большие возможности разнообразить варианты заданий и продемонстрировать большее количество освоенных компетенций. Такие задания проще адаптировались под профессиональные компетенции стандарта специальности 40.02.01. Сузился и перечень дисциплин профессионального цикла на которых осуществляется подготовка к демонстрационному экзамену: «Право социального обеспечения» и «Психология социально-правовой работы».

Список литературы

1. Федеральный закон от 29.12.2012 № 273-ФЗ «Об образовании в Российской Федерации»// Российская газета от 31 декабря 2012 г. № 303.
2. Федеральный закон от 31.07.2020 № 247-ФЗ «Об обязательных требованиях в Российской Федерации»// Российская газета от 5 августа 2020 г. № 171.
3. Приказ Министерства просвещения от 08.11.2021 № 800 «Об утверждении порядка проведения государственной итоговой аттестации по образовательным программам среднего профессионального образования» [Электронный ресурс]. – URL: www.pravo.gov.ru

4. Письмо Департамента государственной политики в сфере профессионального образования и профессионального обучения от 19.10.2022 № 05-1813 «О направлении информации по вопросам организации и проведения ГИА СПО в 2023 году» [Электронный ресурс]. – URL: www.pravo.gov.ru

УДК 373. 013

ЗНАЧЕНИЕ РУССКОГО ЯЗЫКА В ФОРМИРОВАНИИ ПАТРИОТИЗМА У МЛАДШИХ ШКОЛЬНИКОВ

Матюгина П.В.

Беловский институт (филиал) Кемеровского госуниверситета.
Научный руководитель: канд. ист. наук, доцент Комарова Е.В.

На сегодняшний день теме формирования личности ребёнка посвящено достаточно большое количество различных статей, книг, вебинаров и т.п. Чем так интересна эта тема для современных исследователей? Объяснение достаточно просто: глобализация. Глобализация занимает далеко не последнее место в числе важных процессов современного мира. Общемировая тенденция интеграции политических, экономических, социальных, культурных и религиозных сфер сопровождается процессом унификации. На современном этапе в этот процесс вовлечено большее число развитых и развивающихся государств. Унификация культурных ценностей и нравственных норм при этом часто сопровождается потерей традиционных культурных универсалий, свойственных народу. Национальное растворяется в современной массовой культуре, теряя тем самым свою уникальность и своеобразие. В результате данных процессов у подрастающего поколения вполне вероятно возникновение проблем в такой области личностного развития как национальная идентификация.

Школа несёт почти равноценную ответственность с семьёй за формирование личности ребёнка. В связи с этим современная школьная программа на начальной ступени общего образования включает формирование личности в список важных воспитательных задач, таким образом, предусматривая профилактику проблемы, связанной с национальной идентификацией. Выполнить такую воспитательную задачу частично учитель может на уроках русского языка.

Личность как взрослого, так и ребёнка подразумевает исключительно социальные человеческие качества: коммуникативные навыки и умения, нравственность, патриотизм и т.п. С идеей национальной идентификацией тесно связано патриотическое воспитание. Его дети на уроках русского языка могут получать различными способами. Один из них достаточно прост:

1. выполнение упражнений, в которых в качестве материала для работы предлагаются простые и незамысловатые тексты о Родине, понятные для любого младшего школьника,
2. работа с произведения великих русских писателей и поэтов, таких как А. Пушкин, С.Есенин, Л. Толстой и т.д.
3. работа с тексты о природе родного края.

В качестве примеров разберем несколько упражнений из учебников для начальной школы по русскому языку из разных программ обучения.

В качестве примера применения текстов о Родине в заданиях рассмотрим учебник по русскому языку за первый класс под авторством С.В. Иванова, А.О. Евдокимовой, М.И. Кузнецовой (Начальная школа XXI века, 2018 год). А именно упражнение №2, страница 49.

«Прочитай. Спиши выделенные предложения.

Россия, или Российская Федерация, – государство, расположенное в Европе и в Азии. Это страна, в которой большинство населения составляют русские, но вместе с ними живут люди многих других национальностей. В старину страна называлась также Русь, Русское государство.

Наша Родина – Россия. Это большая, прекрасная страна. Люби свою Родину и гордись ею!» [3].

Обращая внимание на строки, которые выделены полужирным шрифтом, можно сделать вполне справедливый вывод о том, что они направлены на развитие патриотического воспитания у детей. Учитель, задавая наводящие вопросы ученикам («Что вы считаете своей Родиной?», «Нужно ли любить Родину?», «Почему её нужно любить?»), получает ожидаемые верные ответы: «Наша Родина – Россия» или «Родину нужно любить, потому что мы здесь родились, здесь наши мама и папа, друзья. Наша страна большая».

Как упоминалось ранее, кроме текстов о Родине, где напрямую говорится, что её нужно любить, и указываются резонные причины, авторы учебника в своих заданиях знакомят ребят с произведениями известных русских поэтов и писателей. В.П. Канакина и В.Г. Горецкие – авторы учебника русского языка для программы «Школа России» – не исключение. Разберём упражнение №21 со страницы 24 из учебника русского языка за второй класс (Школа России, 2022).

«Прочитайте. Спишите.

Ночь. Вокруг тишина.

Ручеёк лишь журчит.

Своим блеском луна

Всё вокруг серебрит.

С. Есенин

Определите сколько здесь предложений. О чём сообщается в каждом из них?

Как на письме обозначается начало и конец предложений? А как в устной речи отделяется одно предложение от другого?» [4]

После прочтения учениками стихотворения учитель может сделать небольшое отступление для того, чтобы вкратце рассказать о том, кто такой Сергей Есенин, какой вклад в русскую литературу он привнёс, и почему им стоит гордиться, как частью своей Родины. После краткого рассказа дети с большей долей вероятности при следующем упоминании Сергея Есенина вспомнят о его личности, а также проведут ассоциации с Родиной.

Описания природы так же важны для развития патриотического духа школьника. Полюбить свою страну и гордиться ей проще, зная, насколько она красива и необъятна. Рассмотрим упражнение №107 из первой части учебника за четвёртый класс «Русский язык» под авторством Бунеева Р.Н., Бунеевой Е.В. и Прониной О.В. (Школа 2100, 2013 год).

«Прочитай стихотворение И.А. Бунина. Обрати внимание на выделенные имена существительные. Какую картину они рисуют? Какой образ создаёт поэт?

Из окна

Ветви кедра – вышивки зелёным

Тёмным плюшем, свежим и густым,

А за плюшем кедра, за балконом –

Сад прозрачный, лёгкий, точно дым:

Яблони и сизые дорожки,

Изумрудно-яркая трава,

На берёзах – серые серёжки

И ветвей плакучих кружева,

А на клёнах – дымчато-сквозная

С золотыми мушками вуаль,

А за ней – долинная, лесная,

Голубая, тающая даль.

Спиши ту строфу, которая тебе больше понравилась. Разбери два любых существительных как часть речи». [5]

Стихотворение, выбранное в качестве текста для работы в упражнении, представляет собой описание природы с помощью таких средств выразительности, как эпитет и метафора, что позволяет ученикам мысленно воспроизвести яркие образы природы. А название произведения помогает детям с помощью или без помощи учителя провести ассоциативную цепочку с родными просторами и сопоставить вид из своего или школьного окна с видом, который описал И.А. Бунин. Такие манипуляции также вызывают чувство гордости и любви к своей такой прекрасной Родине.

Глобализация имеет множество плюсов и минусов, с которыми приходится бороться современному человеку. К числу проблем, порожденных процессом глобализации, относится в том числе проблема национальной идентификации. По мнению современных исследователей, «формирование этических оценок и представлений ведет к способности анализировать свои собственные действия, поступки, мотивы и умению принять другую точку зрения или мнение. Развитие самосознания у ребенка приводит к формированию произвольности поведения и возникновению воли как способности к управлению поведением» [1].

Воспитание патриотизма на основе материалов краеведения, приведенных в учебниках и учебных пособиях, приобщения к традиционным культурным ценностям, русскому литературному наследию – прямой путь к избежанию проблем с определением своей государственной принадлежности у подрастающего поколения. На начальной стадии развития личностных качеств младшим школьникам помогает с этим школа и его первый учитель. Благодаря обучению и воспитанию в российских школах детям в будущем проще определиться со своим собственным «Я».

Список литературы

1. Комарова Е.В. К вопросу о развитии познавательной активности детей дошкольного и младшего школьного возраста / Е.В. Комарова, Н.А. Эрендраут // Проблемы и перспективы современной научной мысли в России и за рубежом. Сб. тезисов II Международной конференции / под общ. ред. О.С. Советовой, А.М. Попова. Кемерово: Изд-во КемГУ, 2020. С. 26-28.
2. Методика обучения русскому языку в начальной школе: учебник и практикум для вузов / под ред. Т.И. Зиновьевой. М.: Изд-во Юрайт, 2022. 255 с.
3. Методика обучения русскому языку и литературному чтению: учебник и практикум для вузов / Т.И. Зиновьева [и др.]; под ред. Т.И. Зиновьевой. М.: Изд-во Юрайт, 2022. 468 с.
4. Русский язык: 1 класс: учебник для учащихся общеобразовательных учреждений организаций / С.В. Иванов, А.О. Евдокимова, М.И. Кузнецова; под ред. Л.Е. Журовой и С.В. Иванова. 3-е изд., стереотип. М.: Вентана-Граф, 2018. 176 с.

5. Русский язык. 2 класс. Учеб. для общеобразоват. организаций. В 2 ч. Ч. 1 / В.Г. Горецкий. 7-е изд. М.: Просвещение, 2017. 143 с.
6. Русский язык. Учебник для 4-го класса в 2-х ч. Часть 1. Изд. 5-е, перераб. М.: Баласс; Школьный дом, 2011. 160 с.

УДК 378.14

ОСОБЕННОСТИ И РЕЗУЛЬТАТЫ ОСВОЕНИЯ ПРОФЕССИОНАЛЬНЫХ ДИСЦИПЛИН СРЕДНЕГО ПРОФЕССИОНАЛЬНОГО ОБРАЗОВАНИЯ НА ПРИМЕРЕ «ЭКОНОМИЧЕСКОГО АНАЛИЗА»

Мишин В.А.

Беловский институт (филиал) Кемеровского госуниверситета

Дисциплина «Экономический анализ» относится к общепрофессиональному блоку образовательной программы специальности 380201 «Экономика и бухгалтерский учет (по отраслям)» целью которой является изучение теоретических и практических основ анализа финансово-хозяйственной деятельности, в частности анализа основных и оборотных средств, материальных запасов, затрат на производство и реализацию продукции, оплату труда персонала и прочее.

Структура и содержание дисциплины разработаны преподавателем института и представителями работодателя с учетом утвержденных профессиональных стандартов и квалификационных требований к профессии, а также требований, предъявляемых к специалисту в условиях современного регионального рынка труда Кемеровской области-Кузбасса.

Рабочая программа дисциплины включает пункт об обеспеченности дисциплины литературой (основной и дополнительной), необходимой для качественного освоения дисциплины. Перечень литературы и ресурсов информационно-телекоммуникационной сети «Интернет» подлежит ежегодному обновлению в соответствии с требованиями федеральных государственных образовательных стандартов (пересмотр и обновление при необходимости) с учетом новых поступлений учебной и научной литературы в фонд библиотеки БИФ КемГУ. Кафедра экономических наук и информационных технологий является выпускающей по

данной специальности в связи, с чем ежегодно сообща с библиотекой Беловского института проводит учет и анализ литературы необходимой для реализации дисциплины.

В целях качественной и планомерной организации самостоятельной работы в методических указаниях разработан перечень тем, выносимых на самостоятельное изучение, по каждой теме определена литература, прописаны ожидаемые результаты и форма отчетности.

Для реализуемой дисциплины кафедрой разработаны учебные (Учебное пособие по дисциплине «Экономический анализ для студентов экономических специальностей» и учебно-методические издания по дисциплине (методические указания по проведению практических занятий, методические рекомендации по организации самостоятельной работы студентов) фонды оценочных средств по каждой теме дисциплины. Для чтения лекций используются учебно-наглядные материалы (презентации по темам курса, плакаты, первичные документы для проведения анализа: форма №1, форма №2, форма №3 и другие материалы), размещены в локальной сети института. При реализации дисциплины, активно используются современные информационные средства (e-mail, образовательные форумы, сообщества в мессенджерах и социальных сетях) и информационные системы (Moodle БИФ КемГУ, Zoom) для организации учебного процесса и размещения учебно-методических материалов.



Рис. 1. Структура студентов по годам набора

Анализ соответствия сформулированных в рабочей программе, результатов обучения, выраженных в форме профессиональных компетенций (выраженных через призму умений и знаний) освоенных по итогу изучения дисциплины с учетом видов профессиональной деятельности, заявленных во ФГОС и образовательной программе, и необходимыми трудовыми действиями, умениями и знаниями, заявленными в соответствующих трудовых функциях профессионального стандарта № 309 «Бухгалтер», показал, что результаты обучения, сформулированные в рабочей программе общепрофессиональной дисциплины «Экономический анализ» (выраженные в форме умений, знаний) полностью соответствуют необходимым знаниям, умениям, трудовым действиям, заявленным в профессиональном стандарте ПС № 309 – «Бухгалтер» соответствуют 5 и 6 уровню квалификации.

Запланированные результаты по каждой общепрофессиональной дисциплине, соответствуют результатам целом по основной образовательной программе.

Преподаватель регулярно проводит оценку знаний обучающихся, следит за накоплением отметок, своевременно выставляет результаты в журнал.

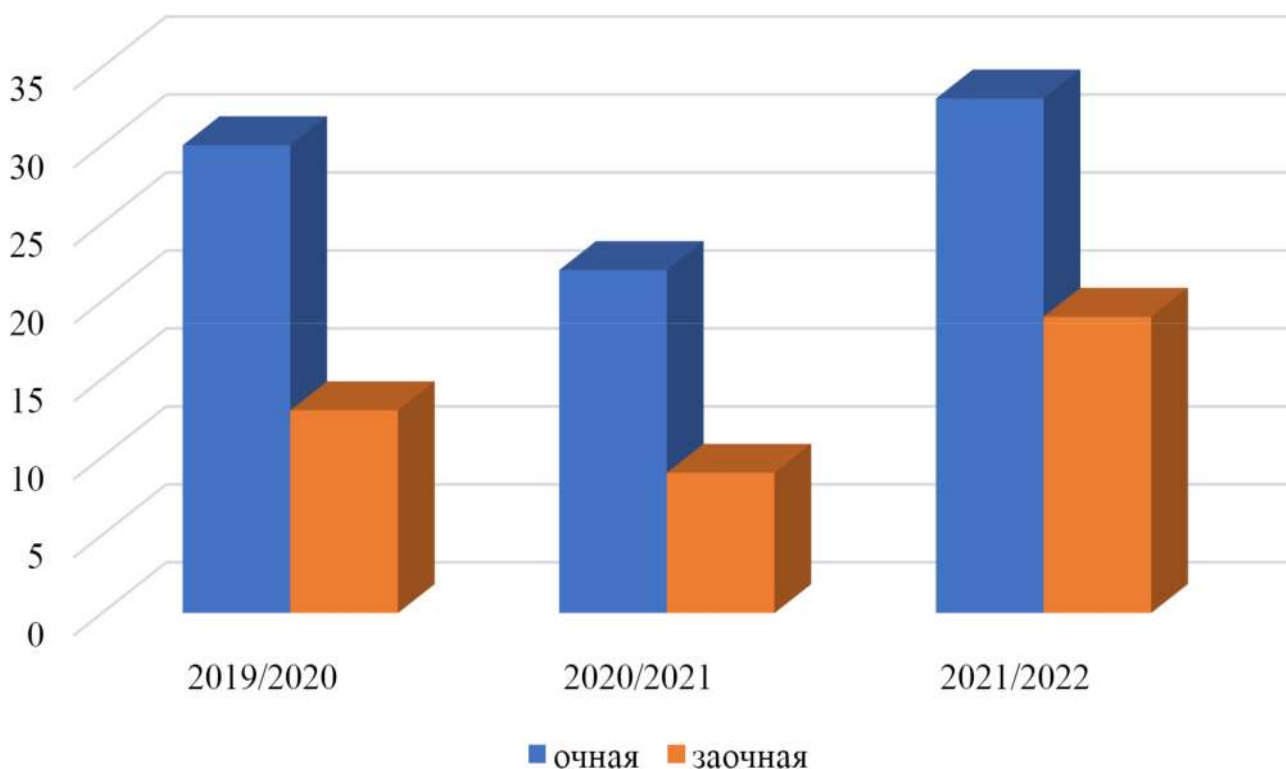
Промежуточная аттестация является основной формой контроля учебной работы обучающегося и оценивает его деятельность за семестр.

Промежуточная аттестация проводится с целью определения:

- соответствия уровня и качества подготовки специалиста ФГОС СПО;
- основных теоретических знаний по дисциплине;
- сформированности компетенций;
- наличия умений самостоятельной работы с учебной литературой.

В ходе промежуточной аттестации обучающихся по образовательной программе 380201 «Экономика и бухгалтерский учет (по отраслям)» по итогам экзамена получили оценку (таблица 1):

Периодичность и формы аттестации определяются учебным планом и графиком учебного процесса.

Обучающимися по анализируемой дисциплине освоены элементарные знания основ вопросов, а также приобретены навыки и умения использования информации из различных источников, систематизации ее и применения для решения нестандартных задач.

Дисциплина экономический анализ является основой для дальнейшего изучения профессионального модуля ПМ.04 Составление и использование бухгалтерской (финансовой) отчетности, в рамках которого предусмотрено написание курсовой работы, и прохождения учебной и производственной практики с последующей сдачей квалификационного экзамена.

Таблица 1.

«Качественная и количественная успеваемость по дисциплине экономический анализ»

Группа	Оценка			Качественная успеваемость
	«отлично»	«хорошо»	«удовлетворительно»	
Экономический анализ				
ДЭ-201/9	25%	75%		100%
ДЭ-211	11%	68%	21%	79%
ДЭз-201	7%	71%	21%	79%



Рис. 2. Успеваемость студентов по годам набора

Материально-техническое оснащение для освоения дисциплины «Экономический анализ»: кабинет анализа финансово-хозяйственной деятельности. Учебная аудитория для проведения: лекций, практических-семинарских занятий, групповых и индивидуальных консультаций, текущего контроля и промежуточной аттестации.

Специализированная (учебная) мебель: стол преподавателя – 1 шт., парта 2-х местная – 15 шт., стул – 31 шт., доска меловая – 1 шт., шторы – 2 шт. Оборудование для презентации учебного материала: переносное оборудование (проектор, ноутбук, экран). Учебно-наглядные пособия: демонстрационные плакаты, раздаточный материал, примеры форм финансовой отчетности на предприятиях.

В разработке рабочей программы «Экономический анализ» принимают активное участие представители работодателей, такие как ООО Захар-Фарм, ГБУ «Беловская межрайонная ветеринарная лаборатория», ООО «Элефант», АО УК «Кузбассразрезуголь» Администрация Беловского муниципального района, ООО Ателье по ремонту и пошиву одежды «Луч», ОА «Разрез «Инской», ООО «Разрез Березовский», ООО СК «Строймантаж», ООО «Вендинг», МКУ «Центр бухгалтерского обслуживания учреждений культуры г. Белово», ООО «СТМ-Сервис» и другие.

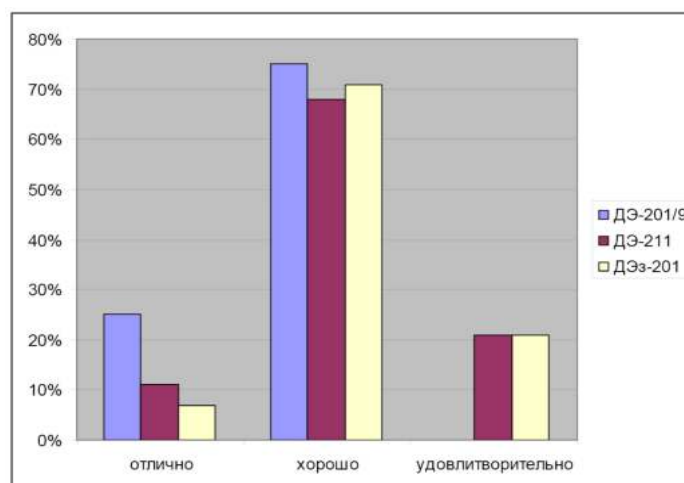
Главная цель взаимодействия с работодателями – социальными партнерами является: – согласование основной профессиональной образовательной программы 38.02.01 «Экономика и бухгалтерский учет (по отраслям);

– рецензирование ОПОП 38.02.01 «Экономика и бухгалтерский учет (по отраслям)».

На основании анализа одной из общепрофессиональных дисциплин специальности можно сделать вывод о том, что содержание и качество подготовки соответствует ФГОС, профессиональному стандарту №309 и основным запросам и требованиям работодателей Беловского городского округа и Кемеровской области-Кузбасса.

Список литературы

1. Приказ Минобрнауки России от 14 июня 2013 г. № 464 «Об утверждении Порядка организации и осуществления образовательной деятельности по образовательным программам среднего профессионального образования» (зарегистрирован Министерством юстиции Российской Федерации 30 июля 2013 г., регистрационный № 29200) (далее – Порядок организации образовательной деятельности);
2. Профессиональный стандарт «Бухгалтер», утвержден приказом Министерства труда и социальной защиты Российской Федерации от 22 декабря 2014 г. N 1061н (зарегистрирован Министерством юстиции Российской Федерации 23 января 2015 г., регистрационный N 35697);
3. Отчет о самообследовании деятельности федерального государственного бюджетного образовательного учреждения «Кемеровский государственный университет». – URL: https://kemsu.ru/upload/university/document/selfexamination/otchet_o_samoobsled.pdf.

УДК 37.026

ТЕХНИКА ОРИГАМИ КАК ДИДАКТИЧЕСКОЕ СРЕДСТВО

Реснянская О.С., Куптель А.В.

Беловский институт (филиал) Кемеровского госуниверситета.
МАДОУ № 5 «Детский сад комбинированного вида» г. Кемерово

В наши дни, когда образование регулируется федеральными государственными образовательными стандартами, перед педагогами, начиная с дошкольного уровня, стоит задача по обеспечению качественно нового, идущего в ногу со временем, образования. Ускорение темпов технических и социальных изменений в обществе, его усложнение за счет увеличения интеграционных процессов, влечет за собой переоценку требований к обучению и воспитанию детей, начиная уже с

дошкольного возраста, конечной целью которого является обеспечение их развитие в соответствии с современными условиями. Для того, чтобы ребенку успешно адаптироваться в современном обществе, важно, в первую очередь, умение учиться, а также уметь самостоятельно усваивать новые знания и умения. Наше время требует постоянного самообразования и развития. Исходя из этого, мы можем сказать, что, начиная с дошкольного уровня, детям должно быть обеспечено освоение базовых научных понятий и заложены предпосылки универсальных учебных действий, а также, умение применять их при решении значимых задач на любом этапе жизненного пути.

На данную проблему в свое время обратил внимание Л.С. Выготский, назвав ее «соотношением обучения и развития». Но он всего лишь наметил пути решения данного вопроса. Более глубоко данной темой занимались Д.Б. Эльконин и В.В. Давыдов, которые разработали свою концепцию учебной деятельности. Так как ведущим видом деятельности в дошкольном возрасте является игра, очевидно, что лучшими методами обучения детей дошкольного возраста будут игровые. Методики и технологии, сочетающие в себе игровые и дидактические приемы, дают наиболее ощутимый результат в работе с детьми дошкольного возраста. Одной из таких технологий является «Оригами». Положительное влияние технологии оригами на гармоничное развитие ребенка и первые попытки использования ее в педагогических целях в Европе принадлежат немецкому педагогу Фридриху Фребелю. Сегодня доказано, что Оригами оказывает большое влияние на развитие конструктивного мышления, художественного вкуса, воображения, расширяет словарный запас новыми терминами, происходит знакомство с основными геометрическими понятиями. Данная технология активизирует мыслительные процессы, развивает глазомер. Во время занятий оригами ребенок соединяет наглядные символы со словесными и переносит их в практическую деятельность. Целью технологии оригами на занятиях с детьми является не просто научить складывать фигурки из бумаги, а развить целый комплекс способностей и способствовать формированию предпосылок универсальных учебных действий.

Развитие искусства оригами тесно связано с изобретением бумаги, а также ее распространением по миру. Китайцы открыли для себя бумагу еще в древности. Находки археологов подтверждают тот факт, что материалы, похожие на бумагу, существовали уже в III-IV веках до нашей эры. В 105 году нашей эры чиновник Цай Лунь, выступая с официальным докладом перед императором, объявил о наличии технологии создания бумаги. Это стало официальной датой появления бумаги в Китае. Долго секрет изготовления бумаги был известен только китайцам, ее даже запрещали вывозить за границу. В VII веке нашей эры бумага попала в

Японию благодаря корейскому буддистскому священнику Донтё, что положило начало интенсивному взаимоотношению Китая и Японии [1, с. 15]. Во второй половине VIII века появилась такая японская технология производства бумаги как «нагашизуни». Данную технологию отличало уникальное качество производимой бумаги, она получила свое название - «ваши», что означает «японская бумага», и заняла лидирующую позицию в мире [2, с. 77].

Наиболее интересным способом использования бумаги стало искусство «Оригами». Изначально данную технологию использовали в религиозных целях – изготавливали куклы, которые назывались каташиро, их с древних времен использовались в синтоистских церемониях.

Из Японии, так же, как и искусство оригами, к нам пришел термин В древности технология оригами не использовалась для развлечения, так как бумага была дефицитным материалом. Только в период Хейян (794-1185 гг.) оригами стало массово доступным искусством. В Европе научились производить бумагу в XIX веке. С этого момента искусство оригами стало чрезвычайно популярным в европейских странах. Из бумаги создавала игрушки, сувениры и даже родовые гербы. У каждой семьи были свои секреты складывания бумаги, которые передавались по наследству [1, с.62].

Итак, оригами – это древний вид искусства складывания разнообразных бумажных фигурок. По причине того, что оригами не только интересное, но и полезное занятие, в наше время к этому виду искусства существует неподдельный интерес. Особенно, это касается дошкольных образовательных организаций: занятия оригами способствуют развитию в ребенке ряда навыков, которые необходимы в дальнейшем обучении в школе.

Искусство оригами охватила новая волна интереса, данное искусство развивается во всем мире, согласуюсь с особенностями традиций народов. Возникли новые направления в технологии оригами и способы их применения. Так, при конструировании и строительстве современных зданий, специалисты обращаются к Оригами и используют технологию для решения сложных конструктивных задач. Архитекторы используют оригами, чтобы создавать многогранные макеты, увидев в бумаге широкие возможности для конструирования. Возник новый термин – «оригамика» – математические исследования с помощью бумаги.

Для педагогов оригами открывает широкие возможности для развития ребенка. Психологи применяют оригами в арт-терапии. Так как бумага доступна и проста в обработке, она естественным образом проникает в деятельность детей. Они с лёгкостью и интересом осваивают разнообразные приемы оригами: сгибание, разгибание, складывание и другие. Благодаря таким занятиям у детей развивает-

ся самоконтроль, ручная умелость. Оригами, главным образом, знакомит ребенка со свойствами бумаги, ее качествами, а также развивает моторику рук. Педагоги считают это чрезвычайно важным в процессе формирования нормальной речи.

Технология оригами позволяет развиваться мелким движениям, делает их разнообразными, дает огромный простор для фантазии. Участие в процессе складывания фигурок обеих рук дает возможность мозгу – левому и правому полушарию, – развиваться пропорционально, равномерно. Ученые, которые исследуют данный вопрос, говорят о том, что мышление, счет, речь, познавательные способности связаны с деятельностью левого полушария.

Трехмерное восприятие действительности, творческие способности, воображение – с функциями правого. Тогда как у многих из нас больше развито левое полушарие, благодаря занятиям оригами развиваются оба полушария головного мозга, способствует этому тот факт, что поделка выполняется обеими руками. Пластичность детского мозга, минимальное

доминирование одного полушария над другим дает возможность для равномерного развития обоих полушарий и их взаимодействия. Данное обстоятельство дает толчок к развитию у детей творческих задатков «оригами». Буквальный перевод данного термина «сложенная бумага» («ори» – «сложенный», «кама» – «бумага»). Данную технологию отличало важное правило: лист, из которого складывалась фигурка, нельзя было резать, клеить и что-либо к нему добавлять.

Изготовление поделок из бумаги, сопровождающийся многократным складыванием и сгибанием, является очень полезным занятием для детей дошкольного возраста. Изготовление таких игрушек имеет большое педагогическое значение в развитии фантазии, сообразительности, формировании конструктивного мышления. В процессе занятий оригами у детей расширяются знания об окружающем мире, обогащается игровой опыт, развиваются коммуникативные навыки и словарь детей обогащается новыми терминами и понятиями.

Технология оригами привлекательна также тем, что ее очень легко совместить с игрой. Дети могут создавать сюжетные композиции, использовать игрушки из бумаги для рассказывания сказок, использовать их в режиссерских играх, театральной деятельности.

Невозможно перечислить все достоинства технологии оригами в развитии ребенка. Наряду с тем, что это увлекательный способ проведения досуга, технология оригами является замечательным средством для решения многочисленных педагогических задач. Еще Василий Александрович Сухомлинский сказал: «Истоки творческих дарований и способностей детей на кончиках их пальцев.

Образно говоря, от пальцев, идут тончайшие ручейки, питающие источник творческой мысли. Иными словами, чем больше мастерства в детской ладошке, тем умнее ребёнок» [4; с. 56].

Важно отметить, что оригами оказывает большое воздействие на развитие восприятия у детей. В течение всего занятия ребенку приходится концентрировать свое внимание на схеме складывания поделки или на последовательных инструкциях педагога, что способствует формированию устойчивости внимания, осмысленного визуального восприятия, которые связаны с операциями мышления. При работе с бумагой у ребенка происходит включение тактильного восприятия. Своими пальчиками он воспринимает шероховатость или гладкость, упругость, плотность бумаги, ее цвет, обращает внимание на ее поведение при сгибании. Даже просто бумажная фигурка с точки зрения восприятия представляет собой большой интерес. Это образ, а не точная копия изображающегося предмета или животного, но дети понимают, что это собачка, слон или лисичка. Процесс концентрации внимания на складывании бумаги является также своеобразной психотерапией, которая способна переключить ребенка с тревожного состояния на спокойное и уравновешенное. Медики утверждают, что занятия оригами приводят психическое состояние ребенка в здоровое равновесие.

Исследования ученых говорят о том, что у детей, которые занимаются искусством оригами, снижается тревожность и повышается способность адаптироваться к сложным ситуациям. Если ребенок будет регулярно заниматься оригами, это станет немалым вкладом в успешную подготовку к школьному обучению и всесторонне развитие.

Если педагог будет способен увидеть в ребенке способности и задатки, будет учитывать интересы ребенка, он сможет создать условия для развития своих воспитанников, сможет увлечь их и помочь им раскрыть свои таланты. На сегодняшний день, для большинства педагогов очевидно, что на самом деле цель обучения детей технологии оригами – не только овладение конкретными навыками и знаниями, но также развитие разных сторон личности ребенка: наблюдательности, воображения сообразительности и в целом воспитание творческих задатков. Творческий аспект в развитии личности неоценим в дальнейшем, когда перед ребенком будут стоять задачи, требующие нестандартного решения. Необходимо фокусироваться не только на развитии познавательных процессов, но и на развитии творческих способностей и воображения, которые обязательно пригодятся в дальнейшей его жизни при решении задач, требующих нестандартных решений.

Творческая деятельность обязана выступать таким же объектом усвоения, как умения, знания, навыки, из-за чего необходимо начинать развивать творческие способности достаточно рано, непрерывно продолжая его на протяжении всего периода обучения и воспитания ребенка.

На основе всего вышесказанного, мы можем сделать вывод, что искусство оригами привлекает ребёнка, делает процесс освоения навыков, развития психических процессов, совершенствование саморегуляции, концентрации внимания увлекательным, ненавязчивым, приносящим радость. Ориентированность не только на конечный результат, но и на процесс изготовления поделки, является для детей огромным источником удовольствия, таким же, как и игра. С другой стороны, создавая поделку своими руками, ребята испытывают чувство удовлетворения и положительные эмоции от выполненной работы.

Как было отмечено выше, технология оригами сочетает в себе игровые и дидактические приемы, что является наиболее результативным в работе с детьми старшего дошкольного возраста.

Цель занятий с детьми оригами – формирование ряда способностей и навыков у ребенка. Так как работа с бумагой должна быть четко упорядочена, понятна ребенку, способствовать формированию предпосылок универсальных учебных действий, то ее можно условно разделить на три основных этапа:

1. Подготовительный. Его суть заключается в подготовке работе в технике оригами. Данный этап работы можно начинать проводить с детьми среднего возраста, чтобы познакомить их со свойствами бумаги и ее видами. Целью этого этапа является развитие пытливости ума, расширение круга интересов ребенка. На этом этапе дети знакомятся с такими приемами работы с бумагой, как рваная бумага, поделки из полосок, работа с смятой бумагой.

2. Практический. Работа с детьми старшего возраста. Целью данного этапа является научить детей слушать и выполнять инструкцию взрослого, удерживать в памяти задачу, работать по схеме и образцу. На данном этапе работа проводится более углубленно. Детям предоставляется познавательный материал (дети узнают подробности изготовления бумаги, историю ее происхождения, историю возникновения искусства оригами). Детям предстоит освоить различные способы конструирования в технике оригами, основанной на умении складывать квадрат в разных направлениях, а также приемы складывания простых базовых форм: треугольник, книжка, воздушный змей, блин, дверь и других. Используется принцип постепенного усложнения заданий (складывание по схеме, складывание на основе зрительного представления, складывание по словесному описанию). Выполняя данные задания, каждый ребенок прояв-

ляет свои индивидуальные способности. При работе небольшими подгруппами или парами, обнаруживается хороший результат, а также, данный способ работы способствует развитию коммуникативных навыков, умению оказывать друг другу помощь, сплачивает детей.

Для поддержания интереса к технологии оригами, проводятся занятия-загадки. В таком случае нет наглядного образца и результат работы будет известен только после выполнения всех инструкций, в конце занятия. Такие занятия показывают уровень сформированности внимательности, точности движений, аккуратности детей. Показателем сформированности педагогом интереса к технологии оригами у детей будет желание детей создавать поделки из бумаги в свободной деятельности, стремление поделиться приобретёнными навыками со сверстниками.

3. Заключительный. Подразумевает диагностику сформированности интегративных качеств выпускника и запланирован на конец учебного года.

Подводя итог всему вышесказанному, можно сделать вывод, что технология оригами – это не только забава. Оригами развивает творческие и умственные способности детей, совершенствует их трудовые навыки. Систематические занятия с детьми старшего дошкольного возраста оригами способствуют развитию познавательных, творческих, регулятивных способностей и, соответственно, оказывают положительное влияние на успешную подготовку к школьному обучению. Следовательно, можно предположить, что занятия с детьми по технологии оригами будут способствовать формированию предпосылок универсальных учебных действий.

Список литературы

1. Афонькин С.Ю., Энциклопедия оригами для детей и взрослых / С.Ю. Афонькин, Е.Ю. Афонькина. СПб: Кристалл; М.: ОНИКС, 2000. 271 с.
2. Выгонов В.В. Воздушные змеи. Летающие модели оригами. Самолеты /издание для досуга / В.В. Выгонов. М.: Издательский Дом МСП, 2004. 128 с.
3. Комарова Е.В. К вопросу о развитии познавательной активности детей дошкольного и младшего школьного возраста / Т.С. Комарова, Н.А. Эрендраут // Проблемы и перспективы современной научной мысли в России и за рубежом. Сборник тезисов II Международной конференции. Под общей редакцией О.С. Советовой, А.М. Попова. Издательство: Кемеровский государственный университет, 2020. С. 26-28.
4. Комарова Т.С. Методика обучения изобразительной деятельности и конструированию: учеб. пособие для пед. училищ / Т.С. Комарова, Н.П. Сакулина, Н.Б. Халезова и др.; под ред. Т.С. Комаровой. 3-е изд., доработанное. М.: Просвещение, 1991. 255 с.

УДК 373.51

СОЦИАЛЬНО-ПЕДАГОГИЧЕСКИЙ ПРОЕКТ «МУЛЬТСТУДИЯ «ПРОМУЛЬТИКИ» КАК ПРОФЕССИОНАЛЬНАЯ ПРОБА УЧАЩИХСЯ ОСНОВНОЙ ШКОЛЫ»

Румынин Н.В.

Кемеровский государственный университет.
Научный руководитель: канд. пед. наук, доцент Шмырева Н.А.

Подготовка учащихся к самостоятельному, осознанному выбору профессии должна являться обязательной частью гармоничного развития каждой личности и неотрывно рассматриваться в связке с физическим, эмоциональным, интеллектуальным, трудовым, эстетическим воспитанием школьника, т.е. быть интегрирована в весь учебно-воспитательный процесс, а следовательно профориентационная работа в школах является одним из важнейших компонентов в развитии как отдельно взятого человека, так и общества в целом.

В научной литературе проект рассматривается как комплексная деятельность временного коллектива, в условиях активного взаимодействия с внешней средой, которая направляет на выполнение четко обозначенной цели и получение конкретного результата (изменения) в заданный промежуток времени, с использованием различных ресурсов (кадровых, финансовых, материально-технических и т.д.) (М.В. Шейнберг).

С точки зрения Колесниковой И.А. – под социально-педагогическим проектированием понимается возможность преобразовывать социальные процессы, явления, условия с помощью педагогических средств.

Реальная действительность показывает, что современные дети очень умело пользуются гаджетами для создания видеороликов для социальных сетей TikTok, YouTube и т.п. Но при этом даже не задумываются сколько профессий участвуют в создании любого мультипликационного фильма или видеоролика.

В создании качественной анимации часто принимает участие большая команда профессионалов. Именно поэтому важно познакомить учащихся не только с художником-аниматором, но и с другими людьми, которые играют важную роль в создании анимации. К тому же, мультипликацию, создание видеороликов можно смело отнести к современной форме профориентационной работы. В этой связи,

необходимо просвещать ребят об интересующей их профессии, достоинствах и недостатках, дать возможность проанализировать и проиграть те ситуации, которые могут возникнуть в будущем.

С целью знакомства учащихся основной школы с разными профессиями и направлениями в сфере мультипликации, был реализован проект мультстудии «ПРОмультики».

В ходе работы над проектом были сформулированы следующие задачи:

1. Проанализировать и охарактеризовать понятие «мультипликация», существующие методы и средства создания мультипликаций.
2. Сформировать представление о профессии мультипликатора, профессиональные навыки и умения.
3. Разработать план занятий в мультстудии «ПРОмультики».
4. Создать серию мультфильмов.
5. Выявить индивидуальные профессиональные склонности обучающихся.
6. Спрогнозировать перспективу дальнейшего развития мультстудии «ПРОмультики» для осуществления профориентации учащихся профильных классов средней школы.

Мы предполагаем, что увлечённые и успешные ребята в рамках работы мультстудии «ПРОмультики» познакомятся со всеми этапами создания мультфильма и профессиональными хитростями, а также узнают, почему стоит заниматься анимацией, как начать свою карьеру и что делать для её развития. И, возможно, благодаря нашему проекту, получают недостающую информацию о профессиях, с которыми в дальнейшем свяжут свою жизнь.

Первый этап проекта – подготовительный. На данном этапе мы осуществим анализ видов мультипликаций и техники создания мультипликационных фильмов. Изучим профессии в сфере мультипликации. Составим план и содержание работы мультстудии «ПРОмультики».

На втором этапе проекта – основном, мы предлагаем реализовать работу мультстудии «ПРОмультики».

На итоговом этапе проекта предлагаем провести диагностику индивидуальных-профессиональных склонностей.

На этапе прогнозирования будет осуществляться перспектива дальнейшего развития данного средства для осуществления профориентации учащихся профильных классов средней школы.

Проект «Мультстудия «ПРОмультики»» может реализовываться в рамках дополнительного образования 2 раза в неделю по учебно-тематическому плану.

Занятия в мультстудии проводятся 2 раза в неделю по учебно-тематическому плану. В свою очередь учебно-тематический план реализуется в трёх уровнях,

предполагая разную степень самостоятельности и инициативности обучающихся и по степени задействования педагога.

Первый уровень учебно-тематического плана: практические задания просты, выполняются с помощью педагога. Никакой субъектности здесь не наблюдается, дети смотрят и впитывают ту информацию, которую мы, взрослые, ему предлагаем. Это должны быть яркие, суперинтересные презентации, ролики и все, что будет привлекать детское любопытство. Наша задача: заинтересовать, увлечь, получить открытые рты у детей, желание чем-то увлечься.

Второй уровень – уровень «проб». Организуются так называемые «мастерские», где предлагается множество дидактического материала. Здесь ребенку необходимо «пробовать», самому действовать. Этот уровень, уровень «проб» должен быть невероятно вариативен. Дети должны сами выбрать то, что они хотят. Но при том, что выбирает ребенок, все-таки программу к действию дает им педагог. Дети разбиваются на творческие микрогруппы, выбирают технику создания мультфильма, изучают особенности выбранной техники, создают мультфильм по плану при помощи руководителя проекта(педагога). Он говорит, что сейчас у нас будет мастерская. То есть здесь «частичная инициатива» ребенка.

И, наконец, высший пилотаж, так называемый 3 уровень- субъектный. Как обеспечить свободную деятельность детей по собственному выбору? Это самый сложный момент. Вот, что мы предлагаем: дети самостоятельно продумывают тему, идею, распределяют роли, выбирают техники, снимают и монтируют мультфильм. Работа может осуществляться индивидуально и в группах.

На итоговом этапе каждый ребенок или группа детей защищают свой проект.

Любой проект предусматривает диагностику результативности работы. Для диагностики индивидуальных профессиональных склонностей предлагаем воспользоваться следующими методиками:

Компьютерные методики:

- Активизирующая профориентационная методика (Н.Пряжников)
- Методика «карта интересов»
- 16 факторный личностный опросник Кеттела
- Тест механической понятливости Беннета
- Корректирующая проба (Тест Бурдона) Шкалы: концентрация внимания,

устойчивость внимания, переключаемость внимания

Групповые методики: ГИТ – групповой интеллектуальный тест

Индивидуальные тесты:

1. Методика «Незаконченный рисунок» Э. П. Торренса, направленная на выявление уровня творческого мышления.

2. Методика «Альбом с замаскированными картинками» С.В. Максимова, состоящая из двух частей:

- I часть направлена на выявление неадаптивной творческой активности (т.е. степени развития творческого потенциала)
- II часть направлена на выявление адаптивной творческой активности (т.е. на умение реализовывать творческий потенциал).

По результатам всех исследований полученные данные суммируются и анализируются.

24-30 – высокий уровень прохождения профпробы (Рекомендуется профессиональная деятельность)

16-24 – средний уровень (Склонность неустойчива, возможен поиск среди близких профессий)

10-16 – низкий уровень (Рекомендована организация профессиональной пробы в другой области)

Рекомендуем сравнить результаты диагностики «до» реализации проекта и «после», чтобы отметить эффективность деятельности в рамках проекта мультстудии. Кроме того, необходимо зафиксировать сдвиг в развитии профессиональных склонностей и возможностей, и определить дальнейший вектор профессионального самоопределения.

Результаты диагностики мы рекомендуем оформить в портфолио учащихся. Кроме диагностики в портфолио важно внести все результаты деятельности обучающегося в рамках работы мультстудии «ПРОмульттики». Это могут быть фотографии процесса подготовки к съемке анимации, сценарии мультфильмов, рисунки, в том числе сами мультфильмы, которые создал ребенок. Разместить видео в портфолио можно в виде куар-кодов на него.

Данный проект позволит получить и развить множество знаний и умений. По результатам проекта у учащихся сформируются данные знания:

1. Содержание, характер труда мультипликатора;
2. Требования, предъявляемые к профессиональным качествам;
3. Правила безопасности труда, санитарии, гигиены;
4. Инструменты, материалы, оборудование мультипликатора и правила их использования;
5. Понятный аппарат, принципы, приемы, техники и эффекты анимации.

А также умения:

1. выполнять простейшие операции; использовать простейшие эффекты и учитывать анимационные принципы при создании мультфильма;
2. пользоваться инструментами: фотокамерой, штативом, лампой, компьютерными программами, материалом для создания различных анимационных техник;

3. выполнять санитарно-гигиенические требования и правила безопасности труда;
4. соотносить свои индивидуальные особенности с профессиональными требованиями.

Проект мультстудии «ПРОмульттики» позволяет учащимся достичь азы анимации и мультипликации. Реализация проекта учениками, может способствовать их реальному профессиональному самоопределению.

Финиш-событием проекта может стать Мультфестиваль «ПРОмульттики» с вручением наград в номинации:

- Лучший художник,
- Лучший режиссер,
- Лучший сценарист,
- Лучший иллюстратор-мультипликатор,
- Лучший оператор,
- Лучший монтажер,
- Лучший звукорежиссер,
- Специальный приз.

Все работы, созданные обучающимися в рамках реализации мультстудии «ПРОмульттики», будут являться участниками той или иной номинации фестиваля.

Распределение победителей в каждой номинации будет осуществлять жюри, в состав которого войдут: члены родительского комитета школы, педагоги, спонсоры. Участие спонсоров, на наш взгляд, реально и обосновано.

Учащимся в рамках проекта можно предложить, например, создать серию материалов по профессиям, расширяя таким образом диапазон знаний и представлений школьников о разных профессиях. Каждый мультфильм будет удостоен премии, чтобы дополнительно мотивировать ребят на дальнейшую работу в данной профессиональной сфере.

Таким образом, данный проект позволяет развить не только профессиональные умения учащихся, но и провести грамотную профориентационную работу. Проект имеет большие перспективы дальнейшего развития. Дети выполняя проект приобретают и реализуют социальные навыки взаимодействия, профессиональные навыки. Основным достоинством данного проекта мы считаем новизну и актуальность данного способа профориентации.

Мультстудия «ПРОмульттики» – это современный, технологичный и интересный подход к профориентации учащихся, который способствует личностному развитию школьника.

Список литературы

1. Чистякова С.Н. Проблемы и перспективы развития отечественной профориентации на современном этапе [Электронный ресурс] / С.Н. Чистякова, Н.С. Пряжников, Н.Ф. Родичев. – URL: www.academia-proforint.ru
2. Колесникова И.А. Педагогическое проектирование: учеб. пособие для высш. учеб. заведений / И.А. Колесникова, М.П. Горчакова-Сибирская; Под ред. И.А. Колесниковой
3. Кравчук Л.А. К вопросу о современной профориентации и профориентационных услугах / Л.А. Кравчук // Актуальные вопросы современной педагогики: материалы III междунар. науч. конф. (г. Уфа, март 2013 г.). Уфа: Лето, 2013. С. 94-97.
4. Милославский В. Г. Теория и практика профориентации в России: проблемы и перспективы / В.Г. Милославский, Н.Х. Алиева, С.М. Соловьев, О.Д. Компилецкая, Т.Р. Казиев // Молодой ученый. 2016. №7. С. 905-911.
5. Профориентация и карьера для молодежи – Образовательная Интернет сеть «Траектория успеха» [Электронный ресурс]. – URL: <http://школа-профориентация.рф>

УДК 378

ОРГАНИЗАЦИЯ ПРОФЕССИОНАЛЬНОЙ ОРИЕНТАЦИИ СТАРШИХ ШКОЛЬНИКОВ В ПЕРИОД ЛЕТНИХ КАНИКУЛ

Саркисян В.А., Комарова Е.В.

Беловский институт (филиал) Кемеровского государственного университета

В условиях введения в общеобразовательных учреждениях ФГОС нового поколения, деятельность по профессиональной ориентации учащихся, направленная на формирование осознанного выбора профессии, приобретает особое значение. Профориентация становится обязательной составляющей внеурочной деятельности.

На современном этапе вуз способен оказать школе необходимую поддержку при решении вопроса создания социально-педагогических условий сопровождения процесса личностного и профессионального самоопределения учащихся. Совместное решение этой проблемы в системе взаимодействия школы, вуза и работодателей позволяет будущим выпускникам получить представления о состоянии рынка труда и собственных возможностях и перспективах в раках выбранного профиля или даже конкретной профессии.

Задача ранней профилизации школьников для вуза не менее актуальна, чем для школы. Её успешное решение способствует не только количественному, но в первую очередь, качественному росту контингента обучающихся. Это позволяет вузу привлечь к поступлению абитуриентов профессионально мотивированных и подготовленных к дальнейшему постижению избранной сферы деятельности, и тем самым, одновременно, способствует выполнению одного из важных показатели мониторинга эффективности – образовательной деятельности. Благодаря многолетнему опыту профессиональной ориентации учащихся, развитой образовательной, организационно-методической, научно-инновационной базе вуз может выступить одной из эффективных площадок по организации профориентации в рамках внеурочной деятельности школьников.

В Беловском институте (филиале) Кемеровского государственного университета (далее, БИФ КемГУ) созданы все необходимые условия для сопровождения процесса формирования профессиональных ценностных ориентаций учащихся. На протяжении многих лет успешно ведется работа на уровне профильной и предпрофильной подготовки [2]. Накоплен значительный арсенал методических разработок, создан и плодотворно осуществляется комплекс различных форм профориентационной работы.

Непосредственное знакомство учащихся с миром профессий возможно благодаря тесному сотрудничеству филиала с ведущими организациями и предприятиями города и региона: совместное проведение профессиональных проб, бинарная презентация направлений подготовки и соответствующих профессий, участие работодателей из числа выпускников БИФ КемГУ в обучающих мастер-классах и т.д. [1].

Одним из перспективных направлений взаимодействия школы и вуза по вопросам организации профессиональной ориентации школьников является открытие на базе вуза в каникулярное время площадок по организации досуга школьников.

В системе непрерывного образования каникулы в целом, а летние в особенности, играют весьма важную роль для развития, воспитания и оздоровления детей и подростков. Летний отдых – это не только социальная защита, это и возможность для творческого развития школьников, обогащения духовного мира и интеллекта ребёнка.

Летняя школа юных – это разновидность летнего лагеря при вузе, в котором сочетаются летний отдых и активные занятия в различных предметных областях. В ходе работы Летней школы юных школьникам прививаются основы проектной, научно-исследовательской и творческой деятельности, посредством создания среды интеллектуального и творческого общения между учащимися школ, студентами и преподавателями вуза. Занятия, проводимые в интерактивном режиме, способствуют развитию и совершенствованию коммуникативных навыков учащихся.

На протяжении 6 лет Беловский институт (филиал) КемГУ успешно организуют и проводят каникулярный проект для учащихся 10-х классов г. Белово – Летняя школа юных «Наш университет». Общий набор в школу составляет более 50 слушателей.

Учебная программа работы Летней школы юных рассчитана на 72 часа аудиторной и самостоятельной работы (еженедельная аудиторная нагрузка (20 часов в неделю) и включала в себя три модуля по выбору: Школа юного программиста, Школа юного гуманитария и Школа юного экономиста. Путем предварительного мониторинга профессиональных предпочтений, учащиеся подразделяются на группы в соответствии с выбранным модулем. С 2022 г. в институте реализуется проект по созданию Летней школы юного педагога. [3]

Для проведения Летней школы был выбран формат общения с преподавателями вуза и приглашенными практикующими по соответствующим сферам профессиональной деятельности специалистами, в ходе которого учащиеся получают не только теоретические знания, но принимают участие в занятиях с интенсивной практической составляющей, в частности, в виде профессиональных проб. Данный формат обучения традиционно вызывает огромный интерес среди слушателей, что является немаловажным элементом успешного обучения в летнее время.

В организации работы профильных школ были задействованы соответствующие кафедры БИФ КемГУ. Преподаватели филиала приносят в работу профильных школ свои научно-методические разработки и научные интересы (психологическое консультирование, проектирование беспилотных летательных аппаратов, генеалогия, проектная деятельность, краеведение, мастерство перевода).

Помимо вузовских преподавателей, в работе семинаров и тренингов активное участие принимают приглашенные участники летней школы – специалисты Управления по делам молодежи и ведущие специалисты стратегических партнеров БИФ КемГУ.

В период работы летней школы юных особое внимание уделяется безопасности слушателей. Ежегодно проводятся обязательные плановые инструктажи по правилам техники безопасности и дорожного движения. Основная задача этого направления – пропагандистская и образовательная деятельность в области безопасного поведения и здорового образа жизни подростков.

Важной составляющей работы летней школы является гражданско-патриотическое воспитание слушателей. Преподаватели в процессе проведения деловых игр и мастер-классов активно привлекают материал, связанный с местной тематикой, воспитывая тем самым любовь к родному краю и стране, формируя уважение к основным ценностям российского государства.

В целях подведения итогов работы Летней школы юных «Наш университет» ежегодно проводят мониторинг качества организации и уровня преподавания в профиль-

ных классах. Обратная связь осуществляется посредством заполнения анкеты, показывающей уровень удовлетворенности слушателей участием в работе Летней школы.

Слушатели Летней школы ежегодно отмечают хорошую организацию работы школы, высоко оценивают уровень работы преподавателей БИФ КемГУ в проведении тренингов и мастер-классов, отмечают творческую, увлекательную атмосферу Летней школы. В завершении работы Летней школы все участники получают сертификаты.

По итогам работы Летней школы большая часть слушателей, перейдя в 11 класс, продолжает обучение на базе БИФ КемГУ уже в рамках подготовительных курсов, онлайн школы профессий, профессиональных проб и мастер-классов, научно-исследовательской работы школьников. Таким образом, Беловский институт (филиал) Кемеровского государственного университета, используя в организации Летней школы юных лучшие практики профориентационной работы, активно привлекая в сферу этой деятельности работодателей-партнеров, формирует контингент абитуриентов, профессионально ориентированных и сознательно мотивированных к поступлению и обучению в вузе по соответствующим направлениям подготовки и профилям.

Опыт организации Летней школы юных показывает ежегодный прирост доли выпускников школы в структуре приема в БИФ КемГУ на программы среднего профессионального и высшего образования. Можно констатировать успешность реализации данной программы профессиональной ориентации и по количеству трудоустроившихся по специальности выпускников БИФ КемГУ из числа бывших слушателей Летней школы юных.

Использование потенциала Летней школы позволяет познакомить будущих выпускников школ с ведущими региональными вузами, тем самым ориентируя молодежь не только на поступление в местные вузы, но в первую очередь, на выбор профессий, востребованных на современном региональном рынке труда, таким образом содействуя, в перспективе, решению проблемы дисбаланса на региональном рынке труда.

Список литературы

1. Саркисян В.А. Особенности реализации комплексной программы профессиональной ориентации БИФ КемГУ / В.А. Саркисян, Е.В. Комарова // Сб. трудов участников XIV Международной научной конференции «Наука и образование». Красноярск: Изд-во ООО «Научно-инновационный центр», 2022. С. 302-308.
2. Адакин Е.Е. Опыт построения системы довузовской работы (на примере организации профессиональной ориентации на довузовском этапе в Беловском институте (филиале) КемГУ) / Е.Е. Адакин, В.А. Саркисян, Е.В. Комарова // Материалы Международной научно-практической Интернет-конференции «Проблемы современной экономики и образования», 6-7 февраля 2014 г. Т.4. С. 137-140.

УДК 373.1

ОРГАНИЗАЦИЯ РАБОТЫ С ОДАРЕННЫМИ ДЕТЬМИ В ИНФОРМАЦИОННОМ ПРОСТРАНСТВЕ

Устьянцева О.В., Сапрыкина В.А., Павлюченко С.И., Зорина К.Е.

Беловский институт (филиал) Кемеровского государственного университета

Перед молодыми педагогами, пришедшими в школу с вузовской скамьи, встает огромное количество проблем. Как разработать урок, чтобы он был современным, удовлетворял требованиям ФГОС ОО, был интересным для школьников и результативным для учителя и класса? Как организовать внеурочную деятельность? Знания, полученные в вузе, по большей части теоретические. А ведь учителю интересна именно практика, т.е. приемы организации учебной деятельности школьников, приемы мотивации, которые делают уроки нестандартными, результативными, запоминающимися.

ФГОС ОО определил требования к условиям, процессу и результатам воспитательно-образовательного процесса, которые должны учитываться как образовательной организацией, так и, непосредственно, каждым педагогом.

Проектируя урок, педагогу необходимо выстраивать его на основе системно-деятельностного подхода, чтобы создавать условия для проявления познавательной активности любого ребенка. [2]

В своей статье мы исходим из того, что каждый ребенок талантлив от рождения. Наша цель – помочь молодому учителю не потерять этот «дар небес».

Психологи ввели понятие «потенциальной одаренности» и «актуальной одаренности». Мы считаем, что потенциальная одаренность по отношению к разным видам деятельности присуща многим детям, тогда как актуальную одаренность демонстрирует небольшая часть детей. Перед школой ставится задача привить детям те умения, которые позволяют им успешно реализовывать себя в любой сфере деятельности. [1]

Для этого необходимо

- провести раннюю диагностику способных детей;
- создать условия для развития выявленных способностей.

Одним из важнейших условий мы считаем умение ориентироваться в современной информационной среде.

Концепция информационной среды впервые была предложена ученым Ю.А. Шрейдером, математиком, в которой он говорил о том, что информацион-

ная среда не только является проводником информации, но и активно воздействует на ее участников.

Информационная среда предоставляет возможность получения необходимых для него сведений, а умение получать информацию и преобразовывать ее приобретает в процессе обучения.

Таким образом, он представляет информационную среду как совокупность интеллектуальных способностей и информационного потенциала. [3, с.157-158]

Так возникла идея создания комплексно-целевой программы по работе с одаренными детьми «Виртуальный круиз».

Основные направлениями программы:

1. Создание системы выявления одаренности
2. Организация учебного процесса с использованием ИКТ-технологий
3. Развитие творческих способностей учащихся посредством взаимосвязи уроков с внеклассной работой по предмету в виртуальном пространстве.
4. Сетевое взаимодействие всех участников образовательных отношений.

Совершенствование образовательного пространства школы, предусмотренное новыми образовательными стандартами, ведет к появлению системных новобразований в работе, в том числе и с одаренными школьниками. В настоящее время в области информатизации образования особое внимание уделяется применению информационно- коммуникационных технологий.

В ходе реализации программы будут расширены формы работы с одаренными детьми с применением ИКТ-технологий:

1. Фиксирование и хранение результатов психолого-педагогической диагностики по классам в сервисах Google (на Google Диске) с предоставлением доступа другим пользователям.
2. Дополнение учебного процесса
 - Медиа-уроками (с использованием ЭОРов)
 - Дистанционными уроками
 - БЛОГ- уроками
 - Работой по заполнению тестовых оболочек
3. Осуществление взаимосвязи урочной и внеурочной деятельности о через
 - Организацию сетевых проектов
 - Создание электронных курсов через систему Moodle
 - Участие в дистанционных олимпиадах, конкурсах, НПК разных уровней
 - Использование ресурсов сети Интернет
 - Проведение вебинаров

Мы считаем, что образовательное информационное пространство, включающее в себя интеграцию очных и дистанционных форм обучения, использование

ЭОРа, возможность презентации собственных успехов, сетевого взаимодействия между участниками образовательных отношений выступает эффективным средством создания адаптивной среды, позволяющей обеспечить получение качественного образования для всех категорий школьников.

Реализация программы позволит педагогическому коллективу:

- Создать единое образовательное информационное пространство ОО для всех участников образовательных отношений
- Сформировать цифровые (электронные) библиотечные ресурсы, обеспечивающие доступ к информационным справочным и поисковым системам, а также иным информационным ресурсам
- Реализовывать индивидуальные образовательные маршруты обучающихся на основе сетевого взаимодействия.
- Реализовывать оптимальную модель дистанционного обучения
- Повысить ИКТ-компетенции руководящих и педагогических работников
- Повысить имидж ОО посредством сетевого взаимодействия

Основными целями программы мы видим:

- Поддержку талантливых детей и развитие способностей каждого ребёнка;
- Возможность презентации собственных достижений в информационном пространстве для обучающихся с повышенной мотивацией к обучению (например, Интернет – портал по работе с одаренными детьми «Полет к созвездию «ОДАРЕННЫХ»).

Главная цель создания портала: выявление и поощрение одаренных детей, творческих педагогов, инициативных родителей.

Для достижения поставленной цели нам необходимо будет решить следующие задачи:

- создать систему информационных ресурсов
- привлечь к сотрудничеству всех участников образовательного процесса
- организовать разные формы урочной и внеурочной деятельности
- обеспечить сетевое взаимодействие участников образовательной деятельности
- реализовывать преемственность между детским садом и школой.

Предлагаем следующую структуру портала:

Главная страница

Новости

Нормативно-правовые документы

Предметная олимпиада

Летняя сессия

Советы психолога

Дистанционная школа одаренных
Конкурсы и конференции
Дошколята «Умка»
Наши достижения
Копилка исследовательских работ
Для Вас, родители!
Тесты
Переменка
Фотоальбом
Виртуальная приемная
Блог
Форум

На главной странице портала должна быть размещена наглядная навигация по его разделам с ссылками на полезные и интересные сайты для всех участников образовательной деятельности, полезные советы, где представлены обучающие видеоролики, а также развивающие и познавательные занятия в мультипликационном виде по различным учебным предметам.

Следует отметить, что работа педагогического коллектива с одаренными детьми – это очень сложный и никогда не прекращающийся процесс. Он требует постоянного роста мастерства, педагогической гибкости, умения отказаться от того, что еще сегодня казалось творческой находкой и сильной стороной.

Работа в подобном направлении позволяет реализовывать индивидуальные образовательные маршруты обучающихся на основе сетевого взаимодействия (развитие навыков в информационно-телекоммуникационных технологиях, участие в проектной деятельности на основе сетевых проектов) и т.д. Когда ребенок, независимо от места проживания, чувствует себя частью цивилизованного информационного мира – это дает ему понимание пути, по которому он должен двигаться в достижении своих целей, а это – самое главное, ради чего педагоги сегодня работают.

Список литературы

1. Ардеев А.Х. Концепция информационно-образовательной среды в процессе информатизации системы высшего профессионального образования [Электронный ресурс] / А.Х. Ардеев. – URL: https://superinf.ru/view_helpstud.php?id=1501 (Дата обращения: 16.11.2022).
2. Батанова Н.В. Формирование информационной образовательной среды образовательного учреждения [Электронный ресурс] / Н.В. Батанова. – URL: <http://b.slave.festival.1september.ru/authors/106-233-402> (Дата обращения: 16.11.2022).

3. Путилов Г.П. Информационно-образовательная среда технического вуза на базе образовательного интернет сервера / Г.П. Путилов, Л.Н. Кечиев, П.В. Степанов // Материалы научно-практической конференции «Профессиональное инженерно-техническое и военное образование в XXI веке». М., 2001. С. 157–158.

УДК 37

ВОЗМОЖНОСТИ ИНТЕРНЕТ-ТЕХНОЛОГИЙ В РАЗВИТИИ КОММУНИКАТИВНЫХ НАВЫКОВ ШКОЛЬНИКОВ ПОДРОСТКОВОГО ВОЗРАСТА

Хлыновская К.А., Завразина К.Д.

Кемеровский государственный университет

В современном мире вопрос необходимости целенаправленного развития коммуникативных навыков школьников в условиях цифровизации становится всё более актуальным. В связи с развитием интернета, компьютерных технологий и средств коммуникации, а также ввиду нынешней тенденции к информатизации окружающего пространства формы общения между людьми видоизменяются.

При обращении к исследованиям современных педагогов мы получим выводы о том, что нынешние школьники подросткового возраста не замотивированы на развитие коммуникативных навыков. Объяснить данное явление можно благодаря особенностям психологического развития подростков. В силу своего возраста, они считают, что в достаточной степени обладают коммуникативными навыками, но в свою очередь педагоги и родители не согласны с мнением подростков. Взрослым сложно найти методы взаимодействия с подростками из-за отсутствия понимания, насколько интернет – технологии закрепились в нашей жизни и поэтому коммуникативные навыки теперь развиваются не только в реальном, но и виртуальном мире.

Культура мышления, культура чувств и речи это всё является ключевыми элементами коммуникативных навыков. Они все тесно связаны друг с другом. Однако, вышесказанные элементы не в полной мере раскрывают нам особенности коммуникативных навыков именно современного подростка. Поэтому в данный момент список элементов, необходимо добавить задачу коммуникативных навы-

ков как способ социализации подростка. В связи с этим добавим новый элемент – культура социального взаимодействия, таким образом, список элементов коммуникативных навыков будет полным.

Анализ работ педагогов и психологов показывает ещё одну особенность формирования коммуникативных навыков современного подростка. Общение в соц-сетях становится всё больше формализованное и без личностным. Это приводит к утрате индивидуальности человека как личности, нарушает процесса их самоопределения, желание создания аватаров, показать себя лучше, чем ты есть, приводит к снижению самооценки, которая значительным образом влияет на процесс общения подростком. Результатом такого общения становятся межличностные конфликты, агрессивность в подростковой среде. Так же можно выделить стремление у подростков разнообразить свою жизнь, познавать новое, но вместе с тем выделяется острая необходимость в общении. Из-за недостаточного уровня коммуникативной культуры появляется внутрличностный конфликт, который приводит к отстранению школьника от реального мира.

Взаимоотношение с друзьями для подростков имеет особую значимость. Приятели, друзья – это та самая сфера, которая жизненно необходима школьнику. Из числа товарищей они выбирают себе пример для подражания. Стремясь достичь их, развивая в себе необходимые качества. При друзьях подросток обретает оценку собственных знаний и умений, возможностей, а также способностей сострадания, сопереживания, понимания и поддержки.

Школьник старается поступать, а также смотреться как старший, желает обладать его полномочиями и способностями. В окончательном результате подросток всегда равняется на старшего. Но последнее выражается никак не напрямую, а посредством копирования модели поведения сверстников. [4, с. 113]

Одна из ключевых трудностей подросткового возраста – вопрос общения со сверстниками. Непосредственно отношения вместе с друзьями находится в центре внимания школьника. Его нельзя сдерживать в рамках ограниченного домашнего группы.

Ключевые коммуникационные способности школьник приобретает в школе, общаясь вместе с одноклассниками. В силу того, что обучение и общение обозначились как основные разновидности работы человека в подростковом возрасте, то особую роль играет коллектив, состоящий из сверстников и складывающиеся в нём отношения. Коллектив предъявляет к школьнику высокие требования и не даёт снисхождений в таком вопросе. Добиться авторитетность возможно в данном случае, в случае если ребенок станет соответствовать данным условиям.

Взаимодействие с ровесниками окрашивает жизнь школьника более яркими красками, делает его времяпрепровождение увлекательнее, предоставляет прак-

тику существования в коллективе. Подростки, в взаимодействии друг с другом, используют особые средства в отличие от общения с взрослыми.

Выделим особенности общения подростка со сверстниками, существенно отличающиеся от общения с взрослыми:



Рис. 1. Особенности общения подростка со сверстниками

В общении со старшими же, школьники следуют конкретным общепризнанным нормам поведения. При взаимодействии вместе со сверстниками подростки применяют наиболее разнообразные внезапные воздействия и действия: скачут, кривляются, придумывают различные небылицы. Подобным способом, присутствие воспитания коммуникативной культуры школьников следует принимать во внимание психолого-педагогические характерные черты, по этой причине в ходе развития, а также формирования коммуникативной культуры подростков необходимо оказать им помощь, обращать их буйную энергию в верное, никак не наносящее ущерба окружению, а также лично ребенку, направление, потому что подростковый возраст предполагает собою единственный с более значимых, а также трудных этапов в существования людей. В ходе его развития совершается перемена абсолютно всех психологических действий, которые изменяют личность школьника.

Наравне с необходимостью совместной работы в данном возрасте акцентируется внимание на необходимости в признании и почтении ровесника. Школьник старается заинтересовать других, внимательно улавливает их взгляды и мимику по отношению к себе, показывает обиду в ответ на отсутствия внимания к нему и пренебрежение партнеров. Школьники зачастую показывают собственные пре-

имущества, утаивают собственные ошибки, минусы. В данный промежуток они весьма с ревностью относятся к удачам собственных ровесников, огорчаются, если награждают не их, а их друзей, довольствуются неудачами одноклассников. Для удачной работы необходимо понимать особенности взаимодействия школьников в различных видах деятельности. Для большего ознакомления с темой развития коммуникативных навыков современных подростков обратимся к Е.В. Коротаевой. «Е.В. Коротаева определила методы и формы организации воспитания коммуникативной культуры школьников в различных видах деятельности» [2, с. 27]:

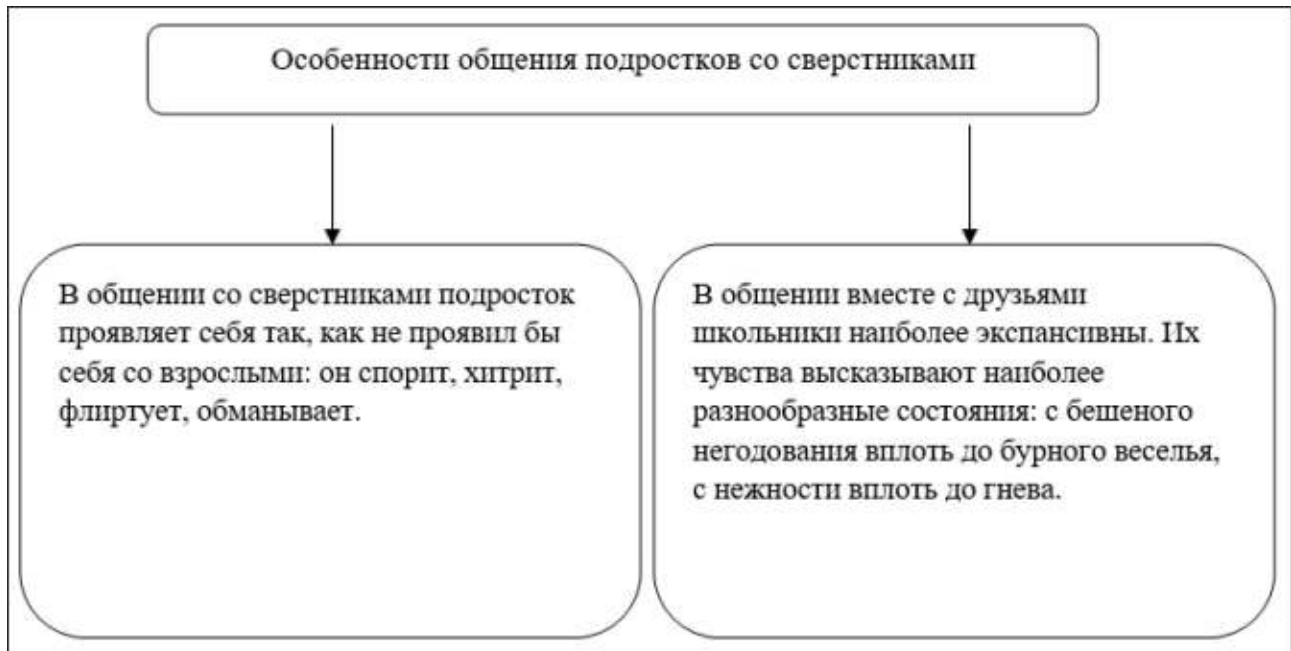

Рис. 2. Методы и формы организации воспитания коммуникативной культуры школьников в различных видах деятельности

В современных реалиях методы преподавания существенным образом изменились. Педагоги должны подстраиваться под развитие современных подростков, разрабатывать новые планы обучения, придумывать новые методы мотивации.

Выделим условия для педагогов по формированию коммуникативных умений современного подростка:

1. Учет особенностей развития личности школьника.
2. Владение навыками разработки специальных образовательных программ с использованием интернет технологий.
3. Интенсивное включение подростков в общую работу класса.

Современные школьники большую часть времени проводят в сети. Для формирования мотивации подростков к обучению, педагогам требуется в своей деятельности использовать интернет-технологии. Но как именно их использовать понимают далеко не все преподаватели.

Определим возможности интернет-технологий в повышении коммуникативных навыков современного подростка:

1. Создание собственного блога (сетевой журнал или дневник событий). Совместный блог станет мотивацией для школьников совершенствовать свои коммуникативные навыки, для получения высоких результатов в блоге.
2. Формирование форума среди школьников, в котором они могли бы помогать друг другу в учебном процессе.
3. Сервисы по публикации статей, докладов, презентаций.

Все вышеперечисленные методы могут быть использованы на базе одной школы, или в объединении нескольких школ одного района. В процессе их взаимодействия, будет происходить обмен опытом, что благоприятно будет воздействовать на коммуникативные навыки современных подростков. [3, с. 54]

Таким образом, развитая коммуникативность – это следствие степени социализации индивида. Для её успешного развития педагог в своей деятельности может использовать современные интернет технологии. Например, использование голосовых и видео чатов. Такой метод взаимодействия широко распространился во время пандемии. Создание блогов, формирование форумов и сервисов по публикации статей помогут современному подростку использовать знания по взаимодействию между людьми на практике и таким образом создаётся среда для развития коммуникативных навыков.

Список литературы

1. Бодалев А.А. Психология общения. Энциклопедический словарь / А.А. Бодалев. М.: Когито-Центр, 2011. 600 с.
2. Коротаева Е.В. Педагогика взаимодействий: теория и практика / Е.В. Коротаева. Екатеринбург: ООО «СВ-96», 2011. 170 с.
3. Мнацакян О.Л. Использование социальных сетевых сервисов для развития коммуникативных умений школьников [Эл. ресурс] / О. Л. Мнацакян, Н. Я. Салангина // Наука и школа. 2010. №6. – URL: <https://cyberleninka.ru/article/n/ispolzovanie-sotsialnyh-setevyih-servisov-dlya-razvitiya-kommunikativnyh-umeniy-shkolnikov/viewer> (дата обращения 12.10.2022)
4. Токмачева М.А. Духовно-нравственное воспитание в семье: исторические тенденции [Электронный ресурс] / М. А. Токмачева // Изв. Саратов. ун-та Нов. сер. Сер. Философия. Психология. Педагогика. 2020. №1. – URL: <https://cyberleninka.ru/article/n/duhovno-nravstvennoe-vozpitanie-v-semie-istoricheskie-tendentsii> (дата обращения 12.10.2022)

5. Шевелев А.И. Особенности проявления одиночества в юношеском возрасте [Электронный ресурс] / А.И. Шевелев//Международный студенческий научный вестник. 2015. № 1. – URL: <https://eduherald.ru/ru/article/view?id=11989> (дата обращения 12.10.2022)

УДК 37

ПРОЕКТНАЯ ДЕЯТЕЛЬНОСТЬ ОБУЧАЮЩИХСЯ ДОШКОЛЬНОГО ВОЗРАСТА КАК СРЕДСТВО ФОРМИРОВАНИЯ ЗНАНИЙ О РОДНОМ КРАЕ

Хорошилова Л.М.

Кемеровский государственный университет.
Научный руководитель – доцент Шмырева Н.А.

В образовательных организациях города Кемерово стало учиться все больше и больше детей и подростков – мигрантов из восточных государств, республик бывшего Советского Союза. Обучающиеся других национальностей стараются адаптироваться к новым реалиям жизни в Российской Федерации. Это дается им нелегко, так как незнание русского языка сказывается на коммуникативных отношениях в учебном коллективе как со сверстниками, так и со взрослыми.

Воспитание уважения к своей стране возникает с раннего детства. Одной из главных задач дошкольных образовательных организаций является воспитание уважительного отношения к людям других национальностей. Культур, традиций, основанное на поликультурном подходе.

Только любовь к России, к ее истории, ее культуре, к ее народу может возродить великую страну.

Дети, приехавшие вместе с родителями на постоянное проживание в Россию, должны знать историю и культуру своей новой Родины, но и не забывать о культуре и традициях своей нации.

В формировании знаний о культуре, истории и традициях нашего многонационального региона нам отлично помогает метод Проекта.

Проанализировав количество обучающихся разных национальностей в нашей образовательной организации, мы разработали образовательный проект «Детсад

Мультикультурный». В него вошли мероприятия по изучению истории, культуры и традиций жителей Кузбасса и других народов, приехавших к нам на постоянное место жительства.

Прежде, чем начать работу над проектом, мы провели опрос родителей и законных представителей обучающихся об их заинтересованности по данной проблеме. Было опрошено 114 родителей и законных представителей обучающихся. В итоге, 80% опрошенных считают, что проблема поликультурного воспитания важна уже с дошкольного возраста. А воспитание толерантного отношения к людям других национальностей является как никогда актуальной.

Формы работы при работе над проектом разнообразны: беседы, викторины, прогулки, экскурсии, наблюдения, праздники, развлечения, конкурсы, выставки детского и семейного творчества. Данные формы работы направлены на формирование навыков взаимопомощи, взаимодействия, взаимоуважения, дружеского отношения друг к другу, уважения истории, культуры и традиций разных народов, проживающих на территории страны, как у детей, так и у взрослых.

Был разработан план мероприятий, включающий в себя все эти формы работы как для детей, так и для педагогов и родителей (законных представителей) (Таблица 1).

Таблица 1.

План мероприятий в рамках работы над проектом «Детсад Мультикультурный»

№ п/п	Месяц	Название мероприятия		
		Воспитанники	Педагоги	Родители
1	Ноябрь	«Венок Дружбы», спортивный праздник, посвященный Дню народного единства. Цель: создание условий для ознакомления с этническими спортивными играми разных народов		
		«Мутер, ани, нана, апа – мама поется на всех языках» Цель: формирование знаний о праздновании Дня Матери у разных народов.	Тренинг «Мировое кафе» на тему: «Народов много – страна одна...» Цель: способствование созданию условий для формирования профессиональной компетентности педагогов, работающих с воспитанниками разных национальностей.	Консультация для родителей в онлайн-режиме «Подвижные игры народов большой страны». Цель: формирование умения играть с детьми в народные игры
2	Декабрь	Театрализованное представление «Тепло родного дома...» (ГАУК «Государственная библиотека Кузбасса для детей и молодежи»)	Участие в областном конкурсе «Профориентир 2022». Проект по формированию ранних предпрофильных навыков творчества у обучающихся-инофонов дошкольного возраста «STEAM»	Родительское собрание в формате Workshop на тему: «Поликультурные взаимоотношения в процессе образования и воспитания обучающихся дошкольного возраста». Цель: формирование навыков толерантного отношения к людям других национальностей.

Окончание табл. 1.

3	Январь	Участие в городском конкурсе «Танцует детство» (таджикский танец «Чор-Зарб» (четыре ритма)) Цель: создание условий для ознакомления с танцами разных народов.	Онлайн-выставка «Радуга традиций» (литературное творчество народов Сибири) Цель: знакомство с литературным творчеством народов Сибири
		Экскурсия в музей археологии и этнографии КемГУ. Цель: знакомство с условиями жизни народов Сибири.	
4	Февраль	Фестиваль 3D- и LEGO- конструирования «Народные мотивы» Цель: способствование формированию знаний о современном техническом творчестве у разных народов	Консультация для родителей «Мы живем в поликультурном мире» Цель: формирование умения толерантного отношения к людям других национальностей.
5	Март	Музыкально-литературный досуг «Новруз». Цель: создание условий для ознакомления обучающихся дошкольного возраста с праздниками других народов.	Фестиваль совместного творчества детей и взрослых «Национальные блюда разных народов». Цель: создание условий для ознакомления с национальными особенностями традиционных блюд народов мира.
		Музыкальный праздник «Мама – слово золотое». Цель: формирование знаний о традициях празднования Международного женского дня у разных народов.	
6	Апрель	Создание мини-музея «Жилища и быт народов Сибири». Цель: способствование формированию знаний о жилищах и быте разных народов.	Консультация «День смеха. Как его празднуют в других странах». Цель: способствование созданию условий для ознакомления с праздниками других народов.
7	Май	Участие в фестивале-конкурсе «Эхо Победы» (театрализованная постановка «Две матери») Цель: создание условий для закрепления знаний о защитниках отечества разных национальностей.	Презентация проекта «Народов много – страна одна. Россия многонациональная страна». Цель: создание условий для обмена опытом работы в дошкольных образовательных по формированию поликультурных взаимоотношений в ДОУ и семьях воспитанников.
			Мастер – класс «Создаем народный костюм из подручных материалов». Цель: создание условий для ознакомления с национальной одеждой разных народов.

При работе над проектом мы учитывали не только интересы воспитанников и их вовлечение в работу проекта. Были разработаны различные мероприятия для педагогов ДОУ, направленных на развитие компетентности педагогов при рабо-

те с обучающимися разных национальностей. Также для родителей и законных представителей воспитанников предложены различные мероприятия для повышения уровня знаний и формирования коммуникативных компетенций при взаимодействии с людьми разных национальностей.

Надо помнить, что работа в данном направлении, должна проходить системно и педагогически грамотно, опираясь на принцип усложнения и узнавания материала. При этом педагоги не должны забывать, что обучающиеся дошкольного возраста еще не владеют многими понятиями.

Разработав план работы, педагогам дошкольной образовательной организации и родителям было предложено его обсуждение (законным представителям) воспитанников.

Все: и педагоги, и дети, и родители очень активно взялись за работу над данным проектом. Проводился сбор информации, различных материалов и предметов, связанных с историей, культурой и традициями разных народов. Дети и взрослые составляли целые генеалогические деревья своих семей, собирали фотографии национальных костюмов и сами костюмы, составляли кулинарные книги национальных блюд. И дети, и взрослые готовились к каждому празднику, к каждому конкурсу с большой ответственностью. И результатом такой подготовки стала двойная победа наших воспитанников в областном конкурсе «Национальная мозаика. Добавь свой «пазл».

На занятиях физической культуры с детьми проводились традиционные национальные эстафеты и подвижные игры.

Художественная литература всегда была важнейшим источником знаний о людях других национальностей. Мы очень много читаем с детьми литературных произведений писателей и поэтов разных стран, делая особое внимание на культуру поведения героев, их костюмы и образ жизни.

Дети в дошкольном образовательном учреждении могут открыть и познать для себя свой народ благодаря педагогам, работающим с ними. Поэтому сами педагоги должны обладать знаниями по истории, культуре и традициям разных народов, творчески подходить к передаче этих знаний детям. Дошкольники учатся у педагогов любить не только свою новую Родину, но и Страну их предков.

Знакомя детей с историей и традициями народов Кузбасса, необходимо учитывать, что информация, изложенная воспитателем, должна вызывать в детях не только положительные чувства и эмоции, но и стремление к деятельности.

Это может быть желание ребенка нарисовать то, о чем он только что услышал, рассказать родителям или друзьям то, что он узнал от воспитателя, посадить около дома цветы, чтобы двор стал еще краше и т. п. Воспитатель должен научить

дошкольников замечать вокруг то положительное, что создается руками людей, восхищаться этой работой, ценить и беречь то, что их окружает.

Ознакомление дошкольников с родным краем входит в целостный образовательный процесс с учетом принципа постепенного перехода от более близкого для ребенка, лично-значимого, к менее близкому – культурно-историческим фактам.

Список литературы

1. Храброва О.А. Краеведение в дошкольном возрасте [Электронный ресурс] / О.А. Храброва. – URL: <https://nsportal.ru/detskiy-sad/regionalnyu-komponent/2016/11/20/kraevedenie-v-doshkolnom-voznraze> (дата обращения 11.11.2022)
2. Гришина И.И. Краеведение в детском саду / И.И. Гришина, О.И. Давыденко, Е.В. Свицина // Образование и воспитание. 2017. № 5 (15). С. 32-34.
3. Баранова О.А. Организация краеведческой работы с детьми старшего дошкольного возраста [Электронный ресурс] / О.А. Баранова. – URL: Япедагог.рф (дата обращения 11.11.2022)

УДК 373.21

ВОСПИТАНИЕ ТРУДОЛЮБИЯ ДЕТЕЙ СТАРШЕГО ДОШКОЛЬНОГО ВОЗРАСТА В ХОДЕ АКТИВНОГО ВЗАИМОДЕЙСТВИЯ ДОШКОЛЬНОЙ ОБРАЗОВАТЕЛЬНОЙ ОРГАНИЗАЦИИ И СЕМЬИ

Щербакова Н.А., Шаверина О.А.

Беловский институт (филиал) Кемеровского государственного университета

Одно из главных направлений исследований в системе дошкольного образования на современном этапе развития российского образования – поиск оптимальных педагогических условий и моделей взаимодействия дошкольной образовательной организации (далее – ДОО) и семьи, в том числе в процессе воспитания. В данном аспекте требует своего разрешения проблема, связанная с трудовым воспитанием и формированием такого базового качества личности и одновременно черты характера ребенка, как трудолюбие. Если говорить в общепринятом бытовом представлении – трудолюбие есть готовность человека тратить свое время и силы на получение какого-либо результата труда, в том числе и умственного.

В соответствии с ФГОС ДОО трудовое воспитание как целостный педагогический процесс формирования положительного отношения к труду, желания и умения трудиться, нравственно ценных качеств, уважения к труду взрослых детей дошкольного возраста в ДОО организуется по программам трудового воспитания. Они могут быть составлены как на основе примерной основной общеобразовательной программы, так и на основе авторской парциальной программы, но каждая из них включает организацию и создание условий для реализации детского труда как основы трудового воспитания. Каждая программа, направленная на трудовое воспитание детей, как правило, рассчитана на соблюдение таких требований к организации детского труда, как систематичность, посильность, соответствие оборудования возрасту и направленности труда, наличие положительной трудовой атмосферы (сформированности положительной мотивации и готовности детей к детскому труду).

Один из авторов публикации, опираясь на собственный многолетний опыт работы в ДОО, отмечает снижение показателей трудолюбия детей с каждым годом, несмотря на усиление и увеличение трудоемкости работы воспитателя образовательной организации в данном направлении, и связывает это с проблемами во взаимодействии с семьей, нежеланием ее участвовать в трудовом воспитании детей. Данные подтверждаются также исследователями в других регионах. Отмечается неуклонное снижение уровня трудолюбия современных российских детей по таким показателям, как малый объем представлений о труде взрослых, недостаточная самостоятельность и инициатива к труду в природе, несформированность организационно-алгоритмических навыков в хозяйственно-бытовом труде (поддержать порядок на месте занятий, убрать игрушки за собой, начать и вести себя во время дежурства, где и какой взять инвентарь и другое) [1; 2].

Несмотря на тот факт, что в течение последнего десятилетия данную проблему пытались решить на всех уровнях системы управления дошкольным образованием, в настоящее время она по-прежнему нуждается в разрешении, в том числе на уровне взаимодействия воспитателя ДОО и семьи, так как общество по-прежнему ориентировано на активность (приоритет) только воспитателя во всех вопросах трудового воспитания детей.

Цель нашей работы заключалась в пересмотре содержания образования и организации такого взаимодействия, при котором трудовое воспитание детей становится, как и должно быть в демократическом обществе, основной задачей семьи. При этом дошкольная образовательная организация будет переориентирована на оказание педагогической поддержки и развитие воспитательного потенциала семьи в вопросах трудового воспитания.

Признание приоритета семьи в трудовом воспитании детей требует переосмысления не только в теоретическом аспекте и реализации в нормативно-программной документации, но и перенос в реальную практику взаимодействия ДОО инновационных форм и методов взаимодействия «на равных», в противовес существующему до сих пор формальному характеру взаимодействия с семьей, препятствует системности в трудовом воспитании, и в конечном счете не позволяет получить продуктивные результаты.

Проведенный анализ позволил выявить противоречия между традиционной моделью воспитания трудолюбия детей дошкольного возраста и недостаточной разработанностью в педагогической практике модели, в которой процесс организован в ходе активного диалога дошкольной образовательной организации с семьей, с учетом приоритета семейного воспитания в данном диалоге. Необходимость разрешения данного противоречия определило проблему исследования, которое проводилось в одной из дошкольных образовательных организаций города Белово, с детьми старшего дошкольного возраста и их семьями (всего 16 семей и 16 воспитанников в возрасте 5-6 лет).

В основу работы ДОО по изменению стиля взаимодействия с семьей в области воспитания трудолюбия детей была положена идея об активном сотрудничестве на стадиях проектирования, организации, ориентирования (реализации) и корректировке полученных результатов в ходе рефлексивных моментов при создании развивающей гибкой предметно-пространственной среды (далее – РППС); реализацию в ней в дальнейшем пространства развития детей и пространства развития родителей на основе интерактивных технологий: применены следующие интерактивные технологии или их компоненты (приемы): «мобильный» купол, проектные, ИКТ (интерактивные компьютерные игры, презентации), интерактивные дидактические игры; родительский клуб, мастер-класс, чек-лист, кейс-ситуации и др.), в том числе другие социальные (ивент-технологии) для активизации взаимодействия с семьей.

В ходе реализации намеченного проекта в первую очередь было принято решение модернизировать имеющийся трудовой центр группы, превратив его в современный инновационный трудовой центр. Напоминаем, что вся работа проводилась в активном диалоге ДОО с семьей, в ходе взаимодействия приоритет семьи был соблюден. Работа проводилась в три этапа.

I этап –подготовительный. Подготовительный этап был направлен на налаживание позитивных отношений воспитателей ДОО и семьи. С этой целью была применена интерактивная социальная технология «Создание родительского клуба»; работа была начата по методу «через родителей к детям». Дети приготовили

пригласительные для родителей. Совместно с родителями было выбрано название клубу «Семейная гостиная»; определено направление работы по трудовому воспитанию; избрана творческая группа, состоящая из трех человек; определено количество встреч – один раз в квартал; намечены основные цели и задачи работы родительского клуба (включались организация совместной работы ДОО и семьи в вопросах воспитания трудолюбия детей и укрепление детско-родительских отношений в формате «ивент»; повышение педагогической компетентности родителей в вопросах воспитания трудолюбия через различные технологии, включая мастер-классы с использованием онлайн-формата для тех, кто занят; недирективное привлечение родителей к активному участию в реализации программ трудового воспитания ДОО путем продолжения работы, проводимой в детском саду, в домашних условиях, оказание педагогической поддержки семье в различных ситуациях. Встречи проходила в доброжелательной непринужденной обстановке. Родителям было предложено приветствовать друг друга, закончив предложение, которое начиналось со слов: «Добрый вечер, я жду сегодня от нашей встречи...». В начале беседы состоялось индивидуальное ознакомление родителей с результатами диагностики по уровню трудолюбия их детей, обозначена проблема и сделан совместный вывод об актуальности трудового воспитания детей и изменения имеющихся педагогических условий. Было принято решение обновить и дополнить наполняемость РППС современным инвентарем, увеличить РППС за счет создания огорода на территории ДОО и сооружения клумбы на участке группы. Творческая группа совместно с воспитателями приняла решение о начале разработки плана мероприятий по взаимодействию ДОО и семьи, причем в его обсуждении мог принять участие любой желающий с двух сторон посредством онлайн-чатов (активно участвовали, по их просьбам, также бабушки и дедушки, причем с их стороны поступило немало интересных предложений, в дальнейшем успешно реализованных).

II и III этапы – модернизация РППС, выбор технологий, планирование и частичная (выборочная) реализация. На следующем этапе совместной работы стало проведение обновления и модернизации РППС с учетом принципов, предусмотренных во ФГОС ДОО и психолого-педагогических возрастных особенностей детей. С помощью семей обновили РППС-наполняемость трудового центра на современные интерактивные инструменты: «Игровой набор для уборки», «Набор для труда «Ферма», «Набор инструментов «Садовник», «Набор «Помогаю папе» и другое, в том числе придуманные и изготовленные семьями. Приобрели интерактивные игры, такие как настольная игра «Чокнутое ведро», наборы леги по различным профессиональным областям и другие подобные. Добавили ком-

пьютерные интерактивные игры с программируемыми компонентами по профориентации: «Профессии», «Угадай профессию», и др. Цель, которая реализовывалась при выборе: расширить объем знаний о труде взрослых. На экране монитора высвечиваются картинки с изображением людей той или иной профессии, дети, отгадав предметы труда, с помощью курсора проверяют правильность своих ответов. Расширили тематику дидактических игр, в соответствии. К примеру, игра «Кому это нужно?» В этой игре детям необходимо узнать и назвать предмет труда, кому он нужен и для чего; «Угадайте, что я делаю?» эта игра особенно понравилась детям, так как у детей развито воображение и первоначальные знания, дети с удовольствием отгадывают трудовые действия и сами воплощают их: «Назови профессию», интерактивные игры: «Назови профессию», «Угадай-ка». Знания и навыки, полученные во время занятий, семья закрепляла во время совместного семейного досуга и прогулок, так как своевременно была проинформирована о тематике занятий.

Поддерживать порядок на месте занятий, убрать игрушки за собой, начать и вести себя во время дежурства, где и какой взять инвентарь и другое детей приучали путем сюжетно-ролевых игр в ДОО, с которыми и знакомили родителей. Были организованы вебинары, на которых рассказывали, как привлечь детей к детскому труду. Также родительский клуб вместе с воспитателями организовал обмен опытом всех привлеченных родителей по вопросам реализации трудовых поручений в семье, приучения детей к разновидностям детского труда.

Практиковали и совместную работу семей и детей в условиях ДОО, по модернизации РППС. В трудовом центре, в частности, обновили вывеску, сделанную своими руками папой одного из воспитанников, который помогал папе. Создали «Календарь трудовых поручений»; «Форум пожеланий», на котором были внесены для рассмотрения творческой группы схемы по оформлению «Цветочная клумба». Так, часть оборудования родители разработали вместе с детьми. Вместе составляли проекты, схемы на территории ДОО, организовали огород, а на своем участке – разбили клумбу, дизайн которой был придуман вместе с детьми семьями. Подобная деятельность, как отмечали все участники, способствует закреплению интереса детей к труду, повышению для них значимости и необходимости трудиться. К тому же мы не упускали возможность организовать наблюдение детей за трудовой деятельностью дворника, повара, няни, заведующей и других работников ДОО, практиковали чтение и обсуждение художественных произведений на тему труда, совместный труд с родителями, например, по уборке снега на участке. В результате обновления и расширения РППС повысилась мотивация детей.

Были обновлены компоненты РППС отдельно для родителей: сменили традиционные формы работы на интерактивные в ивент-формате: интерактивные выставки, семейные клубы, дискуссии, круглые столы, интерактивные игры, мастер-классы, где совместно родители и дети учатся изготавливать, сочинять и рисовать сказки о труде, причем родители своим примером показывают, как подготавливать рабочее место и за ним ухаживать. Семью учат организовывать дежурство на кухне с помощью детей, мамам и папам показывают, что они могут делать вместе с детьми по дому или на улице. Процесс взаимодействия с семьями организуется таким образом, что все участники РППС оказываются вовлеченными в процесс познания, обсуждения, изготовления. Взаимодействие с семьей рассматривается как активное партнерство, сотрудничество на «равных». Пересмотрели формы, методы и приемы организации трудовой деятельности во взаимодействии ДОО с семьей, применили метод проектирования, отдали предпочтение интерактивным мобильным методам, позволяющим учитывать мобильность и занятость обеих сторон.

Следующим шагом нашей работы было планирование и разработка технологий по реализации совместной работы ДОО и семьи. В удобное для всех время состоялась встреча с творческой группой, которая систематизировала предложения родителей и составила примерный перечень дел по взаимодействию ДОО и семьи (выборочно представлен в таблице ниже).

Таблица 1.

План мероприятий по взаимодействию ДОО и семьи

Мероприятие	Тема	Цель	Исполнение
Родительский клуб «Семейная гостиная»	«Что мы знаем о наших детях»	Взаимодействие ДОО с семьей в области а режиме «активного диалога».	организатор: педагоги, ответственные: родители
Консультация в формате «Чек-лист»	«Трудовое воспитание в семье детей старшего возраста»	повысить уровень педагогической культуры родителей по вопросу методов трудового воспитания	организатор: педагоги, участники: родители
Интерактивная фотовыставка	«Как я помогаю дома».	мотивировать родителей и детей	организаторы: педагоги, ответственные: родители, участники: дети
Мастер-класс «Труд в природе» -	Посадка культурных растений	передать опыта родителей детям, трудовые навыки	организатор: педагоги, ответственные: родители, участники: дети
Просматривание познавательных мультфильмов, из цикла «Смешарики»,	«Как поливать комнатные растения».	развивать познавательный интерес, умения правильно поливать комнатные растения	организаторы: педагоги, участники: дети

Окончание табл. 1.

Мастер-класс «Хозяйственно-бытовой труд»	«Путешествие в снежный городок».	развивать трудовые навыки	организаторы: педагоги, ответственные: родители, участники: дети
Консультация в формате «Чек-лист»	Характеристика методов и приемов трудового воспитания детей в семье	повысить уровень педагогической культуры родителей по проблеме	организаторы и ответственные: педагоги, участники: родители
Мастер-класс «Ручной труд» -	«Выставка Деда Мороза»	развивать трудовые навыки	организаторы: педагоги, ответственные: родители, участники: дети
Реализация проекта	«Профессии сельского хозяйства»	формировать знания детей старшего дошкольного возраста о значении и разнообразии сельскохозяйственных профессий и продуктов сельскохозяйственной деятельности	организаторы: педагоги, ответственные: родители, участники: дети
Реализация проекта	«В мире профессий»	ранняя профориентация дошкольников в мире профессий	организаторы: педагоги, ответственные: родители, участники: дети

III этап – реализация запланированной работы.

Были продолжены встречи «Семейной гостиной» как наиболее востребованный формат активного диалога, постепенно расширялась их тематика. В формате мини-беседы семью знакомили с возрастными особенностями детей, со спецификой трудового воспитания, со сложностями, возникающими при практическом применении отдельных методов и приемов, упор делали на систематичности работы. Для повышения педагогической компетентности родителей в формате дискуссий обсуждали жизненные ситуации в воспитании детей, используя задания – кейсы. Было замечено, что в ходе участия в деятельности родительского клуба семьи повысили интерес к воспитанию детей, и не только по проблеме трудового воспитания, охотно делились опытом. Причем по поводу трудовых поручений возникали неоднократно споры: надо ли привлекать детей к выполнению различных поручений, если имеется современная бытовая техника, и как тогда приучать детей к труду. Состоялась дискуссия по данному вопросу с привлечением различных специалистов, в том числе психолога.

Заслуживает внимания и отдельные направления, связанные с текущей деятельностью ДОО в оказании педагогической поддержки семьи в различных формах. В частности, проводились консультации в формате «Чек – лист» по различным темам. Многим родителям очень помогли подобные базовые зна-

ния, так как некоторые родители, понимая, что ребенок должен посылно трудиться, зачастую не представляют, каковы его возможности, как сформировать у него трудовые навыки, с чего начинать работу и многое другое. Семьям предлагалось совместная игра с детьми в различные настольные и другие игры, развивающие организационно-алгоритмические навыки детей; использовать также возможности для закрепления умений детей по направлению «Труд в природе» при посадке культурных растений, так как в ДОО для этого почти нет возможностей. В совместном взаимодействии с семьей была организована и имела успех интерактивная фотовыставка «Как я помогаю дома».

Дополнительно в ходе обсуждений с семьями был обновлен тематический план по НОД (предусмотрено применение интерактивных методов и приемов) по ознакомлению с трудом взрослых, который систематизирует ознакомление детей с трудом взрослых по тематике «Все работы хороши» и т.д; осовременены дидактические игры: «Угадай, что я делаю», «Угадай, кем и где я работаю», организовано аудиовизуальное чтение художественной литературы: «Чем пахнут Ремесла?», «Кем быть?» и т.д. – то есть мы пересмотрели формы, методы и приемы работы с детьми.

Был пересмотрен перспективный план, включающий экскурсии на кухню, в медицинский кабинет, прогулку на огород, в котельную и т.д. Вся деятельность была направлена на максимальное включение детей семьей по всем видам труда: труд в природе, хозяйственно - бытовой труд, ручной труд, самообслуживающий труд по схеме «ДОО – семья». Все, что начинали дети выполнять в ДОО, поддерживалось и закреплялось семьей по предварительной договоренности и при активном ее участии с возможностью внесения корректировки и рефлексии в ходе совместных обсуждений.

Труд в природе.

Для мотивирования детей по данному виду труда были составлены вопросы, которые направлены на уточнение возможных предпочтений детей. Например, Любите ли вы трудиться в уголке природы? И почему? Для чего нужно ухаживать за растениями? Какие вы знаете комнатные растения (цветы, кусты)? Вы ухаживаете за деревьями и кустарниками? Для чего? Какой инвентарь при этом используете? Где он у вас хранится?

С помощью «Мобильного купола» дети просматривали познавательные мультфильмы, соответствующей темы из цикла «Смешарики», «Как поливать комнатные растения». Персонажи мультфильма не назойливо знакомили детей с правилами выращивания комнатных растений. Техника мобильного купола многофункциональна, она показала свою перспективность, и была максималь-

но использована при организации интерактивного обучения, позволяя добиться «полного погружения» в материал. В результате данной технологии дети показали повышение познавательного интереса к природе, труду; стали более инициативны; проявляли бережное отношение к природе и ответственность в поступках.

Хозяйственно-бытовой труд.

В процессе создания мотивации к участию в хозяйственно-бытовом труде детям предлагалось с помощью создания проблемных ситуаций дифференцированно выполнить поручения. С помощью средств ИКТ записали видеобращение детей младшей группы к старшей, в котором они обратились за помощью в уборке снега на территории участка. Таким образом, мы подводили детей к желанию помочь, тем самым воспитывая дружелюбие, товарищество, положительное отношение к труду, целеустремленность, осознавать ценность труда. При этом использовали поощрение. Поощрение создает «ситуацию успеха», стимулирует ребенка к выполнению поручения.

Во время зимней прогулки родители вместе детьми организовали совместный труд «Путешествие в снежный городок». Дети с большим желанием помогали родителям собирать снег и лепить постройки из снега, заливать горку. Дети и родители были очень рады совместной работе, после сооружения построек - полученному совместно результату.

Во второй половине дня мы использовали коллективные поручения. Например: «Моем, моем, чисто, чисто». Перед началом работы выстраиваем алгоритм выполнения уборки в группе: что сначала? Почему? Это способствует умению планировать работу, развивает самостоятельность, инициативу, ответственность, проявляет интерес к труду, закрепить уже имеющийся опыт. Результатом такой работы, творческая группа предложила провести интерактивную выставку фотографий детей, выполняющих домашние поручения «Как я помогаю маме дома». Дети и родители были мотивированы. Каждый ребенок находил себя и рассказывал, что ему нравится выполнять больше всего. К. помогает маме – любит мыть посуду. Б. и А. с удовольствием проводят сухую уборку. З. помогает маме, вытирая пыль и так далее.

Ручной труд.

С целью мотивации ручного труда мы совместно с родителями и детьми собирали бросовый и природный материал. Согласно нашего плана, творческая группа предложила по разработанным схемам соорудить скворечники. Родители вносили дополнения в облагораживание огорода и клумбы, одни закупили семена, другие родители участвовали в практической трудовой деятельности.

Принимали участия в организации и проведении выставки «Что нам осень принесла», «Мастерская деда Мороза».

Во время непосредственно образовательной деятельности (НОД) изготавливали из бумаги стаканчики для рассады. Использовали интерактивные технологии – презентации, работу по схемам; результат этой работы применен в проекте «Профессии сельского хозяйства».

Самообслуживающий труд.

С данным видом труда дети сталкиваются постоянно, в детском саду, дома. Он присутствует в режиме дня, поэтому становится систематичным и повседневным, поэтому трудовые навыки закрепляются и уровень сформированности трудолюбия был проявлен на более высоком уровне. Мы использовали следующие методы: прослушивание видеоаудиозаписи художественной литературы; использование ИКТ, просматривание мультфильмов определенной тематики.

В соответствии программы данного ДОО и требованиями ФГОС ДОО в старшем дошкольном возрасте происходит ознакомление с трудом взрослых, поэтому в своей работе использовали проектный метод. Совместно с родителями был реализован проект «Профессии сельского хозяйства». Таким образом, посредством уважительного отношения к профессиям и наглядного примера происходит формирование компонентов трудолюбия. Итогом этого проекта стала совместная практическая трудовая деятельность на огороде детского сада. Родители вместе с детьми выбирали, что и где будем сажать, приобретали семена, высаживали заранее посаженную рассаду томатов, огурцов, гороха. После высадки растений в грунт дети ухаживали за растениями.

Следующим шагом активной реализации образовательного потенциала пространства развития родителей и детей с применением современных интерактивных технологий и трудовой центра развивающейся предметно-пространственной среды реализовали проект, разработанный творческой группой «В мире профессий». С использованием ИКТ и на личном примере своих родителей дети получили знания о профессиях. Цель проекта: привлечь родителей к совместному созданию условий в ДОО, направленных на раннюю профориентацию дошкольников в мире профессий через организацию РППС. В рамках этого проекта были приглашены родители, они рассказывали о своей работе, особенно детям понравилась мама Д., которая работает в развлекательном центре для детей, она – организатор досуга. Т.В. продемонстрировала короткую программу своей работы – развлечение, с помощью ИКТ-презентации. Детям очень понравилось.

Проведя вышесказанную работу, мы пришли к выводу, что правильно организованная и активно используемая РППС, совместно выстроенная посредством активного взаимодействия работы семьи (приоритет) и ДОО принесла положительные результаты. У детей повысилась мотивация ко всем видам трудовой деятельности, что послужило формированию показателей трудолюбия. Родители стали активными участниками образовательного процесса, повысился уровень педагогической компетенции и уровень вовлеченности в воспитание трудолюбия детей. Следует отметить, что достигнуто взаимопонимание педагогов ДОО и семьи, появился интерес к разумному участию в образовательном процессе, желание общаться с педагогом, активное участие в намеченных мероприятиях. Так как были применены инновационные методы и приемы, такие как проектная деятельность, родительский клуб, круглый стол, задания-кейсы, виртуальные экскурсии, интерактивные игры, совместная работа, консультации и т.д.

Из проделанной работы можно сказать, что, благодаря обновлению РППС через организацию и активную реализацию образовательного потенциала пространства развития родителей и детей с применением современных интерактивных технологий и трудового центра РПСС ДОО способствует повышению показателей трудолюбия детей старшего дошкольного возраста в МБДОУ. Подобная работа продолжалась в течение года.

Проведенная диагностика показала общий рост уровня трудолюбия среди детей старшего дошкольного возраста. По следующим показателям: *труд в природе, ручной труд, хозяйственно-бытовой труд и самообслуживание* мы наблюдаем положительную динамику высокого и среднего уровня сформированности трудолюбия.

Сравнительный анализ диагностики родителей показал, что уровень вовлеченности родителей в воспитание трудолюбия детей вырос.

Проведя вышесказанную работу, авторы пришли к выводу, что правильно организованная и активно используемая РППС, совместно выстроенная посредством активного взаимодействия ДОО с семьей на основе приоритета семьи, приносит положительные результаты. У детей повысилась мотивация ко всем видам трудовой деятельности, что послужило формированию компонентов трудолюбия. Семья стала полноценным участником образовательного процесса, повысился уровень педагогической компетенции и уровень вовлеченности в воспитание трудолюбия детей. Следует отметить, что достигнуто взаимопонимание педагогов ДОО и семьи, появился интерес к разумному участию в образовательном процессе, желание общаться с педагогом, активное участие в намеченных мероприятиях. Так как были применены инновацион-

ные методы и приемы, такие как проектная деятельность, родительский клуб, круглый стол, задания-кейсы, виртуальные экскурсии, интерактивные игры, совместная работа, консультации и т.д.

Повторная диагностика показала общий рост уровня трудолюбия среди детей старшего дошкольного возраста. По следующим показателям: труд в природе, ручной труд, хозяйственно-бытовой труд и самообслуживание наблюдалась положительная динамика. Труд в природе: высокий уровень составил 30% (5 человек) увеличился на 2%; средний уровень 42% (7 человек) увеличился на 4%; низкий уровень стал 28% (4 человека) уменьшился на 9%. Ручной труд: высокий уровень составил 12% (2 человека) средний уровень 52% (8 человек) увеличилось на 2%; низкий уровень стал 36% (6 человека) уменьшился на 2%. Хозяйственно-бытовой труд: высокий уровень составил 37% (6 человек) увеличился на 6%, средний уровень 56% (9 человек) увеличилось на 6%; низкий уровень стал 7% (1 человек) уменьшился на 12%. Самообслуживание: высокий уровень составил 38% (6 человек) средний уровень 62% (10 человек) увеличилось на 5%; низкий уровень отсутствует.

Это свидетельствует о правильно поставленной работе, была зафиксирована положительная динамика уровня трудолюбия детей старшего дошкольного возраста.

Сравнительный анализ диагностики родителей показал, что уровень вовлеченности родителей в воспитание трудолюбия детей вырос: высокий уровень до 50% (9 человек); средний уровень – 44% (7 человек); низкий уровень – 6% (1 человек).

Таким образом, правильно выстроенное активное взаимодействие ДОО с семьей на основе и с учетом приоритетов семьи способствует активному накоплению и реализации воспитательного потенциала семьи через создание пространств развития родителей и детей с применением современных интерактивных технологий и трудового центра РППС ДОО.

Список литературы

1. Бродникова Е.В. Формирование трудолюбия у детей старшего дошкольного возраста в «мастерских полезного действия» / Е.В. Бродникова, Л.В. Коломийченко / Открытый мир: объединяем усилия: матер. IV Всерос. науч.-практич. конф. (10-11 ноября 2020 г.) /ред. кол.: О.Р. Ворошнина, Л.В. Коломийченко, Ю.М. Хохрякова; Перм. гос. гуманит.-пед. ун-т. Пермь, 2020. С. 50-55.
2. Карих В.В. Воспитание трудолюбия у детей старшего дошкольного возраста посредством этических бесед /В.В. Карих, О.А. Балабаева. // Азимут научных исследований: Педагогика и психология. 2021. Т. 10 - № 1 (34). С. 20-24.

УДК 373.3

ВЗАИМОДЕЙСТВИЕ СЕМЬИ И ОБЩЕОБРАЗОВАТЕЛЬНОЙ ОРГАНИЗАЦИИ В ПРОЦЕССЕ ФОРМИРОВАНИЯ УСТОЙЧИВОГО ИНТЕРЕСА ДЕТЕЙ МЛАДШЕГО ШКОЛЬНОГО ВОЗРАСТА К ФИЗИЧЕСКОЙ КУЛЬТУРЕ

Щербакова Н.А., Осипова Е.Ю., Берг Н.С., Лихачева О.Е.

Беловский институт (филиал) Кемеровский госуниверситета

Общеизвестно, что во всестороннем развитии ребенка младшего школьного возраста его физическое развитие занимает доминирующее положение и влияет на развитие всех остальных сфер личности, поэтому формирование устойчивого интереса к занятиям физической культурой. Развитие физических качеств и укрепление здоровья детей занимает вторую позицию во всех рекомендациях, направленных на удовлетворение потребностей общества в здоровом молодом поколении.

Ученые всех стран мира отмечают, что, несмотря на естественную базовую потребность ребенка в двигательной активности, все больше и больше детей ведут пассивный образ жизни. Учащиеся все больше времени проводят в сидячем положении, что приводит к увеличению нагрузки на мышцы спины, пока еще слабо развитые у детей, и подготовленных к подобному объему работы. Дополнительно резко возрастает нагрузка на зрительные анализаторы, что отрицательно влияет на зрение, снижая его остроту. Вследствие чего нарушается осанка, развивается плоскостопие, падает зрение, возможна задержка развития физических качеств, таких как сила, быстрота, ловкость, координация, выносливость, развивается гиподинамия. Гораздо чаще, чем их предшественники, дети начинают испытывать переутомление и неестественное снижение работоспособности.

Одна из причин неблагополучного физического состояния школьников кроется в недооценке родителями значимости физической культуры для ребенка [1].

Проблемы интересов и мотивов к учебной деятельности, в том числе и в области физического воспитания и культуры, широко изучались такими учеными, как Ильин Е.П., К.К. Платонов, В.И. Ковалев, А.Ц. Пуни, Е.С. Кузьмин, В.А. Соколов, А.Н. Леонтьев и др. В них рассмотрено состояние проблемы формирования

интересов, мотивы и мотивация рассмотрены в различных областях жизнедеятельности человека.

В частности, А.Ц. Пуни, изучая мотивы занятий физическими упражнениями и спортом, разработал структуру мотивов, побуждающих детей заниматься физической культурой, и отметил неустойчивость интереса детей, если его не формировать системно. В группе непосредственных мотивов А.Ц. Пуни выделяет: потребность в самоутверждении, стремление к общественному признанию; потребность проявить себя в трудных ситуациях; потребность добиться победы; потребность в чувстве удовлетворения от физической активности, потребность в эстетическом наслаждении красотой своего тела, силой, гибкостью, ловкостью. В группе опосредованных мотивов А.Ц. Пуни обращает внимание на: потребность через спортивную деятельность подготовить себя к практической жизни; потребность в занятиях спортом через осознание социальной важности спортивной деятельности; чувство долга; стремление стать сильным, крепким, здоровым [2].

В нашем исследовании были учтены основные положения теории данного автора, и учет того обстоятельства, что начальных классах у детей активно развиваются интересы, которые потом могут сохраняться в течение долгого времени. Таким образом назрела необходимость поиска путей и методов формирования устойчивого интереса к физической культуре детей младшего школьного возраста в современных условиях школьного образования, и данное обстоятельство не вызывает сомнения в обществе.

С другой стороны, современная школа столкнулась с противоречием, когда вроде каждая семья хочет, чтобы его ребенок рос здоровым, крепким и сильным, но не все мамы и папы по ряду причин готовы участвовать или заниматься физическим воспитанием своих детей совместно со школой. Данное противоречие позволило выделить проблему исследования, которая заключается в теоретическом обосновании и практической реализации взаимодействия образовательной организации и семьи с целью формирования устойчивого интереса детей младшего школьного возраста к физической культуре.

В данной статье предпринята попытка обосновать практически в ходе опытно-экспериментальной работы те педагогические условия формирования интереса детей младшего школьного возраста к физической культуре, которые возможно создать посредством педагогического сотрудничества на основе активного взаимодействия семьи и школы.

Предполагается, что взаимодействие семьи и общеобразовательной организации (далее – ОО) по данной проблеме будет успешным, если реализовать следующие условия:

а) сформировать/ повысить интерес родителей к физической культуре и повысить их педагогическую компетентность по работе с собственными детьми в данном направлении для обеспечения непрерывности и системности данной работы в ходе «диалога» с ОО;

б) привлечь родителей к участию в физкультурно-оздоровительных и спортивных мероприятиях на стадиях проектирования, организации, реализации и корректировки в качестве равноправных партнеров либо с учетом приоритетности мнения семьи;

в) физкультурно-оздоровительные и спортивные мероприятия проводить с учетом культурных национальных и местных традиций, состязаний; уличных массовых игр и др.; разнообразить формы и методы взаимодействия ОО и семьи в активном диалоге на «равных».

В ходе длительной подготовительной работы и на этапе реализации разработан перспективный план педагогического взаимодействия школы и семьи, направленный на формирование устойчивого интереса детей младшего школьного возраста к физической культуре; предложены формы организации данной деятельности, что может быть использовано в практике работы других ОО. Учитывалось, что позиция родителей в отношении физической культуры формирует отношение ребенка, его интерес к занятиям физическими упражнениями; особую роль семья играет в выборе детьми вида спортивной деятельности: родители лучше всех знают своих детей, их интересы и способности. Если мамы и папы видят, что у ребенка проявляется интерес, склонность к определенному спорту, то им следует поощрять его и способствовать развитию физических способностей ребенка через совместные занятия или занятия в спортивной секции. Для гармоничного физического развития ребенка родителям необходимо иметь определенные знания в области физической культуры, уметь целесообразно планировать режим дня школьника, организовывать занятия физической культурой и принимать в них активное участие.

Важной задачей учителя в решении проблемы повышения роли и значения физического воспитания учащихся является организация работы по привлечению родителей к совместной педагогической деятельности. Работа проводилась в ОО города Полысаево. В исследовании принимали участие 66 человек, из них 25 учащихся и 41 родитель.

На этапе подготовки, чтобы в дальнейшем оценить эффективность исследования, было проведено анкетирование детей младшего школьного возраста. Определялись степень вовлеченности младших учащихся в физкультурно-оздоровительную и спортивную деятельность, причины отрицательной мотивации к фи-

зической культуре. Дополнительно изучали степень вовлеченности родителей в физическое воспитание детей; выявляли причины, препятствующие родителям совместно заниматься с детьми физической культурой, путем анкетирования.

В анкетировании было задействовано 66 человек, из них 25 учащихся и 41 родителей. В исследуемом классе из 25 семей 18 полных семей. Из 36 мам и пап приняли участие в анкетировании 33 родителя, 3 отца отказались от участия. Из 5 неполных семей, где воспитанием детей занимаются только мамы, 5 мам приняли участие в анкетировании. Также в классе есть 2 семьи, где детей воспитывают опекуны. В одной семье воспитанием занимаются бабушка и дедушка, во второй семье только дедушка. Все опекуны приняли участие в анкетировании.

В результате проведенного анкетирования детей было выявлено, что посещают спортивные секции (лыжные гонки, вольная борьба) 6 учащихся (24%), 5 учащихся (20%) занимаются физической культурой (плавание, катание на лыжах) с родителями (опекунами), 14 учеников (56%) посещают только уроки физкультуры. Из этого следует, что вовлеченность учащихся в занятия физической культурой находятся на среднем уровне, лишь четверть опрошенных занимается в спортивных секциях или совместно с родителями.

Из 41 анкетированных родителей 6 человек (15%) постоянно занимаются физической культурой совместно с детьми, 3 родителя (7,5%) изредка принимают участие в совместных с детьми занятиях спортом и 4 родителя (10%) занимаются спортом без участия детей (волейбол и фитнес). 28 родителей (67,5 %) не занимаются физической культурой.

Всем детям хотелось бы совместно с родителями заниматься спортивной деятельностью, 47,5% родителей хотели бы принимать участие в спортивной жизни класса, однако только (22,5%) родителей совместно с детьми занимаются физической культурой. При этом все родители считают важным для сохранения здоровья занятия физической культурой.

23 учащимся (92%) нравятся уроки физической культуры, 2 ученика (8%) затрудняются ответить. Не хотят заниматься физической культурой из-за скучной зарядки 16 учащихся (64%), не получается выполнять различные двигательные действия 3 человека (12%), длительные объяснения материала учителем не нравятся 4 учащимся (16%), несовпадение цели урока и желаний не нравятся 2 учащимся (8%). Было выявлено дополнительно, что домашнее задание по физической культуре выполняют 64% учащихся, при этом 72% из них помогают родители. 92% учащихся сказали, что прогулки на улице составляют более 2 часов ежедневно, однако на них они делают, что хотят. Семья отметила, что только 28% детей регулярно делают утреннюю зарядку и только 20% родителей выполняют

зарядку вместе с детьми, 30% родителей ответили, что гуляют вместе с детьми, однако их функции сводятся к тому, чтобы обеспечивать безопасность ребенка, а развлекается он как может. Причины, препятствующие совместным с детьми занятиям активной двигательной активностью или физической культурой: недостаток практических знаний и навыков в области физического воспитания (12 опрошенных); мало времени (21 человек); проблемы со здоровьем (2 человека), отсутствие условий (4 человека). Нет никаких проблем, и родители стремятся формировать физическую культуру детей – 2 родителя. Многие признались, что не задумывались о правильной организации совместного физкультурного досуга, в том числе и из-за отсутствия опыта и незнания, с чего начинать. Поэтому было решено, что одной из форм взаимодействия ОО и семьи должна стать просветительская работа в этом направлении.

На первом этапе опытно-экспериментальной работы в основном проводилась работа с семьей: лекции, беседы, открытые уроки были посвящены вовлечению семьи к работе на всех этапах, причем ведущая роль в выборе проблематики, формата общения и всего остального была поручена именно родителям, наиболее активным на первых порах группам. В частности, для повышения уровня знаний в области физической культуры проводились родительские собрания по темам «Физическое воспитание ребенка в семье и школе», «Режим дня школьника начальных классов», «Полезьа утренней зарядки». Целью организации данной формы работы являлось повышение знаний родителей в области физической культуры, умения правильно спланировать режим дня собственный и ребенка, подчеркивалась важность совместной деятельности семьи. На родительские собрания были приглашены учитель физической культуры, педагог-психолог. После выступления гостей родители задавали вопросы, касающиеся привития интереса к систематическим занятиям физической культурой, получили индивидуальные консультации.

Второй этап был посвящен непосредственно взаимодействию семьи и ОО по проблематике работы. Выбор данной формы основан на пожеланиях детей и родителей, выявленных в результате анкетирования. В рамках совместной деятельности были проведены спортивные мероприятия, с привлечением родителей в качестве участников игр, судей в спортивных играх и жюри в спортивно-развлекательных мероприятиях, фотографов и видео операторов.

Наиболее успешными были, по мнению авторов, следующие события:

а) туристический поход в Кузнецкий Алатау. Состав участников похода был разновозрастной. От класса приняли участие 2 семьи: в составе ребенок и два родителя, 1 семья в составе ребенок и один родитель. Идея поучаствовать в походе

пришла после анализа результатов анкетирования родителей, где родители отмечали желание совместно с детьми заниматься физкультурной деятельностью, в том числе участие в туристических походах.

б) семейно-спортивное событие-праздник «Папа, мама, я – физкультурная семья». Активное участие в мероприятии приняли 20 родителей, 2 родительницы фотографировали и снимали видео праздника, 4 родителя принимали пассивное участие в виде болельщиков. Из учащихся приняли активное участие 22 ребенка, 3 ученика болели на данный момент. Мероприятие проводилось в формате веселой эстафеты. Все участники принимали активное участие в соревновании.

в) туристический сплав в Таштагольском районе для новичков по реке Мрассу.

г) спортивный квест на экологической тропе на территории городского соснового бора;

д) спортивная экскурсия-праздник на этническую площадку «Телеутская юрта» (д. Шанда), где дети и родители познакомились с обычаями и традициями телеутов. Нас познакомили с культовыми языческими святыми местами и предметами, которые почитались древними телеутами. В ходе экскурсии мы познакомились с шаманом, приняли участие в различных обрядах: изгнание злых духов, завязывание ленточек на исполнение желания. Детей и родителей научили играть в различные подвижные народные игры телеутов. Им очень понравилась игра «Малакай» (игра в бабки) и «Учтен койон» (три зайца) и другие. По возвращении дети продолжали играть в разученные игры как на переменах, так и во время прогулок. Помимо этого, видя интерес детей к различным национальным играм, родители и педагоги нашли материал по играм других народов, и во время прогулок с интересом играли все вместе. То же самое практиковалось и во время занятий и на переменах;

е) соревнования по мини-футболу среди мальчиков предложили провести сами родители, причем подготовкой занимались все. В данном мероприятии активное участие принимали как родители, так и дети. Два отца осуществляли судейство соревнований, две мамы выполняли роли секретарей соревнований, несколько родителей вели фоторепортаж соревнований, организовали чайную паузу, девочки были активными болельщиками. Считаем, что подобные мероприятия способствуют сплочению как ученического коллектива, так и коллектива родителей, а также взаимопониманию между родителями и детьми;

ж) викторина «Виды спорта» помогла всем проявить свою познавательную активность и интерес; причем сама викторина проводилась во время спортивной игры и была одним из ее компонентов;

и) родители вместе с детьми создали образовательный контент для блога: «Олимпийские игры Древней Греции» и «Королева спорта». Для успешного развития по-

знавательной активности использовали проблемно-поисковый метод, где была поставлена задача: найти информацию о возникновении и традициях олимпийских игр в Древней Греции, какие виды спорта входили в олимпийскую программу и найти информацию о спортсменах победителях. Совместно с воспитанниками и их родителями была проведена большая работа по сбору информации. Дети с удовольствием занимались поисковой деятельностью, сбором информации и иллюстраций. Эта работа пробудила у детей еще большую любознательность и интерес, вступил в силу даже соревновательный дух, кто больше соберёт информации и иллюстраций. Дети, у кого познавательный интерес был слабо выражен, активизировались и на «равных» с остальными детьми участвовали в сборе информации, причем некоторые элементы упражнений дети пытались повторить. Собранный родителями фото- и видеоматериал использовали во время неформальных встреч «точек». Все участники мероприятий-событий с удовольствием просматривали пережитые ими игровые и соревновательные моменты, что формировало и закрепляло устойчивый интерес к физической культуре.

Участие родителей в подобных мероприятиях помогает детям по-новому взглянуть на них. Часто дети даже не представляют, что их папы и мамы также могут бегать, играть в подвижные игры. Увидев родителей в новой роли, дети испытывают гордость за своих мам и пап. Родители тоже видят своих детей иными: знающими, подвижными, ловкими, умелыми.

Дополнительно отмечается, что на повышение интереса к физической культуре большую роль играет активное взаимодействие семь и образовательной организации. Если родители сами занимаются спортом, привлекают своих детей к занятиям физической культурой, активно участвуют в спортивной жизни школы и класса, то интерес становится устойчивым. Позиция родителей в отношении физкультуры и спорта формирует отношение ребенка, его интерес к занятиям физическими упражнениями в целом. Для гармоничного физического развития ребенка родителям необходимо иметь определенные знания в области физкультуры и спорта, уметь целесообразно планировать режим дня школьника, организовывать занятия физическими упражнениями и принимать в них активное участие.

Туристические прогулки, походы не только развивают физические качества, укрепляют здоровье, но способствуют гармонизации семейных отношений, возникновению духовного контакта, и, как следствие – повышение устойчивого интереса к физической культуре.

Можно отметить наиболее перспективные направления взаимодействия с родителями, которые в дальнейшем были апробированы в условиях ОО и доказали свою продуктивность по проблеме исследования:

- массовые: совместные спортивно-развлекательные события, проведенные в спортивном зале или школьном стадионе; спортивно-тематические мероприятия, направленные на просвещение всех заинтересованных сторон; спортивные праздники семейные как альтернатива праздному досугу: родители могут быть членами судейских коллегий и конкурсных жюри; участие семейных команд по неформальным видам спорта или на различных снарядах, применяемых для развлечений в развлекательных центрах; мероприятия экскурсионно-туристической направленности (день туриста, пешие и велосипедные походы, экскурсии, туристические слеты, путешествие по экологическим тропам, в аквапарки, развлечения в городских парках и др.); ивент-зарядки (занятия физической культурой в формате развлекательного события по мотивам различных мультипликационных фильмов или компьютерных игр с использованием значимых персонажей).
- организационно-подготовительные: написание сценариев развлечений и продумывание деталей их реализации; оформление спортивного зала, класса, стендов, распространение различных буклетов и альбомов; различные работы по подготовке катков и заливке льда представителями семей и др.

На заключительном этапе было выявлено, что количество занимающихся в спортивных секциях изменилось с 6 до 8 учащихся, самостоятельно занимающихся физической культурой вместе с родителями увеличилось с 5 до 8 учащихся, количество учеников, занимающихся физической культурой только в ОО уменьшилось с 14 до 9. Увеличилось число родителей постоянно занимающихся физической культурой совместно с детьми с 15% до 22,5%, изредка занимающихся с детьми с 7,5% до 15%. Так как раньше было выявлено, что всем детям хотелось бы совместно с родителями заниматься двигательной активностью, мы отмечаем как положительный тот факт, что количество родителей, которым понравилось участвовать в формировании устойчивого интереса детей к физической культуре, увеличилось с 47,5% до 65%. При этом все родители стали считать очень важным для своих детей занятия физической культурой. Мы также отмечаем, что 96% учащихся вместо 92% стали нравиться все уроки физической культуры, 4% затруднились ответить. Необходимость выполнения веселой зарядки признали все учащиеся; неумение выполнять различные двигательные действия перестало смущать всех детей. Увеличилось количество родителей, совершающих прогулки на свежем воздухе со своими детьми с 30% до 37,5%. Выполнение утренней зарядки детьми увеличилось с 28% до 36%, родителями вместе с детьми – с 20% до 25%.

Проведенная опытно-экспериментальная подтвердила выстроенную модель работу с семьей, контрольный опрос родителей позволил сделать выводы, что ро-

дители стали активно поддерживать двигательную активность ребенка в семье, стимулируя познавательную активность, как в совместной, так и в самостоятельной деятельности, проявили устойчивый интерес к физической культуре.

Список литературы

1. Демидова И.В. Возрастные особенности и развитие двигательных способностей младших школьников / И. В. Демидова // Молодой ученый. 2020. № 9 (299). С. 186-188.
2. Пуни А.Ц. Психологическая подготовка к соревнованию в спорте / А.Ц. Пуни. М.: Физкультура и спорт, 1969. 88 с.

УДК 373.3

РАБОТА ДОШКОЛЬНОЙ ОБРАЗОВАТЕЛЬНОЙ ОРГАНИЗАЦИИ С СЕМЬЕЙ ПО ВОПРОСАМ ФИЗИЧЕСКОГО ВОСПИТАНИЯ ДЕТЕЙ С ПРИМЕНЕНИЕМ СОВРЕМЕННЫХ ФОРМ ВЗАИМОДЕЙСТВИЯ

Щербакова Н.А., Пинясова Ю.А., Каргина А.Е., Русина Т.В.

Беловский институт (филиал) Кемеровского государственного университета

Дошкольный возраст – это основа, которая формирует физическое и психическое здоровье личности в дальнейшем. Двумя важными институтами, определяющими уровень физического развития и воспитания детей, являются семья и дошкольная образовательная организация (далее – ДОО). Многие дети имеют отклонения в физическом развитии, и одна из важных причин, по мнению авторов, неэффективность взаимодействия семьи и ДОО по вопросу физического воспитания детей, приводящая к неосведомленности родителей и непонимания ими серьезности назревающей проблемы. Исходя из этого, необходимо изменять модель взаимодействия семьи и ДОО, сформировавшейся под влиянием традиционной модели дошкольного воспитания, в которой основным субъектом воспитательных отношений являлась ДОО, а само взаимодействие носило более формальный характер, а семье предписывалось исполнять все, не вмешиваясь в работу ДОО: данное обстоятельство сформировало потребительское отношение семьи к работе ДОО и пассивное отношение ко всему, с этим связанным. Не-

обходимо в ходе изменений перестраивать систему межличностных отношений на всех уровнях: общества, ДОО, семьи, «развернуть» семью лицом к системе образования, вернуть ее в качестве субъекта воспитания ребенка, в том числе физического.

Согласно новым требованиям, предъявляемым к системе дошкольного образования в нормативных документах (ФЗ «Об образовании в РФ», ФГОС ДО), развитие ребенка, в том числе физическое, зависит от согласованности и эффективности совместной работы семьи и ДОО. Это является актуальностью по проблеме исследования на социально—педагогическом уровне.

Данная проблема изменения формата взаимодействия не нова, и постоянно обсуждается в течение последних тридцати лет, с момента перехода страны на демократический путь развития. Проблема исследования по физическому воспитанию детей широко обсуждается такими педагогами и психологами-практиками, как А.В. Кенеман, Н.Н. Кожухова, Э.Я. Степаненкова, С.О. Филиппова, Д.В. Хухлаева и др. Это говорит о том, что исследования в данной области на научно-теоретическом уровне ведутся активно.

Базой опытно-экспериментальной работы явился детский сад города Белово. Формируя понятийный аппарата исследования, мы исходили из того, что физическое воспитание – это педагогический процесс, направленный на формирование двигательных навыков, психофизических качеств, достижение физического совершенства. Над теорией и практикой по физическому воспитанию детей дошкольного возраста трудились и внесли существенный вклад В.В. Гориневский, Л.И. Чулицкая, Е.А. Аркин, Н.А. Метлов, Е.Г. Леви-Гориневская, Н.И. Озерецкий и др. Их труды заложили фундамент физического воспитания, что заключается в формировании здорового, физически развитого и социально активного поколения. Изучив работы разных ученых, можно сделать вывод, что с точки зрения одних авторов, физическое воспитание рассматривается как процесс, система мероприятий, направленная на формирование двигательной активности, развитие функций и систем организма и воспитание психофизических качеств. По мнению других авторов, физическое воспитание помогает детям развивать движения, которые потом они будут использовать в самостоятельной деятельности и в повседневной жизни, а также формирует положительное отношение к физической культуре.

Физическое воспитание реализовывает воспитательные, оздоровительные и образовательные задачи в соответствии с психическими и анатомо-физиологическими особенностями детей дошкольного возраста. Система физического воспитания в дошкольной образовательной организации содержит программно-нормативные, научно-методические и другие основы. Они обеспечивают всестороннее

гармоничное развитие личности и в практическом плане формируют у человека способности и умения, которые в повседневной деятельности приносят пользу себе и обществу. Научно-методические основы определяют закономерности развития, воспитания и обучения детей в области физической культуры и в процессе опираются на науку. Следует принять во внимание труды отечественных ученых, таких, как: К.Д. Ушинский, П.Ф. Лесгафт, М.В. Кистьяковская, Е.А. Аркин, Н.А. Бернштейн, В.М. Бехтерев, К.Н. Вентцель, и других. Программно-нормативные основы опираются на принципы физического воспитания, обоснованные учеными и идеи А.В. Кенеман [1], которая разработала методические подходы и научные основы к физическому воспитанию детей дошкольного возраста.

Таким образом, проведя анализ вышеперечисленных программ, можно сделать вывод, что физическое воспитание – одно из главных направлений в развитии детей дошкольного возраста. Так, формирование у них основ двигательной и гигиенической культуры являются ключевыми целями и основными задачами в одних программах, и, например, отличительными особенностями в других.

В связи с переходом на личностно-ориентированную модель взаимодействия с ребенком ведущим становится приоритет семейного воспитания над общественным, и данное обстоятельство не может не учитываться в вопросах физического воспитания. Семья для ребенка – это первый и важнейший институт социализации личности, в котором он приобретает общественный опыт, психологическую защищенность и поддержку. Семья является моделью и формой базового тренинга личности. В Законе «Об образовании в РФ» говорится о том, что развитие ребенка зависит от совместной работы родителей и ДОО, причем отмечается, что важным становится системность работы путем проектирования образовательных проектов во взаимодействии с семьей с учетом выявления потребностей и поддержки образовательных инициатив семьи и ее приоритета. Цель подобного взаимодействия родителей и ДОО – установление таких отношений в педагогическом процессе, которые обеспечат постоянную системную психолого-педагогическую поддержку семьи; повысят компетентность родителей по вопросам воспитания детей на основе деятельностного подхода; помощь семье в воспитании и образовании ребенка по тем направлениям, в которых необходимо участие специалистов; постоянное участие родителей в образовательной деятельности ДОО на «равных». Особенность такого взаимодействия – установление доверительных отношений, взаимоуважения, взаимодоверия и взаимопомощи. При этом важно, чтобы присутствовало обоюдное желание в установлении контакта. В обществе с трудом формируется идея о том, что семья сейчас – субъект образовательных отношений, и только тогда взаимодействие будет подлинным, и оно всегда характеризуется согласованностью

и слаженностью действий. О несформированности в обществе подобного взгляда и характера действий свидетельствует тот факт, что существует много сфер непонимания между педагогами и родителями, в том числе из-за того, ДОО и семья неправильно интерпретируют поведение друг друга. Родители вменяют в обязанности ДОО те функции, которые, по их мнению, они должны исполнять, при этом опираясь на собственный опыт нахождения в детском саду; в то время как ДОО обязано поддерживать психические процессы развития и формирование личностных качеств согласно требований ФГОС ДОО. Современное взаимодействие невозможно без соблюдения базовых принципов, таких как, к примеру, конфиденциальность: предполагает толерантность педагога к родителям; принятие педагогом во внимание личного опыта родителей, ориентировка во время беседы на проблемы, относящиеся к физическому воспитанию детей, учет запросов и пожеланий родителей в знаниях о физическом воспитании; «открытость детского сада внутрь»: он создает педагогический процесс гибким, гуманным, дающим родителям возможность знакомиться с физкультурно-оздоровительной деятельностью ребенка и с работой инструктора по физической культуре; обучение рефлексии – учить родителей оценивать себя как педагога и подводить итоги своей работы.

Современные педагоги подразделяют как традиционные, так и современные формы взаимодействия. К *традиционным формам* относятся коллективные, индивидуальные, наглядные формы взаимодействия:

- родительское собрание – одна из эффективных и часто используемых форм взаимодействия с семьей. На собраниях обсуждаются вопросы приобщения к здоровому образу жизни детей и родителей, формы и методы закаливания и др.;
- групповая консультация. Во время проведения консультации, педагог отвечает на интересующие вопросы родителей по физическому воспитанию, дает квалифицированные рекомендации;
- ивент-практикум – основные методы и приемы физического воспитания детей, предусмотренные программами физического воспитания детей и предлагаемые для освоения родителям непосредственно при помощи специалиста;
- беседа – её цель является обмен мнениями педагога и родителей, оказание родителям своевременной помощи, подбор рекомендаций, как поддерживать интерес у ребенка к занятиям по утренней гимнастике и физической культуре в целом;
- анкетирование, круг шеринга, игра «Ассоциация» – выявление запросов, мнений и предложений семьи, сбор информации по предварительно подготовленному ряду вопросов и др., все направлено на получение мгновенной обратной связи;

- индивидуальная консультация – то же, что и групповая консультация, только в консультации участвует один родитель и, отвечая на вопросы, педагог дает квалифицированные рекомендации и советы по физическому воспитанию [21].
- поручения и просьбы – педагог в данной форме взаимодействия приобщает родителей к жизни детского сада, вызывает желание помогать в хозяйственной и педагогической работе с целью повышения качества воспитания и развития детей (изготовить физкультурный инвентарь, построить горку, проложить лыжную трассу).
- папка-передвижка – это материал, содержащий информацию и иллюстрации по физкультурной тематике: советы по физическому воспитанию и оздоровлению, рекомендации по безопасности проведения физических упражнений, примеры подвижных игр, в которые родители могут играть дома с детьми, комплексы развивающих упражнений для утренних зарядок, тематические загадки, пословицы, поговорки.
- информационный стенд – родители на стендах могут найти расписание занятий, тематику, планы на ближайшее время, режим дня, меню и список планируемых мероприятий. Также стенды можно использовать для демонстрации детских творческих работ, для размещения всевозможных списков, графика дежурств, некоторых нормативных документов;
- «день открытых дверей» – мероприятие, направленное на знакомство родителей с детским садом, функциональными помещениями, жизнью воспитанников и воспитательно-образовательной деятельностью, а также традициями учреждения и режимом дня. Также родителей приглашают принять участие в акциях по типу массовой утренней гимнастики-флешмоба и физкультурном занятии в процессе ООД.

К *нетрадиционным формам* взаимодействия относятся познавательные, досуговые, наглядно-информационные:

- «круглый стол» – представляет собой публичное обсуждение и высказывание мнения по вопросам о физическом воспитании;
- «родительская гостиная» – форма, направленная на обогащение родителей педагогическими знаниями в области физического воспитания. На встречах педагог изучает запросы родителей, дает консультации по физическому воспитанию. Данная форма взаимодействия повышает социальную активность родителей. В гостиной родители играют в подвижные и малоподвижные вместе с детьми, выполняют физические упражнения, занимаются совместно творческой деятельностью, создают индивидуальные или коллективные работы по темам физического воспитания;

- родительский клуб/семейный клуб – общение родителей и педагогов в неформальной обстановке на интересующие их темы по физическому воспитанию;
- «неделя психологического здоровья» – проводится с целью повышения психолого-педагогической компетенции родителей, обогащение знаниями о предупреждении психоэмоционального и физического напряжения детей, содействовать формированию гармоничного эмоционально благоприятного климата во взаимодействии. Сопровождением процесса освоения знаний родителями являются арт-терапия, сказкотерапия, смехотерапия и т.д.;
- «веселые старты» – это организованное физкультурное мероприятие с эстафетами, играми и спортивными заданиями, которое реализовывает такие задачи как приобщение к физической культуре, повышение социальной активности, улучшение взаимоотношения между детьми и родителями;
- «семейная книга здоровья» – создается родителями и детьми. Книга содержит фото с различными видами активного отдыха семей, спортивные успехи, рассказы о семейных традициях. Побуждает родителей и детей к развитию привычек здорового образа жизни, вызывает у детей чувство гордости за результат семейного труда, а значит, улучшает взаимоотношения между ребенком и родителями;
- «неделя здоровья» – мероприятие представляет собой активный отдых, который организуют все сотрудники дошкольной образовательной организации вместе с родителями. В данном мероприятии содержатся игровые и познавательные занятия;
- туристические походы – наиболее интересная и впечатляющая форма организации досуга. Поход в природное окружение дает детям уникальную возможность для активизации психических процессов, познавательной и двигательной активности. Туризм развивает чувство взаимопомощи, сплоченности, доверия, товарищества;
- «гимнастический вечер» – собрание родителей с детьми, на котором демонстрируется итог работы инструктора по физической культуре с детьми за год. Дети демонстрируют физические навыки и умения (физические упражнения, гимнастические трюки) которые освоили, либо на специально организованных кружках;
- выпуск газеты – один из способов педагогического информирования о жизни детского сада и удобная форма взаимодействия педагога с родителями, так как газету родители дают домой, где удобная обстановка для ознакомления с содержанием;

– диагностические карты – это бланк, содержащий исследования состояния здоровья ребенка и оценку физических качеств, двигательных умений и навыков.

В настоящее время чаще стали использоваться нетрадиционные формы, так как они помогают избегать формальности в сотрудничестве и устанавливают доброжелательный контакт, улучшают социально-психологический климат, помогают учить семью «конструктивному диалогу», умению формулировать свой запрос, общаться между собой и детьми, учат быть «современными» родителями, вызывают положительный эмоциональный отклик и интерес к взаимодействию. Позитивный настрой к активному взаимодействию формируется при помощи современных приемов и техник социальных технологий: «родительская» почта (оставление коротких записок-пожеланий в специально отведенном месте на бланках-отзывов и пожеланий; телефон доверия, вечер вопросов и ответов по технологии фасилитации).

Опытно-экспериментальная работа проводилась на базе Муниципального бюджетного дошкольного образовательного учреждения «Детский сад №N г. Белово», участие принимало 60 семей воспитанников средней, старшей и подготовительной групп, в течение календарного года. Исследование включало три этапа: поисково-констатирующий, формирующий и контрольно-обобщающий эксперименты.

Диагностическая работа (анкетирование) на этапе констатации была направленная на оценку показателей «Удовлетворенность родителей взаимодействием с дошкольной образовательной организацией по физическому воспитанию» и «Выявление уровня компетентности семей по вопросам физического воспитания детей».

Анкетирование «Удовлетворенность родителей взаимодействием с дошкольной образовательной организацией по физическому воспитанию» проводилось с целью выявления уровня взаимодействия семей с дошкольной образовательной организацией по физическому воспитанию, таблица 1.

Результаты анкетирования семей показали следующее: из 60 семей высокий уровень взаимодействия определился у 18 семей (30%); средний уровень взаимодействия у 27 (45%); Базовый уровень взаимодействия у 15 семьи (25%).

Можно сделать вывод, что у большинства родителей взаимодействие с дошкольной образовательной организацией ситуативно-активное, то есть подход к взаимодействию имеет формальный характер и интерес в оказании помощи минимален.

Анкетирование «Выявление уровня компетентности семей воспитанников по вопросам физического воспитания детей», представленная в приложении Б, проводилось с целью оценки знаний родителей в данной области. Для оценки полученных результатов ответов семей разработаны показатели уровня знаний родителей в вопросах физического воспитания детей.

Таблица 1.

Характеристика уровня взаимодействия семей с дошкольной образовательной организацией по физическому воспитанию детей

Уровень	Характеристика
Высокий уровень	Охотно идут на контакт, не отказывают в помощи и просьбах. Проявляют активную заинтересованность в жизни группы, предлагают идеи по совершенствованию образовательного процесса, влияют на данный процесс, принимают участие в физкультурных мероприятиях и участвуют в них.
Средний уровень	В определенной степени родители общительны, идут на контакт, не отказывают в просьбах и помощи, но в некоторых ситуациях у родителей взвези с занятостью, отсутствием времени и наличием каких-либо иных причин возникают трудности во взаимодействии.
Базовый уровень	Родители общение сводят к минимуму. Формальность во взаимодействии с дошкольным образовательным учреждением. Не принимают участия в организации спортивной деятельности, не выполняют отдельные поручения, не интересуются физическим воспитанием детей.

Предварительная диагностика с помощью анкетирования показала следующие результаты. Из 60 семей 5 семей (8,3%) соответствует оптимальному уровню; 31 семья (51,7%) соответствует допустимому уровню; 24 семьи (40%) – низкий уровень по данному показателю. Интерпретация результатов позволила сделать вывод, что большая часть семей не осознает важность физического воспитания детей, доверяет в этом вопросе ДОО, полагая, что «там лучше знают» и этого достаточно, если только детский сад будет заниматься и планировать физическое воспитание детей. Про наличие определенных физических показателей, по которым можно следить за физическим развитием ребенка, имеют смутное представление или не знают. О том, что необходимо специально развивать физические качества ребенка, не думают и не знают. Было предположено, что взаимодействие с ДОО подавляющей части семей ситуативно-активное, то есть подход ко взаимодействию как со стороны семей, так и со стороны ДОО имеет формальный характер и интерес в оказании поддержки всем субъектам минимален.

Также большая доля опрошенных семей не сформировала ценность для себя важность и необходимость системного и своевременного физического воспитания детей в соответствии с их психолого-возрастными особенностями. Очень много семей не интересуются вопросами физического воспитания детей, не практикуют совместную утреннюю зарядку, не могут назвать физические показатели, по которым можно следить за правильным развитием ребенка; не знают.

В формирующем эксперименте была определена эффективность предлагаемых педагогических условий, которые может организовать ДОО по вопросам физического воспитания в активном взаимодействии с семьей на «равных». Для того чтобы спланировать работу с семьями, необходимо проанализировать соци-

альный состав родителей, их настрой и ожидания от пребывания ребенка в ДОО по проблеме физического воспитания.

Разработанная модель взаимодействия ДОО с семьями по вопросам физического воспитания детей концептуально направлена на выстраивание системного активного диалога с семьей по направлениям:

а) формирование ответственного сознательного отношения семьи к физическому воспитанию детей, осознание и принятие ею приоритетности в данном диалоге через повышение родительской компетентности путем вовлечения на всех этапах данного процесса – от замысла до содержательных моментов, алгоритмических решений при переходе к индивидуализации и дифференциации для выстраивания индивидуальных маршрутов;

б) организация получения позитивного опыта деятельности в области физического воспитания в конструктивном диалоге с семьей через современные формы взаимодействия, усвоения методов и приемов работы с детьми в ходе практической реализации;

в) создание возможностей для оперативного обмена мнениями, идеями, корректирования отдельных событий и стимулирования всех субъектов, вовлеченных в данный процесс, в том числе обеспечение максимального комфорта при взаимодействии и учет индивидуальных и социальных особенностей семьи. Участниками проекта явились дети, их семьи, воспитатели и инструктор по физической культуре.

На завершающем этапе исследования был проведен контрольно-обобщающий этап эксперимент, целью которого стало выявление динамики уровня взаимоотношений семей с дошкольной образовательной организацией и уровня компетентности в вопросах физического воспитания детей. Таким образом, сравнительный анализ результатов показал, что экспериментальная работа по повышению уровня компетентности семей по вопросам физического воспитания детей дала положительные результаты. Показатели улучшились, это говорит о том, что представлений о важности физического воспитания детей семьей во взаимодействии с ДОО сформировались. Родители стали интересоваться вопросами физического воспитания детей, активно взаимодействовать с педагогами, принимать активное участие во всех стадиях образовательном процессе.

Повторная диагностика результативности опытно-экспериментальной работы с использованием методики констатирующего этапа показала рост динамики: из 60 семей высокий уровень взаимодействия определился у 27 (45%); средний уровень взаимодействия у 30 (50%); базовый уровень взаимодействия у 3 (5%). Повторная диагностика результативности опытно-экспериментальной работы с

использованием метода констатирующего этапа показала рост динамики уровня компетентности родителей: число оптимального уровня выросло на 9 семей и составило 24 (40%), число допустимого уровня выросло на 6 семей и составило 27 (45%), число низкого уровня снизилось на 15 семей и составило 9 (15%). Был зафиксирован рост уровней взаимодействия семей с дошкольной образовательной организацией по вопросам физического воспитания, а также рост уровня компетентности родителей. Этот рост по всем показателям является еще одним подтверждением правомерности разработанного комплекса педагогических условий, обеспечивающего эффективность взаимодействия дошкольной образовательной организации с семьями воспитанников.

Основываясь на вышесказанном, следует отметить, что в ходе опытно-экспериментальной работы были решены все поставленные перед автором задачи, а, следовательно, выдвинутая гипотеза подтвердилась, цель достигнута.

Список литературы

1. Кенеман, А.В. Теория и методика физического воспитания детей дошкольного возраста: учебное пособие /А.В. Кенеман, Д.В. Хухлаева. Изд. 2-е, испр. и доп. М.: Просвещение, 1978. 272 с.

*Социально-гуманитарное
направление*

UDC 811.11-26

LINGUOSTYLISTIC FEATURES OF NEW WORDS AND COLLOCATIONS IN THE U.S. ELECTION CAMPAIGN

Yasinetskaya N.A.

Gorlovka Institute of Foreign Languages

Political discourse is a main stimulus for the enrichment and development of the vocabulary of any language. This discourse has a significant place for the vocabulary of the election campaigns, which reflects a severe competition of the candidates, their problems, priorities, and aspirations. Often new words and set expressions result from reconsideration of the existing notions; a lot of them are formed by analogy to the words and expressions that appeared earlier.

Among the linguists who focused their attention on the problems of word formation in contemporary English are, in particular, L. Bauer, E.S. Kubryakova, V.I. Zobotkina, and Yu.A. Zatsnyi. They worked out the principles of word building analysis, defined the notion, nature, and essence of the derivational meaning, disclosed the peculiarities of word building based on loan words and borrowed derivational elements.

This research is aimed at a comprehensive analysis and classification of the lexical, semantic and functional changes in the English language due to the 2016 presidential election campaign in the USA. The object of study is the new words and collocations; the subject – their structural, semantic and functional features. In the process of study, the descriptive method helped to determine the sociological and logico-psychological parameters of the semantic changes, classify cognitive models, and disclose the pragmatic value of the tropes and the spectrum of their interaction in the new words and set expressions. The immediate constituents analysis, the componential analysis, and the etymological analysis were used to identify the word-formation models of the English neologisms, their structural-semantic varieties, and reveal the underlying motivation. The componential analysis of motivated words is a necessary condition for an adequate understanding of the derivative semantics.

The total semantic volume is continuously growing due to the social development, human cognitive activity, enhancement of knowledge in different spheres of human life. Semantic derivation, which means reconsideration of the meanings and using the existing nominative means in a new sense, is an integral regularity of the development of vocabulary in any language [1, p. 3-7; 3, p. 82; 4]. Semantic derivation is based on

the functional reiteration of the lexical units; it consists in creation of a new language unit by changing its functional and, thereby, lexical and grammatical characteristics [2, p. 100]. Modifications of lexical meanings in English are linked to the processes of semantic extension, specialization, as well as metonymic and metaphorical transfers (based on the contiguity and similarity of notions, respectively).

The pragmatic aspect of speech involves the use of stylistic means and techniques for the effective solution of communicative tasks. The ratios of logical, expressive and evaluative constituents in the structure of neologisms reveal a tendency not only to designate objects and phenomena that arise as a result of cultural, scientific, socio-political and social changes, but also to assess modern realities through disclosing their similarity, interdependence, or inconsistency.

Presidential elections in the USA revealed both the deep ideological incompatibility of the Republicans and the Democrats and the sharp, irreconcilable contradictions that exist in the American society. This polarization is reflected in the new lexical units, which in the course of the 2016 election acquired an increasingly harsh and vicious character [6]. Thus, American English was enriched with a new layer of vocabulary reflecting the attacks of political and ideological opponents against each other. For example, Democrats wanting to ridicule the Republicans used the dysphemism *wingnut* “someone with crazy or extreme political views (especially extreme conservative views)”, which combines a hint at the right-wing radicalism (the nominative metaphor *wing* is used as the first component of the compound word) and bizarre recklessness (the second component is represented by a slangism and at the same time nominative metaphor *nut* “eccentric, crazy, psycho”).

In the Republicans’ arsenal of insulting words directed against the Democrats, appeared the word *moonbat* “a person with radical left views”, the full form of which – *barking moonbat* – unflatteringly describes the ideologically motivated behavior of radical leftists, creating a metaphorical association with barking or howling at the moon. This semantic neologism illustrates the combination of irony, ellipsis, and metaphor. One more interesting example of the contemptuous attitude of Democrats towards Republicans is the word *Rethuglican* (abbreviated form is *Rethug*). The word appeared due to blending – there have remained the fragments of the words *Republican* and *thug* “robber, bandit, thug, murderer”, which combines such stylistic devices as metaphor, metonymic epithet, oxymoron, and hyperbole.

Even more widespread than *moonbat* was the blend word *libtard* (from *liberal* and *retard*), an offensive word for a “mentally retarded liberal”. Other words based on *retard* “mentally deficient”) include *conservatard*, *Republitard*, and *Teatard*. The latter contains an allusion to the Tea Party movement, a conservative-libertarian political movement in the United States that emerged in 2009 as a series of protests coordinated

locally and nationally, triggered, among other things, by the 2008 Emergency Economic Stabilization Act and a series of health insurance reforms. The name *Tea Party movement* is a reference to the 1773 Boston “tea party” – a protest under the slogan “No taxes without parliamentary representation”, during which American colonists destroyed the English cargo of tea, – an event that became symbolic in American history. Sometimes the name of the movement is deciphered as *Taxed Enough Already*. The first component of *Teatard* illustrates the metonymic transfer. Since *-tard* is a component of a number of political dysphemisms, it can be viewed as a new affix, and there is much space for the formation of new words with it.

The 2016 presidential election campaign contributed to the American English political vocabulary a word to name a new phenomenon that emerged during this period – *doubleheader debate*. Since more than ten serious representatives of the Republican Party competed for the right to become the candidate of their party, for objective reasons they could not remain on stage and participate in the election debate at the same time. A solution was found: additional debates were arranged for candidates with a low popularity rating among voters; they preceded the main debate. This neologism was formed by compounding and affixation; from the stylistic point of view, it demonstrates a combination of synecdoche, metonymic epithet, and alliteration.

Formally, this is a secondary, or minor, debate, but since this name makes it somewhat inferior and sounds pejorative, a number of more striking terms arose to refer to the less significant debates: *JV debate*, *kids’s table*, *happy hour debate*, *undercard debate*. Like most of the terms that sprang up to refer to those pre-debates, *JV debate* has a humorously derogatory connotation: *JV* is an abbreviation for *junior varsity* “a sports team ranked below the more experienced and talented university team”. The Oxford English Dictionary recorded the use of *junior varsity* in a figurative sense in as early as the 1940s. The neologism arose as a result of abbreviation – *JV*, the underlying semantic processes being metaphorical transfer and allusion: [Of Ben Carson] *Better suited for the **JV debate** next time* (Tampa BayTimes, Aug. 7, 2015). The same stylistic devices are also traced in other pre-debate designations. Thus, using similar sports metaphors, the pre-debate is also called *second-string* or *minor-league*, which also emphasize the insignificance of this event.

Even more derogatory than *JV* are the names *kids’s table* or *kiddie table* (combine a metaphorical epithet and metonymy), which imply that the candidates participating in such debates are not yet mature enough to participate in the debates broadcast in prime time. However, despite this, pre-debates are often deeper and more meaningful than the main debate; perhaps this is due to fewer votes and less ambitious candidates: [Carly Fiorina’s] *dominant showing at the “**kid’s table**” in the first GOP debate earned her a spot*

at the main event for the second (Atlantic Online, Nov. 17, 2015). The set expression is based on the combination of irony, meiosis, metaphorical epithet, and synecdoche.

Senator Lindsey Graham is credited with coining the term *happy hour debate* referring to afternoon when the debates actually began. Although many Americans perceived and understood the expression literally: “a happy hour for the debate”: *Well, when I’m in the first debate, which is the **happy hour debate**, at five o’clock, start drinking* (Senator Lindsay Graham, Aug. 1, 2015). The set expression combines two kinds of epithets – metaphoric (*happy*) and metonymic (*hour*).

The most popular term applied to this type of debate is *undercard debate* referring to the less important bouts that take place before the main boxing match. The use of boxing metaphors was endemic in press coverage of American political debates (people complained about the overuse of fisticuffs in describing the latter) [5]: *The **undercard debate** won’t have quite the same energy. That’s because there won’t be an audience at all* (National Journal, Aug. 6, 2015). The collocation combines allusion, metaphor, and terminological transfer.

Like George W. Bush, who used the word *strategery*, Mrs. Sarah Palin is also known for her idiosyncratic words; for example, in 2010, she coined the word *refudiate*, a blend of *refute* “disprove, rebut” and *repudiate* “cast off, reject, renounce, discard”. In a few months, the word *refudiate* became the word of the year in the Oxford dictionary.

Donald Trump himself managed to contribute a few new words and collocations. Donald Trump’s frequent use of *big league* as an adverb (for example, “*We are cutting them [taxes] **big league** for the middle class*”) attracted attention during the Republican primaries. The collocation *big league* was first used in its original meaning in the field of baseball in the 1880s, but in the early twentieth century the meaning extended to “something significant, important, remarkable”. It is worth noting that the shift had begun in a political context, as the 1917 example shows: *If it had put forward a **big league** candidate the interest in the campaign might have diverted public attention from the war* (N.Y. Tribune, Aug. 21, 1917). Therefore, the use of *big league* as an adjective is common, but Trump’s use of it as an adverb (which should be understood as “greatly”) was unusual, and many people heard the adverb *bigly* instead of *big league* in Trump’s speeches (*Iran is taking over Iraq **bigly** or ... Fox News talking **bigly** about immigration*). However, Trump’s associates confirmed that their candidate indeed used *big league* as an adverb. Thus, the neologism appeared as a result of conversion; it is based on the metaphorical transfer and extension.

However, not only Donald Trump’s specific pronunciation found its way into the headlines, but also his use of some words and expressions that cause an ambiguous reaction from society, such as *anchor baby* “a child born in the United States from parents who are not citizens of this country”. He related this expression even to another presidential candidate, Ted Cruz [9]. The neologism is metaphorically motivated.

The term *alternative right* (abbreviated to *alt-right*) appeared in 2008 to denote a political movement that combines “right” ideological views and a racial variety of nationalism. In its shortened form *alt-right*, which sounds like the name of a 1990s musical subculture, the neologism refutes the extreme positions advocated by the movement. Mass media renewed their interest to the concept and the word *alt-right* itself in 2015 in the context of discussions about the *alt-right* movement’s support for the candidacy of Donald Trump. The new coinage is formed by means of shortening (clipping), and combines the metonymic epithet (*alternative*) and metaphor (*right*).

Among adherents of the *alt-right* movement, the new dysphemism *cuckservative* was used as an insult to ordinary conservatives. The source of the *-servative* component in the blend is obvious. As for the *cuck-* component, it is a short form of *cuckold* “a mocking name for a person who has an unfaithful wife”. The word *cuckold* originated in the 13th century and is rarely used in modern English. The offensive word *cuck* is a metaphor for castration, its expressiveness being enhanced by its allusion to the four-letter taboo word in English; thus, the word carries a strong connotation of obscenity. *Cuck* is often used either on its own or as part of other pejoratives such as *cucktarian* (from *cuck* + *libertarian*) and *libcuck* (from *liberal* + *cuck*). The above dysphemisms appeared as a result of clipping and blending; the underlying stylistic devices are irony, metaphor, allusion, and rhyming.

Lexicographers pay attention both to new words; new meanings of the existing words, and grammatical changes such as conversion (transition of a word from one part of speech to another). One of Hillary Clinton’s most notorious gaffes in 2016 was her description of some Trump supporters as “*a basket of deplorables*”. The word *deplorable* had been used as an adjective in English since the 17th century, but its use as a noun was very unusual. Clinton’s characterization of voters as *deplorables* was widely criticized, but some Trump’s supporters immediately began using it to refer to themselves; then the word appeared on T-shirts and in Twitter as a sign of pride and solidarity. This example illustrates the use of metaphor and conversion.

In American English, there appeared new affixes such as *-tard* and *-mentum*. In physics, *momentum* is “the inertia of a moving body, which is affected by its mass and speed”; as the ball is rolling downhill, its speed increases and we say that it has “reached its inertia”. The word *momentum* is often used figuratively to refer to a driving force. It acquired a particular meaning in the context of the American presidential election, where it referred to the increasing chances of a certain candidate due to the growth of his rating according to public opinion polls (it is believed that one victory must necessarily grow into another). It was precisely the meaning of *Trumpmentum*, which was recorded by Oxford dictionaries of new words: at a certain stage of the 2016 presidential race, when the inevitable victory of Donald Trump became obvious.

There also appeared new words with the *-mentum* component related to other candidates who participated in the 2016 presidential race. The most euphonious among them was *Marcomentum*, which concerned Marco Rubio, who came third in the party election in Iowa. The euphony is due to alliteration and the coincidence of *-o* in the proper name *Marco* with *-o* in the word *momentum*. Even the small victories of Jeb Bush, who had to drop out of the race after the South Carolina primaries, were referred to several times as *Jeb-mentum*. Despite Hillary Clinton's victory as the only Democratic nominee, Bernie Sanders' success was also occasionally described as *Berniementum* and *Bernmentum*. All new words with the component *-mentum* are metaphorically motivated.

The emergence of a large number of new words with the *-mentum* component during the 2016 US election campaign was not unprecedented. During a similar campaign in 2012, neologisms such as *Mittmentum* (and the less popular *Romneymentum*) emerged in honor of the Republican candidate Mitt Romney; short-lived were *Santorumentum* (named after Rick Santorum) and *Newtmentum* (in the early Newt Gingrich's election campaign). During the 2008 election campaign, the memorable struggle between Hillary Clinton and Barack Obama for the seat of the Democratic candidate gave rise to the transient *Joementum* that referred to the loser Joe Biden; the word gained a foothold later, when Biden was named Vice President of the United States. Although the word *Joementum* itself had originated four years earlier in reference to another candidate – Democrat Joe Lieberman, who announced that his campaign would gain momentum after the 2004 New Hampshire primary. It was later ridiculed by *Slate*'s William Saletan: “*Alas, Joever confidence felled him. He finished fifth in New Hampshire and was written off. He was Joast. Joadkill. D-Joe-A.*” His scoffers did not skimp on ala Joe's verbal innovations.

The *-mentum* words fashion spread beyond the USA: for example, in Australia, the word *Ruddmentum* (named after Kevin Rudd) was coined in 2013, during the struggle for leadership of the Labor Party, and was revived later in the context of the possibility for Rudd to become the next U.N. Secretary General. Whatever the future, it seems that the popularity of the affix *-mentum* will not decrease, and new contenders will pick it up in subsequent election campaigns in the U.S. and beyond [7].

The suffix *-er* has become popular again, and in the context of election campaigns, it is used as part of words with a disapproving or downright derogatory connotation to refer to “conspirators”. During the 2008 elections, the neologism *birthers* arose for “people who doubted the authority of Barack Obama to take the presidency of the United States due to the place of his birth (since only people born in the United States could hold this post)”. Then appeared derivatives such as *deathers* “people who doubted whether Osama bin Laden was really died” and *truthers* “people who doubted the official version of the terrorist attacks in the United States committed on September 11,

2001”’. During the 2016 election campaign, new circumstances arose and new theories appeared, along with their designations; for example, *healthers* “people who believed that Hillary Clinton was hiding a deadly disease”. The word *healthier* became popular when the candidate suffered a bout of pneumonia, but according to lexicographers, it had appeared in this meaning in 2014, even before the start of the elections. The new derivatives with *-er* are metonymically motivated.

The research revealed that the typical ways to form new words in the U.S. election campaign were affixation, compounding, blending, shortening (both abbreviation and clipping), and conversion. New meanings emerged due to semantic shifts, namely metaphorical, metonymic and terminological transfers, extension, and ellipsis. New words and collocations were often based on disphemisms, derogatory and abusive words. The most frequent stylistic devices underlying the new words and collocations were metonymy, metaphor, epithet, irony, allusion, and alliteration; less frequent were hyperbole, meiosis, and oxymoron. They made the new verbal coinages sound expressive, evaluative, memorable, as well as often derogatory, abusive, and insulting.

The analyzed English new words and collocations testify to a direct connection between the paradoxical lexico-morphological interaction of their components and real political curiosities that are exposed, emphasized, ridiculed, or critically evaluated. The accuracy of such stylistically capacious names is consistent with the need to operate with lexical-semantic and communicative means in order to expose the opponents in an unsightly light and, on the contrary, emphasize the strong points of the other side and maintain their positive image.

The findings contribute to the development of the political discourse analysis and can be used, in particular, within the courses of English Lexicology, English Stylistics, and Discourse Practices.

Список литературы

1. Зацний, Ю.А. Сучасний англомовний світ і збагачення словникового складу / Ю.А. Зацний. Л.: ПАІС, 2007. 228 с.
2. Левицкий, А.Э. Функциональные изменения в системе номинативных единиц современного английского языка: дисс. ... д-ра филол. наук: 10.02.04 / Левицкий Андрей Эдуардович. К., 1999. 396 с.
3. Черникова, Н.В. Метафора и метонимия в аспекте современной неологии / Н.В. Черникова // Филологические науки. 2001. №1. С. 82–90.
4. Bauer, L. English Word-formation / Laurie Bauer. Cambridge: Cambridge Univ. Press, 1983. 311 p.
5. Martin, K.C. The undercard debate: emerging jargon in the 2016 Republican primaries [Electronic resource] / K.C. Martin // Oxford Dictionaries. – Access mode: <http://blog.oxforddictionaries.com/2015/12/undercard-debate>.

6. Martin, K.C. What are the most common American political insults? [Electronic resource] / K.C. Martin // Oxford Dictionaries. – Access mode: <http://blog.oxforddictionaries.com/2014/11/political-insults>.
7. Martin, K.C. Word in the news: Trumpmentum [Electronic resource] / K.C. Martin // Oxford Dictionaries. – Access mode : <http://blog.oxforddictionaries.com/2016/02/trumpmentum>.
8. Martin, K.C. Words on the radar: US election edition [Electronic resource] / K.C. Martin // Oxford Dictionaries. – Access mode : <http://blog.oxforddictionaries.com/2016/10/us-election-words>.
9. Shaddick, L. Political profanity and crude creativity on the US Election campaign trail [Electronic resource] / L. Shaddick // Oxford Dictionaries. – Access mode : <http://blog.oxforddictionaries.com/2016/02/political-profanity>.

УДК 159.923.2

К ВОПРОСУ СТАНОВЛЕНИЯ САМОСОЗНАНИЯ ДЕТЕЙ ДОШКОЛЬНОГО ВОЗРАСТА

Абубакирова С.Г.

Кемеровский государственный университет.

Научный руководитель – д-р психол. наук, проф. Морозова И.С.

Современное общество переживает кризис, который охватил все сферы жизни человека и, в первую очередь, его внутренний мир, сегодня мы наблюдаем переход к совершенно иному этапу развития всего человечества. Проявлением кризиса знаменует изменение мировосприятия и может выражаться в ощущении потере стабильности и опустошенности, крушении ценностных ориентиров и привычных идеалов. XX век в России вошел исторически считается одним из самых кризисных и трагичных периодов за все время существования человечества: две мировые войны, революции, экономические потрясения, реорганизация геополитических и ценностных идей в 90х годах прошлого столетия, интенсивное развитие информационных технологий, превращение техники из орудия человеческого разума в угрозу человечества и связанный с этим кризис духовной веры.

Э.А. Кавтарадзе определяет взаимосвязь кризиса общества с личным кризисом, подчеркивая, что «в таком временном «межсистемном» промежутке, называемым переходным, когда старая система разрушается, а новая система еще

только складывается, общество как бы впадает в «социальную шизофрению», а в системе ценностных ориентаций и норм поведения человека возникает «динамический хаос». Такое кризисное состояние общества и кризис сознания человека делают взаимодействие человека и общества особенно напряженным, конфликтным и крайне неопределенным по своим социальным последствиям» [1].

Начало XXI века и сегодняшний день заставляет переживать нас все этапы и кризисы прошлого века, как обновление и перезагрузка всех систем самосознания человека. Исходя из этого современная наука и образование с трудом справляется с проблемами и кризисами общества и лишь пробует перестраиваться за изменяющимся миром обучая специалистов способных удовлетворить его нужды. Пандемия вскрыла отсутствие преемственности между поколениями и нам экстренно пришлось обращаться к опыту столетней давности, чтобы получить шанс выжить, сегодня политический кризис высвечивает национальные самоидентификации личности выводя самый главный вопрос кто я? зачем я? Если я не сам за себя, то кто за меня? А если я только за себя, то зачем я? Россия сегодня противостоит всему западному миру в своем праве оставаться собой, и самоидентификация с национальностью я – русский начинает набирать обороты. Год назад в пилотном исследовании было выявлено, что только люди с другими национальностями идентифицируют себя как часть нации. Данные, полученные в исследовании О.Н. Юденко, которая выявила такие характеристики национального самосознания как национальная идентификация, национальные стереотипы и культурные ценности позволяют сосредоточить внимание на возможности исследования у дошкольников самосознания с позиции принадлежности к определенному этносу или национальности [4].

Нами проведено исследования самосознания детей дошкольного возраста, проживающих в различных районах Российской Федерации. Так, мы собрали и сравнили суждения дошкольников в г. Ростове на Дону и в г. Новокузнецке в Кузбассе. Кроме вопросов «Кто ты?», «Кем будешь, когда вырастешь?», мы включили вопрос «Кто ты по национальности?».

Согласно полученным данным, мы можем констатировать, что дети 3-4 лет в обоих регионах в 100% случаях идентифицируют себя с полом и именем, испытывая затруднения в вопросах национальности,жимают плечами. Дети 5-7 лет, проживающие в Ростове-на-Дону, на вопрос «Какой ты национальности?» называют свою нацию, включая ответы «я – русский». Интересная реакция была в смешанных группах по возрасту от 4 до 6 лет. Так дети называли свою нацию «я-армянин» и добавляли, что немножко тоже русский, что может говорить о влиянии общества и активное обсуждение вопросов принадлежности к нации, как части родины.

Дети 5-7 лет, проживающие в Новокузнецке, испытывали некоторое затруднение при ответе на вопрос «кто ты по национальности?». Только после пере-

численности национальностей: еврей, казах, узбек, англичанин, дети реагировали отрицательно и говорили: «нет, я-русский». Возможно такое отличие в ответах на вопросы связано с тем, что географически Сибирь находимся дальше от событий на Украине, а возможно большое количество представителей других этносов и национальностей заставляет родителей славянских наций на юге воспитывать и идентифицировать себя со своей национальностью.

Одним из факторов формирования национального самосознания, по мнению В.Г Крысько, является национальный интерес, отражающий ценности этнической общности и служит сохранению его единства, а также являются важной движущей силой деятельности как отдельных членов нации, так и государства в целом. В основе национальных интересов лежат ценности нации: язык, традиции, культура, религия. Национальный интерес для русского народа всегда выражался в стремлении жить в мире, дружбе оказывать взаимопомощь братским народам [2, с. 46].

Исходя из объективной реальности мы еще больше убеждаемся в том, что западная культура стремится ассимилировать Россию и русских. Навязывая ей свои ценности и заменяя историю, вплоть до полного истребления именно поэтому необходимо осуществлять пристальное внимание к формированию самосознания дошкольников в разрезе данного вопроса, поэтому эту роль на себя должно взять образование и образовательные институты, вводя такие понятия как национальность, русский, житель России, русскоговорящий возможно имеет смысл ввести понятие язык русский а нация славянская или по месту жительства Сибиряк, что позволит укрепить ядро личности богатым историческим и культурным слоем, начиная от Ермака, заканчивая Александром Карелиным и многими другими сильными личностями Сибири, расширяя обще культурными ценностями всей страны.

Кроме национальной самоидентификации, важно сформировать и социальную, которая связана с выполнением профессиональных функций. В пандемию это были врачи и вирусологи, сейчас это во многом военные, специалисты по восстановлению и развитию. При этом необходимо понимать, что воспитание и образование уже завтра обязано выйти на первый план и сформировать личность с его целостным ядром, а начинается это с дошкольного возраста, самосознание ребенка формируется в процессе взаимодействия с другими людьми. Проблема приобретает важное значение в процессе организации подготовки будущих педагогических работников в высших и средних образовательных учреждениях, а также при переподготовке работников этой области.

В заключении хочется подчеркнуть значимость целенаправленного сопровождения процесса становления человеческого самосознания, как целостного ядра личности, которое позволяет плодотворно существовать и переживать не толь-

ко личные кризисы, но и глобальный кризис в котором мы все оказались. Имея сильное ядро личности и его надстройку, проявляющуюся в параметрах самоидентификации и самосознания, человек преодолет трудности на своем жизненном пути. Сложившиеся обстоятельства могут только пошатнуть ценности и побудить к пересмотру старых отживших и приобретению новых, но само ядро, как спасательный круг позволит личности устоять и не потерять свои главные идентификации и связи с человеческим видом.

Список литературы

1. Кавтарадзе Э.А. Личность в условиях общественного кризиса: автореферат дисс. канд. филос. наук / Е.Н. Лебедеко. М.: АНО ДПОИИститут молодежи, 1998. 22 с.
2. Крысько В.Г. Этническая психология: учебник для студ. Вузов / В.Г. Крысько. М: издат. центр «Академия», 2002. 320 с.
3. Липшиц Б.С. Российская система образования: проблемы модернизации в контексте глобализационных вызовов: дисс. канд. филос.наук. Краснодар: 2006. 141 с.
4. Юденко О.Н. Особенности национального самосознания дошкольников и его формирование в условиях специально организованной деятельности: дисс. канд. психол. наук. Красноярск: ФГБОУ ВО КГПУ им. В.П Астафьева, 2000. 173 с.

УДК 331.1 (477.62) «1980» (045)

ПЕРВЫЕ ЗАБАСТОВКИ РАБОЧИХ ДОНБАССА В КОНЦЕ 1980-Х ГГ.

Алишкевич А.В.

Горловский институт иностранных языков.
Научный руководитель: канд. филос. наук, доцент Рочняк Е.В.

В научной литературе, посвящённой данному вопросу, справедливо отмечается, что мощные забастовки 1989 г. были первым серьезным конфликтом трудящихся с партийно-государственной властью СССР. Шахтерские забастовки возникли на почве кризиса угольной промышленности в Донецком бассейне, который отчетливо проявился и неуклонно обострялся с середины 1980-х гг. XX в. [7, с. 45].

С 1987 года наблюдается обратное движение в экономике Донбасса. Не принесли ожидаемых эффектов некоторые изменения в кадровой политике, которые осуществлялись по решению Пленума ЦК КПСС, проведённого в январе 1987 г. Состоялись выборы директоров предприятий, начальников участков, бригадиров, а в аппаратах управлений производственными объединениями вакантные должности стали замещаться на конкурсной основе.

Но руководители среднего и низшего звена оставались невосприимчивыми к призывам сверху и не проявили инициативы к углублению перестройки. Лозунг «Перестройку начинать с себя» оказался безадресным и не имел отклика. Социальное возвышение трудящихся, ободрённых обещаниями в течение 2-3 лет добиться улучшения экономического положения и благосостояния населения, спадало, на смену ему приходила всеобщая апатия [7, с. 46].

Кредит доверия М. С. Горбачеву, его программе перестройки исчерпывался.

Спад производства в 1987 г. убеждал в необходимости поисков путей реальной перестройки. Это нашло отражение в утвержденном на Пленуме ЦК КПСС в июне 1987 г. «Основном положении коренной перестройки управления экономикой» [7, с. 47].

Перестройку хозяйственного механизма намечалось начинать с основного звена экономики – предприятия (объединения). Ведущей идеей было введение полного хозрасчета, самофинансирования. Закон о государственном предприятии (объединении), который вступил в действие с начала 1988 г., предусматривал, что коллективы предприятий по своему желанию могли реализовать продукцию, произведенную сверх госзаказа. Объем госзаказа должен был постепенно сокращаться, а действие рыночного механизма – распространяться.

Но планы перехода к рыночной экономике, разработанные в середине 1987 г., рухнули в связи с их полной несоответствия суровой действительности. Предприятия не были подготовлены даже к ограниченной свободе хозяйственных отношений рыночного типа. Не было необходимой инфраструктуры для использования ими полученных прав (маркетинговых и других структур). А в угольной отрасли сложности были самыми большими, ведь по традиции она держалась на государственных дотациях.

Перевод предприятий на самофинансирование в условиях нерешенных вопросов ценообразования и материального снабжения был задачей более чем проблематичной. Проблема поставки угля потребителям стала одной из причин забастовки шахтеров 1989 г. Крайне обострилась проблема государственных приоритетов в развитии Донбасса. Шахтёры обнаружили большое недовольство пренебрежительным отношением союзного руководства к нуждам технического обновления старейших в стране шахт [9, с. 146].

Ответственный работник Совмина УССР С.П. Фищенко, выразил беспокойство по поводу дальнейшей судьбы Донецкого бассейна. «За последние 15 лет, – писал он, – не заложено ни одной крупной шахты, объемы добычи угля уменьшились более чем на 39 млн. т, что равно закрытию 39-х крупных угольных предприятий. Республика испытывает дефицит в твердом топливе, который покрывается за счет ввоза его из восточных районов страны» [9, с. 147].

Нерешенность принципиальных вопросов обостряло ситуацию и подводило к мощному социальному взрыву в Донбассе. Провал горбачевского курса «ускорения и перестройки» был крахом попыток авторитарной модернизации. Выступления шахтерских масс в 1989 г. стали попыткой подтолкнуть власть к более решительным экономическим преобразованиям.

Известие о начале 10 июля забастовки шахтеров в Кузнецком бассейне в Донбассе прозвучало как ожидаемый сигнал к общему выступлению. Здесь еще в начале 1989 г. состояла конфликтная ситуация: на разных шахтах состоялись выступления рабочих с протестами, требованиями, которые подкреплялись отказами от работы [1, с. 59].

Первая забастовка состоялась в Красном Луче. А всего за полгода в бассейне прошло 12 локальных забастовок. Требования шахтеров, как правило, удовлетворялись, но принципиальных решений относительно общего положения в отрасли не принималось. Ведь это была компетенция органов центральной власти, которая не принимала во внимание сигналы с мест. Тогдашний директор шахты «Горская» Ю. Иоффе вспоминал: «вместо решения проблем региона или отрасли в целом, снимался вопрос лишь по одной шахте» [1, с. 60].

Летние забастовки в Донбассе начались 15 июля 1989 г. выступлениями горняков Макеевки и Донецка. Уже 18 июля 1989 г., к бастующим присоединились работники отдельных шахт Дзержинска, Шахтерская, Первомайска и других горняцких городов. Сначала бастовали шахты, впоследствии целые объединения и города.

19 июля 1989 г., забастовали горняки Новгородовской группы шахт. Впоследствии началась забастовка в Торезе, Снежном, Доброполье, Селидово, Брянке, Кировске и других городах [3, с. 350].

При этом, существовали шахты, что не принимали участия в движении. Не бастовали вовсе шахты производственных объединений «Луганскуголь» (среди них горняки шахтерских городов Новодружеск и Приволье) и «Свердловскантрацит» (в том числе города Свердловск и Червонопартизанск) [2, с. 351].

Горняки этих предприятий выдвинули свои требования и выразили солидарность бастующим. Забастовки проходили в городах по схожему сценарию. Сначала они начинались спонтанно на шахтах. Затем колонна горняков во главе с

инициаторами забастовки двигалась по направлению к административным центрам – Дому Советов или райкому партии.

Здесь начинались многоярусные митинги, которые продолжались до завершения забастовки. На них выдвигались требования, избирались шахтные и городские стачкомы. Преобладающее значение имели общегородские забастовочные комитеты: именно они продвигали требования бастующих и вели переговоры с властными учреждениями. Во время забастовки создавались группы рабочего контроля. Например, в Доброполье такая группа проверяла торговые базы и магазины, выявляла скрытые товары повышенного спроса, фиксировала нарушения в торговле. Так, в Торезе были опечатаны магазины, торговавшие водочными изделиями, в городе действовали патрули.

Основные требования бастующих, были сгруппированы по проблемному принципу, были направлены на решение принципиальных задач совершенствования производства, улучшения условий жизни и труда горняков.

По исторической традиции, первоочередное внимание уделялось вопросам продолжительности рабочего времени и оплаты труда. Удельный вес связанных с этим требований равнялся 36,6% в общем перечне всех требований забастовщиков [3, с. 270].

В 1980-е гг. XX в., для работников угольной промышленности, занятых на подземных работах, официально был провозглашен 6-часовой рабочий день. Впрочем, фактически из-за растяжимости подземных коммуникаций среднестатистический шахтер тратил не менее 4 часов для того, чтобы добраться до своего рабочего места в забое, а затем-в обратном направлении к стволу. Таким образом, реальное пребывание под землей достигало не менее 10 часов [3, с. 271].

Все без исключения бастующие горняки требовали 100% оплаты по тарифной ставке времени передвижения от ствола к месту работы и в обратном направлении. Протестовали против лишения работников установленных законом выходных дней (в 1980-е годы горняки ежегодно отработывали свыше 40 выходных дней). Общим требованием всех забастовочных комитетов было восстановление единого выходного дня. Более 2/3 бастующих требовали увеличения продолжительности ежегодного отпуска с 24 до 45 дней [6, с. 295].

Большая часть, а именно 86% бастующих горняков назвали главной причиной возникновения забастовок дефицит продовольственных и промышленных товаров. Отсюда и требование – снабжение шахтерских городов товарами массового потребления по первой категории. Некоторые стачкомы, как, например, в городе Дзержинске, поднимали проблему расширения школьного строительства и улучшения качества образования. Селидовский стачком выдвинул требование строительства городского Дворца культуры [6, с. 296].

Общим требованием горняков на июльских забастовках 1989 г., была оплата труда по твердым расценкам. В 1980-е гг. сформировались региональные особенности по оплате труда. На 1985 г. средняя зарплата рабочего по добыче угля в Донбассе составляла 339 руб. и была на 2,6% ниже средней зарплаты в отрасли по СССР. Зарплата шахтера в Донбассе была ниже, чем в других угольных бассейнах страны. В Кузбассе, Караганде, Экибастузе она достигала 360 руб. [4, с. 260].

Горняки Донбасса протестовали против этой несправедливости и требовали дополнительной оплаты за работу в забоях с повышенной температурой воздуха, загазованностью и за работу в забоях, где была опасность взрыва метана. Дополнительной оплаты труда требовали за работу с механизмами повышенной вибрации, что было связано с осложненными горно-геологическими условиями.

Требования по улучшению пенсионного обеспечения касались пересмотра возрастного ценза, выслуги лет, увеличения пенсий инвалидам. Ряд требований касался улучшения условий женского труда: установление для женщин-матерей 3-летнего оплачиваемого отпуска для ухода за ребенком и отмена случаев безосновательного ограничения оплаты женского труда в сравнении с мужским, что практиковалось на отдельных работах [3, с. 261].

Достаточно широким был диапазон требований по улучшению социально-бытовых условий жизни. Особенно остро встала жилищная проблема. Темпы жилищного строительства в горняцких городах хронически отставали от роста численности трудящихся. Вопрос обеспечения шахтерских семей жильем не снимался с повестки дня.

Несмотря на рост жилого фонда, за 1978-1990 гг., очередь на получение ведомственных квартир выросла в 7 раз. Недовольство горняков также было связано с неудовлетворительным состоянием жилого фонда.

Во второй половине 1980-х гг. XX в. в Дзержинске и Красноармейске водопроводом было оборудовано 52-53% жилой площади в ведомственных квартирах и только 1-2% – в частном секторе. Канализацией было оборудовано только 13,5% частных квартир. А в городах Красноармейске, Селидово, Снежное, Доброполье частный жилой сектор вообще не имел канализации [3, с. 263].

Среди всех промышленных рабочих, обеспечение жильем представителей «гвардии труда», особенно жителей малых шахтерских городов, была наихудшей. Бастующие горняки протестовали против этой социальной несправедливости и требовали увеличения объемов жилищного строительства и улучшения его качества.

Предлагались конкретные меры по ослаблению жилищного кризиса. Так, стачкомы Дзержинска, Шахтерска и других городов ставили вопрос о создании в структуре производственных объединений мощных строительно-жилых комби-

натов за счет централизованных фондов для ускорения строительства жилья. С целью стимулирования индивидуального жилищного строительства, предлагалось выделять средства на условиях частичной компенсации [8, с. 87].

Решения митингов бастующих горняков обязывали власти обеспечить нормальное водоснабжение, электроснабжение, газификацию шахтерских городов; осуществление ремонта дорог, улучшения транспортного обслуживания, улучшения состояния окружающей среды.

Затрагивались также вопросы улучшения медицинского обслуживания горожан: ремонт лечебных учреждений, оснащение их новейшей аппаратурой, строительство родильных домов и т.д.

Содержательными и аргументированными были требования забастовочных комитетов по проблемам управления и технического совершенствования производства. Они были нацелены на обеспечение строительства и капитального ремонта стволов и горизонтов за счет централизованных фондов, обеспечение по существующим нормативам своевременного снабжения шахт механизмами и оборудованием. От решения этих проблем зависело содержание шахтного фонда на должном техническом уровне и его совершенствование. Предлагалось внедрение технологии, которая бы способствовала повышению качества угля, обеспечения шахт дозиметрами для контроля уровня.

Требования горняков были аргументированными и оправданными. Они в концентрированном виде воплощали недостатки организационно-технического состояния угледобычи и болезненные проблемы социально-бытового комплекса горняцких городов.

Требования забастовщиков отражали реальное состояние отрасли в старейшем угольном бассейне страны, который, по выражению донецкого историка А. А. Саржана, был использован на полную мощность и брошен союзным центром на произвол [9, с. 147].

Во время массовых шахтерских забастовок не удалось предотвратить случаев экстремизма. Впрочем, они не находили поддержки среди большинства бастующих горняков. Требования стачкомов относительно сокращения рабочего времени и повышение оплаты труда касались как рабочих, так и ИТР (прежде всего, начальников участков).

В отдельных случаях выдвигались и политические требования. Сначала недоверие первому секретарю райкома партии прозвучала в Первомайске, впоследствии требования о созыве внеочередного пленума райкома партии выдвинули в Шахтерске, отставка председателя горсовета – в Ровеньках, первых лиц в управлении городов Дзержинск, Тореза и Снежного [9, с. 148].

Наиболее остро эти вопросы встали в Кировске и Брянке. Там были выдвинуты требования отставки первых руководителей этих городов, немедленного созыва внеочередного пленума горкомов партии и сессий горсоветов для решения проблем, поставленных стачкомами.

После долгих переговоров, забастовщики добились выполнения своих требований. В Брянке были уволены 7 городских руководителей. Члены стачкома приняли все необходимые меры, связанные с перевыборами 36. в ходе Стачки происходило объединение усилий нескольких стачкомов соседних городов для координации действий и выдвижения требований.

Так, 22 июля 1989 г., в Шахтерске состоялось совещание представителей забастовочных комитетов Шахтерска, Тореза, Кировского и Снежного. В ее работе принял участие член Верховного Совета СССР от этого территориального округа М.И. Ченцов. На этом совещании была согласована единая точка зрения относительно продления забастовки, уточнены и дополнены отдельные пункты требований этого района. В частности, о строительстве круговой троллейбусной дороги «Шахтерск-Торез-Снежное» и другие вопросы, которые касались только отдельных городов. Однако в Донецке, куда были направлены представители стачкомов для утверждения протокола, требования четырех городов не были учтены. Образовался зональный забастовочный комитет, состоящий из представителей Брянки, Кировска, Стаханова и Первомайска [4, с. 15].

Центральная власть, которая своевременно не приняла меры для предупреждения конфликта, вынуждена была реагировать на масштабные выступления горняков.

19 июля 1989 г. в Донбасс прибыл заместитель министра угольной промышленности СССР А.М. Фисун. На следующий день в Донецк направили комиссию Совета Министров СССР и ВЦСПС в составе заместителя председателя Совета Министров СССР, председателя бюро Совета министров по топливно-энергетическому комплексу Л.Д. Рябова, секретаря ВЦСПС В.К. Макеева, председателя Госкомтруда УССР В.И. Щербакова, 22 июля 1989 г., когда забастовка достигла кульминации, и в Донецке не работала ни одна шахта, прибыл министр угольной промышленности СССР М.И. Щадов [10, с. 155].

В Москве членов Центральной забастовки принимал президент СССР М.С. Горбачев и председатель правительства М.И. Рыжков. 20 июля 1989 г., во время непрерывных митингов забастовщиков возле здания областной администрации, члены комиссии и руководители центрального стачкома (А.К. Бокарев, Ю. Болдырев и др.) начали работу над «Протоколом о согласовании мероприятия между шахтерским стачечным комитетом г. Донецка и комиссией

Совета Министров СССР и ВЦСПС», в котором были учтены основные требования бастующих шахтёров. Члены правительственной комиссии посетили и шахтерские города. 23 июля 1989 г. в Дзержинске, а 24 июля 1989 г. – в Торезе на митингах выступил министр угольной промышленности СССР М.И. Щадов, который в своих речах еще раз остановился на пунктах уже подписанного протокола [10, с. 156].

Требование к правительственной комиссии приезда в каждый бастующий шахтерский город несмотря на то, что, представители многих стачкомов присутствовали на подписании соглашений в Донецке и Луганске, по мнению А.М. Русначенко, объясняется тем, что горняки надеялись на случай каких-то недоразумений спросить о выполнении соглашений непосредственно правительство, не доверяя ни местной власти, ни промежуточным структурам [8, с. 66].

23-25 июля 1989 г. горняки прекратили бастовать в Дзержинске, Торезе, Доброполье, Селидово и других городах. В Кировске и Брянке забастовка была приостановлена 30 июля, что означало окончание ее во всем регионе.

В Москве срочно, в течение нескольких дней, было принято Постановление № 608 Совета Министров СССР, в котором определялись мероприятия, направленные на реализацию требований бастующих горняков.

Президент СССР М.С. Горбачев, выступление шахтеров признал правомерным, а их требования заслуживающими внимания. В интервью центральному телевидению он заявил: «... рабочий класс правильно ставит вопросы, рабочие берут дело в свои руки. И это меня, не смотря на весь драматизм событий, вдохновляет» [8, с. 67].

Таким образом, исследование позволяет утверждать, что первые шахтёрские забастовки в Донбассе начались в 10 июля 1989 г. в Кузнецком бассейне, новость о которой распространилась на все шахты Донбасса, после чего в течение менее чем полумесяца бастовало более 70% шахт. По своей форме забастовки 1989 г. выражались в умышленном отказе от выполнения работы, и сборе сначала на территории конкретной шахты, затем организованного перемещения состава шахтёров к административным зданиям городов и районов. В шахтах избирались стачкомы – руководители из числа шахтёров, которые организовывали движение и которые формулировали конкретные требования в адрес властей, то есть причины забастовки. Исследование июльских забастовок в Донбасса в 1989 г. позволяет говорить о высоком уровне самоорганизации, что выражается в том, что все руководители движений предпринимали действия по недопущению радикализации движения, распития спиртных напитков, организации патрулей и т.д. Особенность июльских забастовок заключается так-

же в том, что требования шахтёров были разрозненны и каждое городское и районное движение формулировало неравные списки претензий, порождавшие недовольства. Самыми существенными являлись: повышение заработной платы, регулирование продолжительности рабочего времени и условий труда, требования по улучшению пенсионного обеспечения, пересмотр возрастного ценза, выслуги лет, увеличения пенсий инвалидами т.д. Требования шахтёров привлекли внимание партийного руководства СССР, после чего было принято Постановление № 608 Совета Министров СССР, в котором определялись мероприятия, направленные на реализацию требований бастующих горняков. После этого, забастовки временно прекратились.

Список литературы

1. Агапов, В.Л. Предпосылки июльской 1989 г. забастовки шахтеров Донбасса / В.Л. Агапов // Журнал исторических, политологических и международных исследований. 2016. № 1(57). С. 52-61.
2. Агапов, В.Л. Первые шахтерские забастовки периода горбачевской «перестройки» в УССР (1988 – первое полугодие 1989 гг.): историография вопроса, современный взгляд / В.Л. Агапов // Наукові праці історичного факультету Запорізького національного університету. 2014. № 38. С. 350-355.
3. Агапов, В.Л. Шахтарські колективи Донбасу в умовах кризи 1976–1991 рр. Монографія. / В.Л. Агапов. Донецьк: Світ книги. 2012. С. 260-271.
4. Андреев В.П., Шахтеры и шахтерское движение в Кузбассе в 1989–1991 г. / В.П. Андреев, Д.В. Воронин. Кемерово: Кузбассвуиздат, 2002. 158 с.
5. Бурносков, В.Ф. Шахтерские забастовки: истоки и итоги / В.Ф. Бурносков // Новые страницы в истории Донбасса: статьи. Донецьк, 1994. Ч. 3. С. 98-108.
6. Горбань, Т.Ю., Робітничий рух на Донбасі у процесах суверенізації УРСР / Т.Ю. Горбань // Наукові записки Інституту політичних і етнонаціональних досліджень ім. ІФ Кураса НАН України. 2012. №. 5. С. 294-304.
7. Казьмин, В.Н. Рабочее движение в 1989-1990 годы. (К двадцатилетию шахтерских забастовок в СССР) / В.Н. Казьмин // Научные проблемы гуманитарных исследований. 2009. № 4. С. 45-52.
8. Русначенко, А.М. Стачка шахтеров на Украине в июле 1989 г. / А.М. Русначенко // Отечественная история. 1991. № 1. С. 66-77.
9. Саржан А.А. Социально-экономические и политические процессы в Донбассе 1945-1998 / А.А. Саржан. Донецк, 1998. С. 147-155.
10. Угольный Донбасс во второй половине XX века / под ред. З.Г. Лихолобовой. Донецк: Донну, 2001. 339 с.

УДК 930/94(47).08

ДИСКУССИОННЫЕ ВОПРОСЫ ОТЕЧЕСТВЕННОЙ ИСТОРИИ В ИССЛЕДОВАНИЯХ Н.С. АРЦЫБАШЕВА (ПО МАТЕРИАЛАМ ЖУРНАЛА «ВЕСТНИК ЕВРОПЫ» 1821-1825 ГГ.)

Безуглова Н.Е.

Кемеровский государственный университет.
Научный руководитель: д-р ист. наук, проф. Худолеев А.Н.

Николай Сергеевич Арцыбашев являлся представителем скептической школы российской историографии второй четверти XIX века. К сожалению, современному историку это имя сейчас практически неизвестно. Однако в XIX веке к трудам этого любителя русской истории, не имевшего классического университетского образования, с уважением относились С.М. Соловьев и К.Н. Бестужев-Рюмин. Долгое время Н.С. Арцыбашев был действительным членом Общества истории и древностей российских при Московском университете. В своих исследованиях он часто затрагивал неоднозначные вопросы, касающиеся отечественной истории.

К примеру, хотелось бы обратиться к его статье «О степени доверия к истории, сочиненной князем Курбским», опубликованной в журнале «Вестник Европы» в 1821 году. Выбор данного журнала как места выражения своих исторических взглядов, был для Н.С. Арцыбашева неслучаен. Это был ведущий орган периодической печати Российской империи того времени, который до 1830 года возглавлял один из наиболее ярких и оригинальных представителей скептической школы Михаил Трофимович Каченовский.

В XIX веке, благодаря Н.М. Карамзину, твердо оформилась концепция «Двух Иванов», характеризующая образ государя Ивана IV до 1560 года как прекрасного реформатора и правителя, а позже, в связи со смертью жены и его сломленным психическим состоянием, как безудержного тирана. Основоположником этой идеи был князь Андрей Курбский, изложивший ее в своих сочинениях. Спустя столетия известный историк Н.М. Карамзин, взяв рассуждения Курбского за основу и дополнив их, выдвинул данную концепцию. Н.С. Арцыбашев не придерживался этой идеи и не одобрял чрезмерного доверия к сочинениям князя Курбского, а тем более составления образа государя,

опираясь на этот источник. Рассуждения, направленные на обоснование своей позиции, он приводит в данной статье.

В своей работе автор выдвигает следующий центральный вопрос: «Все ли им (князем Андреем Курбским) сказанное можно принять за неоспоримую истину, и не было ли ему причин иное уменьшать, иное увеличивать, а другое и совсем скрыть от потомства?» [5, с. 279] Ответ на этот вопрос поможет пролить свет на степень объективности изложения событий и высказываний Андрея Курбского по отношению к личности государя Ивана IV и периоду его правления.

Рассуждая над ответом на поставленный вопрос, в первую очередь Н.С. Арцыбашев делает акцент на том, что в своих сочинениях Андрей Курбский описывает немало событий, очевидцем которых он не являлся: «Некоторые описанные им происшествия случились прежде нежели еще он родился, также во время его младенчества и после сделанного им побега» [5, с.280]. Далее автор статьи приходит к выводу, что описание данных событий могли быть внушены Курбскому «пристрастно и поселить в нем предубеждения» [Там же]. Также Н.С. Арцыбашев не оставляет без внимания и обстоятельства жизни Андрея Курбского. Опираясь на них, автор обосновывает недостоверность источника тем, что из-за собственного неудовольствия, которое побудило его бежать из Родины, он повествовал «бытия и лица не в настоящем их виде, но согласно с теми чувствами, какие оно в нем производило» [5, с. 281]. Н.С. Арцыбашев делает акцент на том, что Андрей Курбский использовал в своих описаниях множество чрезмерно язвительных и похвальных слов. Это свидетельствует о том, что он не был равнодушен к тому, что описывает. Таким образом, подытоживая все вышесказанные аргументы, Н.С. Арцыбашев приходит к выводу, что нельзя с полным доверием полагаться на данный источник.

Далее Н.С. Арцыбашев делает акцент на том, что князь Андрей Курбский в своем сочинении относился предвзято к великому князю Василию III по случаю его развода с Соломонией Сабуровой и браком с Еленой Глинской. Историк пишет: «Ненависть, а не истина, может только так изъясняться» [5, с. 281]. Помимо этого, Н.С. Арцыбашев обращает внимание на то, что многие беспощадные деяния, которые Курбский приписывал Ивану IV, были известны ему со слов «неизвестных выходцев из России», которые являются достаточно сомнительными источниками [5, с. 287]. Детально разобрав все вышеперечисленные факторы и повествование Курбского, Н.С. Арцыбашев заключил: «Следствием рассмотрения нашего должно быть то, чтобы большую часть нравоизображений и особенных событий, описанных князем Курбским, не принимать за со-

вершенную истину и даже с осторожностью верить самой сущности оных, а всего менее подробностям» [5, с. 293].

Таким образом, Н.С. Арцыбашев являлся одним из первых историков, который высказал свое мнение, противоречащее общепринятой концепции. Выдвинул дискуссионный вопрос, который и по сей день не потерял своей актуальности и является предметом обсуждения многих современных исследователей.

Продолжая дискуссию о данной концепции и в целом образе царя Ивана IV, которую вел Н.С. Арцыбашев, хочется отметить еще одну написанную им статью, опубликованную в журнале «Вестник Европы» – «О свойствах царя Иоанна Васильевича». В данной статье историк также являлся одним из первых, кто высказал сомнение в жестокости государя Ивана IV. Как известно, многие историки, включая Н.М. Карамзина, описывали так называемую «эпоху шести казней» в период правления Ивана Грозного с разных сторон и выделяли разные причины, которые ее спровоцировали. Н.С. Арцыбашев вступил в данную дискуссию, с целью выделения других причин, объясняющих эти казни. Н.С. Арцыбашев не отрицал того, что Иван IV проявлял жестокость, однако он обращал внимание на обстоятельства, которые в нем эту жестокость порождали. Он затрагивал немало событий и факторов, которые многие исследователи искажали, либо же совсем игнорировали, при описании объяснений жестокой поры в период правления Ивана IV.

Рассматривая, так называемую «первую эпоху казней», Н.С. Арцыбашев основной причиной выделяет боярский произвол, начало которого кроется еще во времена детства государя. Бояре, ссылаясь на юный возраст правителя, занимались самоуправством. В данной статье Н.С. Арцыбашев часто описывает события, в которых бояре действовали «не спрося государя», «без ведома великого князя» [4, с. 128,129]. Они были инициаторами многих интриг, происходивших вокруг царского двора, последствиями которых часто были бунты и мятежи, также они избавлялись от близких для Ивана Васильевича людей, которые вставали у них на пути. Таким образом, уже в юном возрасте царь «видел против себя неслыханную дерзость» [4, с.130]. Боярский произвол набирал все большие обороты. Бояре шли напрямую против царской воли. Например, Н.С. Арцыбашев описывает ситуацию, когда Иван IV тяжело заболел и изнемогая от опасной горячки завещал Державу своему сыну Дмитрию, а бояр обязал дать присягу в верности наследнику, однако и тут они посмели плести свои интриги: «Отец Адашева (Окольничий Федор Григорьевич) явно не послушался, а Сильвестр стал через происки благоприятствовать добивающемуся престолу двоюродному брату Царя, Князю Владимиру Андреевичу»

[4, с. 133,134]. Таким образом, Н.С. Арцыбашев хочет показать читателям, что Иван IV не был тираном от рождения, он был вынужден проявлять жестокость для обуздания бояр и их поборников.

Основной причиной «второй эпохи казней» Н.С. Арцыбашев выделяет предательство, совершенное Андреем Курбским. Многие польские историки утверждают, что измена произошла вследствие неудачного сражения под Невелем в 1563 году, где Курбский допустил себя разбить малому числу поляков, и боясь гнева Ивана IV, бежал к врагам. Отечественные историки утверждают, что Курбский ушел в 1564 году. Однако, как бы то не было Н.С. Арцыбашев ставит вопрос: «Мог ли Государь соблюсти равнодушие в таком случае? Он имел право думать, что его бояре затеяли опять крамолу» [4, с. 136]. После следствия, как считают многие историки, начались казни мнимых изменников, которые будто бы умышляли покушение на самого Ивана Васильевича, его жену и детей. Однако Н.С. Арцыбашев не согласен с данными высказываниями, он пишет: «Почему мнимые? Почему будто бы? Выше уже заметили и ниже еще увидим, что от бояр тогдашнего времени всякого зла ожидать было можно» [4, с. 137].

Объясняя «третью эпоху убийств», историк ссылается на «Летопись» Мартина Бельского, которую отечественные историки, при описании данного периода выпустили из вида. Причиной массовых казней стал вновь заговор бояр против Ивана Васильевича, инициатором которого был польский посол Козлов. Он смог переманить на свою сторону знатных московских людей, в числе которых, находились и родственники Ивана IV, а именно двоюродный брат и шурин царя. Заговорщиков удалось вычислить, и по приказу Ивана Васильевича Козлов был посажен на кол. После описания данного отрывка, Н.С. Арцыбашев ставит перед читателями вопрос: «Кто ж виновник третьей эпохи убийств: Царь или вельможи?» [4, с. 139]. Тут же историк отмечает, что описание подробностей данного случая, которые были сделаны Таубе, Крузе, Гваньине и Андреем Курбским невероятны и не заслуживают места в истории. Н.С. Арцыбашев опять-таки обращает внимание читателей к тому, что данные источники, которые активно используются в работе Н.М. Карамзина сомнительные и недостоверные.

«Четвертую эпоху убийств» Н.С. Арцыбашев относит к событиям, произошедшим в Новгороде. Причиной проявлению массовой жестокости царя послужило донесение о том, что Новгород готовится присягнуть на верность к польскому королю. По словам князя Хилкова, некий Петр, наказанный новгородцами, решил им отомстить. Он написал от лица всех просьбу подданства к польскому королю, подделал подписи дворян и граждан, и спрятал данный документ в церкви Св. Софии, далее он бежал в Москву с донесением к Ива-

ну Васильевичу. Государь начал расследование. Сами действующие лица не отреклись от своих подписей, хотя и утверждали, что невиновны. Н.С. Арцыбашев выражает сомнение в подлинности сказания Хилкова, так как оно было написано в плену у шведов через 146 лет после произошедшего события. Но даже, если Хилков изложил правду, у государя все равно были все основания поверить донесению. Историк отмечает: «Новгородцы и прежде изменяли его Деду, желая поддаться Польскому Королю, Казимиру; они показали себя и перед ним бунтовщиками» [4, с. 140]. Н.С. Арцыбашев считает, что с ними бесспорно поступили очень жестоко, однако те ужасы и подробности, которые описывает Гваньини выдуманы. Историк пишет: «Где слыхано, чтоб у нас, вместо приветствия Царю, кричали: гойда, гойда? Гваньини, упоминающий об этом, кажется, и сам не знал, что он пишет» [4, с. 141].

«Пятая эпоха душегубства» связанная с тем, что Иван IV считал, что здоровье его невесты испортили заговорщики. Н.С. Арцыбашев отмечает, что эта теория основана, опираясь на сомнительные источники, в лице Таубе и Крузе, а «шестая эпоха» на предвзятых словах Андрея Курбского, о степени доверия, к которому уже говорилось выше. Н.С. Арцыбашев в данной статье предоставляет читателям иные объяснения массовых казней и проявлений жестокости Ивана IV, которые не затрагивали другие историки, в частности Н.М. Карамзин, а также заставляет читателей еще раз задуматься о достоверности популярных источников, описывающих данный период, и часто встречаемых в работах исследователей.

Эту мысль Н.С. Арцыбашев высказывал неоднократно. По его мнению, государь прощал простой народ, участвовавший в бунтах. Автор не отрицает жестокого отношения государя к боярству, но «начало зла» в период его правления он, в отличие от Н.М. Карамзина, объясняет не плохими природными наклонностями царя, а противодействиями его приближенных, в частности бояр, которые «исказили свойства монарха добродетельного и героя неустрашимого» [3, с. 191]. Н.С. Арцыбашев также писал, что государь Иван IV был вынужден прибегнуть «к излишней строгости» для обуздания своевольных бояр и их поборников. [Там же].

Далее Н.С. Арцыбашев под своим псевдонимом Н. Любороссов выпускает еще одну статью в рассматриваемом журнале под названием «Нечто об отрывке из Леклерка». В ней он для рассуждения приводит фрагмент из «Российской истории» указанного французского писателя, посвященный Ивану IV. Леклерк называет его в своем сочинении «Завоеватель» [2, с. 195]. Н.С. Арцыбашева удивила умеренность суждения французского историка об Иване Грозном, ведь он всегда был готов выставлять события России не в самом выгодном

для нее свете. Историк предлагает к прочтению отрывок из работы Леклерка, в котором делается акцент на том, что вниманию читателей достойны картины добродетели. Французский писатель обращал внимание на то, что нравственный предмет истории состоит в том, чтобы примерами научать людей, а вот множественное описание мерзостей и злодеяний охлаждают читателя и заставляют чувствовать негодование. Леклерк писал: «Истина всегда должна быть обращена в пользу. Слог историка должен быть чист и благопристойен, ему надлежит стараться истреблять память времен соблазна» [2, с 194]. Поэтому он считал неправильным, что Ивана IV описывают такими красками, которые оскверняют взор и устрашают воображения читателей.

Таким образом, Леклерк считал, что такие историки делают образ Ивана IV «ненавистным роду человеческому» и задает вопрос: «Не бесстыдно ли распространять на семнадцать страниц об ужасных тиранствах и мучительствах, которые должны быть навеки погребены в варварских летописях, из которых они заимствованы?» [2, с. 194-195]. Он считал, что историки относились к Ивану IV предвзято. Мерзости, которые они о нем писали «превосходят все то, что мы знаем о Калигуле, Нероне и Рихарде III». [2, с. 195]. Н.С. Арцыбашев согласен с мнением французского писателя, и обращает внимание читателей на то, чтобы они задумались о вопросе пользы и доли правды в приукрашенных рассказах о том, как, например, сажали на кол князя Дмитрия Шевырева или о сожжении Михаила Воротынского, которого подвесили между двух горящих костров, и под которыми якобы сам Иван IV своим железом подгробал горящие угли. Историк задает вопрос: «Какая польза в этих и подобных им нелепостях?» [2, с. 197-198]. Также он отмечает, что «адские басни Курбского были давно известны прежними нашими историкам, но откинута как не заслуживающие веры и точно такое же заключение сделано о них иностранными писателями» [2, с 198]. Поэтому, подытоживая все вышесказанное, Н.С. Арцыбашев удивляется тому, что «в наше время, у нашего писателя (имеется ввиду Н.М. Карамзин – Н.Б.) история князя Курбского удостоилась доверия» и выражает крайнее сожаление, что она становится известной на всех европейских языках и ее узнают во всех концах земли, узнают о множестве небывалых происшествий, будто бы случившемся в нашей стране в период правления Ивана IV [2, с. 198-199].

Во всех вышеперечисленных статьях Н.С. Арцыбашев затрагивает дискуссионные вопросы: об образе царя Ивана IV, о степени доверия к сочинениям Андрея Курбского, о смысле и пользе описания в работах историков жестокостей, проявляющихся в период правления государя и о степени их преувеличения. Данными рассуждениями и приведенными в подтверждение своей

позиции фактов Н.С. Арцыбашев хотел призвать читателей к готовности не давать полной веры повествованиям историков, которые до излишества неблагоприятно отзываються об Иване IV.

Хочется отметить, что свои работы историк Н.С. Арцыбашев посвящал не только периоду правления Ивана IV, но и дискуссионным вопросам, относящимся к более раннему периоду, например, к концу XI века. В данном контексте обратимся к следующим статьям: «Уничтожение Киева и мятежи Владимирские» и «Два съезда князей, или конец XI столетия в России» [1,6]. В них автор приводит отрывки летописей и других источников для расширения кругозора читателей и предоставляет им возможность взглянуть на известные события под другим ракурсом. Данные отрывки Н.С. Арцыбашев приводит еще и для того, чтобы читатели смогли отметить отступления повествования Карамзина от данных источников, его множественные дополнения, в некоторых местах умолчание, а также искажения подлинных слов летописца Нестора. Данные факты противоречат словам легендарного историка о его желании не стремиться и не позволять «изобретать» в своих трудах. Однако стоит заметить, что в данных статьях отсутствует откровенные выпады в сторону Карамзина.

Таким образом, подытоживая все вышесказанное, следует сделать вывод, что в своих сочинениях Н.С. Арцыбашев тяготел к анализу и критике известных фактов, а также к точной передаче текста исторических источников, в результате чего он очищал историю от различных басен и сомнительных преданий. Этим можно объяснить его критические статьи относительно трудов Н.М. Карамзина.

Список литературы

1. Арцыбашев, Н.С. Два съезда Князей, или конец XI столетия в России / Н.С. Арцыбашев // Вестни Европы. 1823. № 12. С. 241-278.
2. Любороссов, Н. Нечто об отрывке из Леклерка / Н. Любороссов // Вестник Европы. 1821. № 23. С. 191-199.
3. Арцыбашев Н.С. О кончине царя Иоанна Васильевича / Н.С. Арцыбашев // Вестник Европы. 1830. № 9-12. С. 211-266.
4. Арцыбашев Н.С. О свойствах царя Иоанна Васильевича / Н.С. Арцыбашев // Вестник Европы. 1821. № 17-20. С. 126-141; 184-200.
5. Арцыбашев Н.С. О степени доверия к истории, сочиненной князем Курбским / Н.С. Арцыбашев // Вестник Европы. 1830. № 9-12. С. 211-266.
6. Арцыбашев Н.С. Уничтожение Киева и мятежи Владимирские / Н.С. Арцыбашев // Вестник Европы. 1825. № 14-15. С. 81-161.

УДК 821.161.1

ТРАДИЦИИ М.Ю. ЛЕРМОНТОВА В РУССКОЙ ДРАМАТУРГИИ ВТОРОЙ ПОЛОВИНЫ XX – ПЕРВОЙ ПОЛОВИНЫ XXI ВВ.

Бляшко Ю.С.

Горловский институт иностранных языков.

Научный руководитель: д-р. филол. наук, доц. Любимцева-Наталуха Л.Н.

Рубеж XX–XXI столетий является периодом небывалого расцвета постмодернизма в русской драматургии, одной из основных черт которого считается энергичная полемика с традицией, последовательное развенчание стереотипов и литературных клише. Драматурги современности всё чаще обращаются к классическим текстам с целью осмысления влияния на современную литературу заложенных в них аксиологических кодов, которые продолжают оставаться краеугольным камнем в проблеме литературной интерпретации.

Драматургия постмодернизма исследована в гораздо меньшей степени, чем проза и поэзия. Характерность этого пробела существенна не только для отечественной, но и европейской драматургии. С одной стороны, основные атрибуты и компоненты, характерные для драмы, были глубоко усвоены как в поэзии, так и в прозе постмодернизма. Но то, что для прозы и поэзии является совершенно новой формой переосмысления художественного языка, то для драмы – явление во многом будничное или, по крайней мере, привычное. Для обновления художественного языка, его внутренней среды, постмодернистская драма часто использует архаические формы, обнажающие основополагающие приёмы этого рода литературы. При этом, драма и драматическое искусство органично отражают веяния времени, эпохальные вызовы и потрясения, что указывает на их чуткость и подверженность внешнему воздействию.

Малое число исследований, посвященных анализу традиций отдельных представителей классической русской литературы в новейшей драматургии (работы Т.А. Мищенко, И.В. Купреевой, М.А. Цыпуштановой, Г.Л. Корольковой) объясняется большим масштабом, крайней неоднородностью и интенсивностью драматургического процесса, который с одной стороны напрямую связан с классической литературой, а с другой – демонстрирует самобытность собственного вектора развития.

Все чаще в своих пьесах драматурги II половины XX – I половины XXI века используют приемы, а также перенимают традиции классиков русской литературы. В постмодернистской драматургии доминируют обращения к чеховской, а также гоголевской традициям, тогда как обнаруживаются и другие, менее изученные, параллели: лермонтовские, толстовские, гончаровские, пушкинские и т.д.

На рубеже тысячелетий в русской драматургии можно наблюдать огромный корпус разножанровых пьес, демонстрирующих полемику с традицией классической литературы золотого века: пьесы Л. Петрушевской и А. Вампилова, «Сахалинская жена» Е. Греминой, «Мой вишневый садик» А. Слаповского, ремейки Н. Коляды и других выдающихся современных драматургов. Вследствие этого возникает вопрос: что такое традиция в контексте литературы постмодернизма? В эпоху постмодернизма ранее очерченные границы современных представлений о традиции в литературе чрезвычайно расширились и даже, в известной степени, оказались дискуссионными. На данный момент в литературоведении существует великое множество литературных традиций, среди которых преобладают: ироническое переосмысление, подражание, стилизация, пародия и интертекстуальность.

Стоит отметить, что интертекстуальность является главной, базовой чертой постмодернистского текста. Она воспроизводит диалог между современным текстом и классическим. Будучи вариантом диалогизма, интертекстуальность выступает главным литературным средством постмодернистской традиции. В более широком смысле категория «интертекстуальность» означает наличие межтекстовых связей, которые обусловлены воспроизводством текста на основе элементов других текстов или в диалоге с другими текстами. Под «интертекстуальным диалогом» следует понимать феномен, при котором в данном тексте эхом отзываются предшествующие тексты. Эта связь может выражаться в виде непосредственного цитирования, использования аллюзий, осуществления практики заимствования. Все перечисленные приёмы воспроизводятся по установке автора. Интертекстуальность эффективна, прежде всего, своей выразительностью, она обогащает смысл содержания авторского текста, но если обращение к иному тексту не будет распознано и прочувствовано читателем, что не позволит запустить механизм предполагаемых ассоциаций, то эффект интертекстуальности будет сведен к нулю.

Важно отметить, что постмодернизм отказывается от идеи модернизма, именно в отрицании традиционности и выдвигании на первый план новаторства. В литературе постмодернизма снимается противоречие между традиционностью и формами, приемами. В современной драматургии проявляется консолидация традиции и новизны, классики и постмодернизма. Нет сомнений в том, что драматурги постмодернизма, создавая пьесы, черпают не только вдохновение в клас-

сических произведениях, но и искусно совмещают классику с постмодернизмом, пользуясь традициями авторов. А.В. Данилова в статье «Традиция в контексте постмодернистской эстетической парадигмы» подчеркивает следующее: «Постмодернизм отказывается от модернистской диктатуры новаторства, от его традиции отрицания традиций».

С точки зрения постмодернизма есть множество связанных друг с другом текстов, его «рабочим материалом». Мнение о невозможности новаторства стало одной из центральных новаторских идей постмодернизма. Различные теории интертекстуальности показывают, что новое всегда строится из старого: из ссылок, цитат и интерпретаций уже существующего. Понятие интертекстуальности заменяет понятие традиции» [3]. Постмодернизм принимает традицию в том классическом виде, в котором это понятие сформировалось в течение предыдущих эпох и в то же время понятие «традиция» в контексте постмодернизма представляется читателю как живым источником совершенно новых идей совершенно непохожих ни на что раньше. Следует отметить также такое мнение в работе А.В. Даниловой «Традиция в контексте постмодернистской эстетической парадигмы» выделяет главную, сущностную идею постмодернизма: «В постмодернистском искусстве снимается противоречие между традиционностью и новыми формами».

Необходимо понимать, что ключевая задача постмодернизма, его истинный замысел состоит не в разрушении или переработке новых форм, не в возрождении классического прошлого, а в мирном сосуществовании стилей, в разрешении актуального спора между традиционностью и модернизмом. В этом проявляет себя итоговый, суммирующий характер эпохи, такой самобытной и волнующей. С другой стороны, подобное обращение к традициям указывает на некую переходность постмодернистского художественного сознания, которое готовит литературную среду к новым вызовам и трансформациям.

Стремление переосмыслить опыт прошлого, как правило, появляется в тот момент, когда из ощущения окончательной исчерпанности возникает острая необходимость в новаторских идеях, которые должны содержательно изменить существующую литературную среду, придать ей новые пути для развития. В художественном сознании постмодернизма присутствуют как традиции предшествующей эпохи, так и зарождение новых тенденций. «Ощущение исчерпанности старого и непредсказуемости, неизведанности нового, грядущие контуры которого неясны и не обещают ничего определенного и надежного, и делает постмодернизм, где это настроение выразилось ярственнее всего, выражением «духа времени» конца XX века...» [3]. Исходя из этого вытекает следующий вопрос: а каковы признаки традиции в контексте постмодернизма? Опираясь на какие признаки

можно в том или ином тексте говорить о литературных традициях? На основе представлений А.В. Даниловой можно выделить перечень признаков традиции, которые, на наш взгляд, являются ведущими в эпоху постмодернизма:

- исчерпывающая множественность и колоссальное разнообразие подходов к традиции;
- устойчивый интерес ко всему спектру традиций – в межкультурном и темпоральном смыслах;
- интерпретация традиции в духе ироничности, её подача в новом облике, отличном от оригинала;
- пристальное внимание к текстовой, формальной стороне традиции;
- перенос акцентов в смысловой нагрузке с сущностного содержания традиции на характер и форму её использования;
- замещение традиции интертекстуальностью и наделение интертекстуальности признаками традиции;
- игровой, произвольный подход к традиции;
- полная утрата линейности традиции, одновременное присутствие разновременных традиций, их плюралистичность и эклектичность;
- равнозначность в произведениях ретроспективного и современного планов повествования, авторского и цитируемого текстов;
- упразднение системности и целостности традиции и поиски нового порядка на основе множественности традиций» [3].

Практически невозможно представить современную пьесу, в которой нет интертекстуальности, иронического отношения к традиции, игровой формы или диалога со зрителем. Все вышеперечисленные традиции в полной мере характеризует пьесы с точки зрения концепции постмодернизма. В современной литературе все чаще писатели эпохи постмодернизма прибегают к использованию традиции писателей золотого и серебряного века. В следствии этого появляются работы современных драматургов, использующих лермонтовские, чеховские, гоголевские, пушкинские и т.д. традиции. Более подробно в нашей работе рассмотрим лермонтовские традиции в современной драматургии.

Лермонтовские традиции обнаруживаются в драматургии Н. Садур и О. Богаева. Трансформация романа М.Ю. Лермонтова «Герой нашего времени» представлена в пьесе «Памяти Печорина» (1999) Н. Садур, а рецепция лермонтовского творчества, фигура самого автора и фактов его биографии – в драме Олега Богаева «Лермонтов нашего времени» (2015).

Пьесы Н. Садур всегда имеют конкретную сюжетную схему, последовательность, несмотря на различное структурное и содержательное исполнение. В ос-

нову этой схемы заложен принцип симметрии. При анализе поэтики пьесы Н. Садур можно выявить единый тип сюжетного развёртывания. В произведении «Памяти Печорина» человек не обретает онтологической стабильности абсолютно нигде, будь то социум или космос. Основа проблемы соотношения героя и мира в драматургии Н. Садур лежит не в противостоянии персонажей, не в максимально обострённых конфликтных ситуациях, а в многообразии связей личности и окружающего её мира, которые не ограничены ничем, в том числе пространственно-временными связями. В пьесе Олега Богаева главные персонажи также взаимодействуют друг с другом в фантастической, пограничной ситуации, преодолевая время и пространство, при которой героиня погружается в сон и встречается с М. Лермонтовым и его окружением в Пятигорске.

Основой для создания ремейка Н. Садур послужил роман М.Ю.Лермонтова «Герой нашего времени». Параллели с ним обнаруживаются в целом ряде черт: сохранены персонажи (за исключением Азамата), основные локусы (Кавказ, горные перевалы и пропасти, Пятигорск), узловые сюжетные ситуации лермонтовского романа (кража Карагёза, треугольник «Грушницкий – княжна Мери Печорин»), любовная линия «Печорин – Вера», «водяная» интрига, дуэль, гибель Бэлы), доминантные характеристики персонажей (добродушие Максима Максимовича, нездоровье Веры и «болезненность» ее привязанности к Печорину, простоватость и «незрелость» Грушницкого, красота Мери, загадка усталой души и злого нрава Печорина), события соотносятся во времени. Все перечисленные соответствия обеспечивают установление четкой корреляции романа М.Ю. Лермонтова и пьесы Н. Садур в читательском восприятии и тем самым «запускают» механизм сравнения, сопоставления, выявления традиции и диалога с классиком.

Прежде всего, следует отметить значимость изменения не просто жанровой, но родовой принадлежности произведения: переплавка романа в пьесу позволяет Н.Садур воплотить (в письменной фиксации) инсталляцию и перформанс – столь популярные сегодня формы творческих акций. Так как инсталляция требует символических и в то же время нестандартных сценических решений, рассчитанных на визуальное восприятие, – читатель пьесы Н.Садур «видит» на сцене не пятигорский домик с красной кровлею над ванной, как сказано в первоисточнике, а саму ванну: «Здесь же где-нибудь дымится Ермоловская ванна, в ней плавает княгиня Лиговская, позже в ней дружно заплещутся княгиня и Печорин, Вера назначит возлюбленному свидание в пару и тумане ванны, потом доктор Вернер вытащит оттуда нашего озябшего героя. Так водяное общество отчасти становится таковым в прямом смысле слова» [1].

Художественное взаимодействие с традицией в пьесе О. Богаева «Лермонтов нашего времени» наблюдается на уровне системы образов, использования та-

ких элементов интертекста, как аллюзия (общеизвестный факт, что Мартынов – убийца поэта), заимствований и цитации. Драматург определяет жанр пьесы как «Школьное сочинение в двух актах», обозначая таким образом проблему штампованного восприятия личности Лермонтова и шаблонного изучения творчества поэта. Один из главных персонажей, учитель литературы Раиса Максимовна, болезненно воспринимает непрофессионализм коллег, пытается бороться с угасшим интересом к чтению классической литературы, как учеников, так и их родителей. Опосредованно, словами своей героини, драматург дает оценку современной литературе:

«ДИРЕКТОР. А учительница химии сообщает, что вы облили ее кислотой.

РАЯ. Не знаю, наверно что-то и было... Ах да! Она сказала, что Донцова – великий писатель» [2].

В качестве эпиграфа О. Богаев использует фрагмент из воспоминаний П. П. Вяземского, со слов флигель-адъютанта полковника Лужина, в котором цитируются слова императора Николая I о смерти Лермонтова: «Собаке – собачья смерть» [2]. В контексте постмодернизма у читателя/зрителя возникает ассоциативная связь с категорией «смерть автора». Фантастическим образом переместившись во сне в период перед дуэлью поэта с Мартыновым, Раиса Максимовна не может предотвратить убийства:

«Выстрел. Лермонтов падает замертво. Гром. Удар молнии. Рая оглянулась.

РАЯ. Ле-е-ермо-о-о-нто-о-ов!!! Нет!!!

Темнота. Исчезают силуэты.

Долгая пауза, слышно как на землю обрушился проливной дождь.

Отчаянный плач, крик Раи в темноте. Наступает тишина.

ГОЛОС РАИ. *«Еще дуэль. Еще поэт*

С свинцом в груди сошел с ристанья.

Уста сомкнулись, песен нет,

Все смолкло... Страшное молчанье».

Но в реальной жизни она пытается внушить ученикам мысль, что «Лермонтов – живой молодой человек, он такой же, как мы» [2]. В финале пьесы драматург оставляет надежду на возвращение интереса к русской литературе золотого века и творчеству поэта: коллеги поздравляют Раису Максимовну с днем рождения и в качестве подарка ставят сценку из «Маскарада». Обращение к фантастике в самой последней сцене возрождает настоящего Лермонтова, фигура которого метафорически утверждает вечность классики.

Оба драматурга, устанавливая временную и одновременно вневременную связь между XIX веком и современностью, обращаются к мотиву сна, позво-

ляющему разрушить границы между реальностью и фантазией. К примеру, седьмая картина в пьесе О. Богаева переносит читателя/зрителя в век Лермонтова: «Пятигорск. Зал дома генерала Верзилина. Горят свечи. Светская вечеринка. Мужчины во фраках, женщины в роскошных вечерних платьях. Посреди зала спит на стуле РАЯ с книгой. Все ходят мимо нее, не обращая никакого внимания» [2].

Таким образом, драматургия постмодернизма не призвана служить отражением объективной реальности, но создаёт некую альтернативную картину, в воспроизводстве которой напрочь исключена линейность и обусловленность. При этом, сохраняется устойчивая связь современной литературной традиции с её классическими образцами.

Всестороннее изучение современных литературных тенденций в настоящее время позволяет сделать вывод о том, что сегодня в отечественной драматургии существует ряд устойчивых традиций, сформировавшихся в течение многих десятилетий, среди которых лермонтовская литературная традиция, обладающая самобытными чертами и характерными свойствами, которая спустя длительное время сохраняет высокий уровень актуальности. Обращение к творчеству М.Ю. Лермонтова современными драматургами обретает вполне конкретную тенденциозность, которая всецело отражает положение вещей в постмодернистской драме. В русской драматургии второй половины XX – начале XXI столетия она проявляется в сочетании современной проблематики с «вечными проблемами», в устойчивых интертекстуальных связях, в постоянном стремлении современных драматургов к развенчанию шаблонного восприятия классической литературы.

Список литературы

1. Бабенко Н.Г. Лингвопоэтический анализ пьесы Н. Садур «Памяти Печорина» // URL: <https://studizba.com/files/show/doc/190185-1-79327.html> (дата обращения: 04.10.2022).
2. Богаев О.А. Лермонтов нашего времени // URL: https://bogaev.narod.ru/doc/lermontov_nashego_vremeni.htm (дата обращения: 05.10.2022).
3. Данилова А. В. Традиция в контексте постмодернистской эстетической парадигмы // <file:///D:/Загрузки/traditsiya-v-kontekste-postmodernistskoy-esteticheskoy-paradigmy.pdf> (дата обращения: 18.11.2022).
4. Купреева И.В. Рецепция чеховской традиции российской драматургией конца XX – начала XXI веков : журнал «Гуманитарные и юридические исследования», 2016. 234 с.
5. Садур Н.Н. Памяти Печорина // электронная библиотека. URL: <https://www.litmir.me/br/?b=538415&p=40> (дата обращения: 05.10.2022).

УДК 159.95

РАЗВИТИЕ КОГНИТИВНЫХ ПРОЦЕССОВ У ДЕТЕЙ ПОДГОТОВИТЕЛЬНОЙ К ШКОЛЕ ГРУППЫ С ТЯЖЕЛЫМИ НАРУШЕНИЯМИ РЕЧИ

Ваганова Д.П., Морозова И.С.

Кемеровский государственный университет

Дети с речевыми нарушениями составляют самую многочисленную группу лиц с особыми образовательными потребностями. В настоящее время в дошкольной системе образования отмечается значительный рост числа детей с тяжелыми нарушениями речи. Вследствие тяжести поражения речевых функций отклонение в развитии приобретает системный характер и ведет к дисфункции основных высших психических процессов. У детей с тяжелыми нарушениями речи помимо несформированности всех подсистем языка наблюдается сопутствующее недоразвитие высших психических и моторных функций, а также эмоционально-волевой сферы.

Развитие всех высших психических процессов происходит в тесной взаимосвязи с речевым развитием ребенка. Недоразвитие речи в большинстве случаев является следствием недостаточного уровня развития когнитивных процессов (мышление, память, внимание и др.). Разные виды речевых нарушений имеют различное влияние на психическое развитие ребенка, воздействуют на его деятельность и поведение. Несформированность речевой деятельности накладывает отпечаток на развитие познавательной деятельности ребенка: нарушение фонематического восприятия приводит к недостаточному уровню развития слухового внимания; нарушения экспрессивной и импрессивной речи обуславливают низкий уровень вербальной памяти, сниженную продуктивность запоминания; связанное с нарушением всех сторон речи недоразвитие словесно-логического мышления приводит к низкой интеллектуальной работоспособности ребенка [8, с. 34].

Отклонения в психоречевом развитии неизбежно ведут к нарушениям в формировании эмоционально-волевой сферы ребенка. Для детей с тяжелыми нарушениями речи характерны быстрая утомляемость, негативизм, апатичность, либо повышенная возбудимость, раздражительность и агрессия. Диагностическая и коррекционно-логопедическая работа, проводимая с детьми с ТНР, обязательно должна включать не только обследование и коррекцию речевых нарушений, но

и выявление, профилактику и преодоление отклонений в познавательной и эмоционально-волевой сфере детей данной категории. Включение логопедом в коррекционный процесс психологических методов и приемов, обогащение логопедического занятия общеразвивающим материалом позволяет создавать условия наиболее эффективного взаимодействия с ребенком [5, с. 59].

Коррекционная работа по развитию когнитивных процессов начинается с развития функций внимания. По мнению К. Д. Ушинского, внимание позволяет человеку контролировать все психические процессы и является своего рода фундаментом всей психической деятельности. В норме в подготовительной к школе группе у детей уже появляется простейшая форма произвольного внимания, вызванная внутренней самоинструкцией к действию [6, с. 102].

В.А. Ковшиков отмечал, что у детей с тяжелыми нарушениями речи наблюдается значительно сниженный в сравнении с возрастной нормой уровень произвольного внимания, отмечаются сильные затруднения в планировании собственных действий. Детям данной категории требуется непрерывное побуждение к деятельности со стороны взрослого, так как их внимание очень быстро истощается. Для выполнения инструкций и заданий детям с ТНР требуется значительно больше времени, чем детям с нормальным развитием, словесная инструкция часто бывает достаточно трудной для понимания вследствие нарушения слухового внимания [3, с. 143].

Для детей со сложными формами речевых расстройств характерна повышенная отвлекаемость, которая проявляется во всех психических процессах. Отвлекаемость вызвана сложностями в сосредоточении и удержании произвольного внимания, недостаточной сформированностью функции контроля своей деятельности.

В задачи коррекционной работы по развитию свойств внимания входит развитие концентрации, устойчивости и распределения, а также расширение объема слухового и зрительного внимания. На начальном этапе работы рекомендуется включать в работу яркие пособия, музыкальное сопровождение, красочные игрушки, которые позволят привлечь и удержать непроизвольное внимание ребенка. Развитие произвольного слухового внимания начинается с задействования ориентировочного рефлекса: ребенку предлагают определить, какой прозвучал музыкальный инструмент или игрушка, с какой стороны шел звук, выделить прозвучавший предмет из ряда других предметов [8, с. 77].

Далее совершенствование произвольного внимания организуется одновременно с развитием распределения внимания. На данном этапе в работу задействуется как можно больше анализаторов (зрительный и слуховой, зрительный и тактильный, слуховой и тактильный): деятельность ребенка происходит с опорой на наглядный материал, каждое действие проговаривается.

Расширение объема внимания реализуется на следующем этапе коррекционной работы и происходит в двух видах: сначала из деятельности выключается проговаривание действий, ребенок выполняет задания только с опорой на наглядный материал; затем наглядный материал исключается, ребенок ориентируется на предварительно проговоренную программу деятельности. Планируется, что по завершении коррекционной работы по развитию произвольного внимания ребенок сможет поддерживать внимание на протяжении всей деятельности без опоры на наглядный материал и проговаривания действий.

Поскольку внимание неотделимо от других когнитивных процессов, коррекционная работа по его совершенствованию проводится в тесной взаимосвязи с развитием всех психических функций. Опорой для всех когнитивных процессов, в том числе и для внимания, является восприятие различной модальности. У детей с тяжелыми нарушениями речи вследствие поражений и недоразвития речевых, слуховых, моторных зон мозга наблюдается недостаточная сформированность процесса восприятия [5, с. 94].

Особенностями зрительного восприятия детей с тяжелыми нарушениями речи являются недостаточная точность, несформированность предметности и структурности зрительного гнозиса. Значительные трудности вызывают задания на определение зашумленных изображений, пунктирных контуров, наложенных рисунков предметов. У детей с тяжелыми нарушениями речи в подготовительной группе возникают сложности с усвоением программы по обучению грамоте, связанные с недоразвитием зрительного восприятия: таким детям трудно различить верное и зеркальное написание букв, сходные по написанию буквы, выделить элементы, из которых состоит буква. В дальнейшем при поступлении в школу многие дети с ТНР оказываются не готовыми овладеть навыками чтения и письма, что приводит к вторичным нарушениям в виде дислексии и дисграфии [3].

Слуховое восприятие детей с тяжелыми нарушениями речи также характеризуется недостаточным уровнем развития. Т.А. Фотекова отмечала, что обработка информации на вербальном и невербальном уровне у детей с ТНР значительно затруднена не только в сравнении с нормально развивающимися детьми, но и в сравнении с детьми с задержкой психического развития. При дизартрии и ринолалии поражение речедвигательного анализатора влияет на развитие фонематического слуха, приводя к нарушениям в слуховом восприятии фонем. Поражение зоны Вернике при сенсорной алалии приводит к тяжелым нарушениям фонематического восприятия без органического влияния на периферийный речевой аппарат: детям сложно вычленивать из окружающих шумов звуки человеческой речи и дифференцировать их, так как слуховое восприятие непостоянно и замедлено [7, с. 86].

В коррекционно-логопедическую работу по развитию слухового восприятия входит несколько аспектов: совершенствование различения неречевых звуков по их характеристикам – высоте, громкости, длительности, локализации; развитие фонетического, фонематического и интонационного восприятия. Последовательное развитие слухового гнозиса тесно связано с развитием произвольного внимания ребенка: сначала логопед учит ребенка определять и дифференцировать звучащие предметы, затем соотносить громкость и высоту звучания предмета с дифференцированными движениями (например, с разной силой стуча палочкой по барабану, звеня в колокольчик и т. п.). Далее осуществляется переход к развитию умения запоминать и воспроизводить серию звуков, ритмический рисунок. На следующем этапе логопед обучает ребенка с ТНР локализовать источник звука: определять положение звучащего предмета в пространстве относительно ребенка и направление звучания.

На данном этапе коррекционная работа по развитию восприятия ребенка с ТНР идет параллельно и в тесной взаимосвязи с развитием его памяти. По данным Т. Д. Дубровиной, у детей с тяжелыми нарушениями речи значительно снижен уровень развития слухоречевой памяти относительно нормально развивающихся сверстников. Автор отмечала имеющуюся взаимосвязь между низким уровнем развития мнестической функции у данных детей и качеством их связной речи. Вследствие заторможенности и неточности нейродинамических процессов у детей с тяжелыми нарушениями речи отмечается нестабильность и быстрая истощаемость мнестических процессов, их инертность и импульсивность. Это проявляется в слабой эффективности запоминания вербального материала, возрастании количества ошибок при неоднократном воспроизведении материала [2, с. 157].

Дети с тяжелыми нарушениями речи быстро забывают сложные инструкции, состоящие из трех и более элементов, выполняют действия в неверной последовательности, либо выпускают одно из них. У многих детей с ТНР отмечается снижение функции припоминания, что отрицательно влияет на развитие познавательной деятельности. Коррекционная работа по совершенствованию процесса памяти у детей с ТНР проводится в двух направлениях: расширение объема зрительной, слухоречевой, моторной памяти и обучение детей мнемотехническим приемам запоминания материала. Процесс коррекции мнестической функции предполагает активное привлечение различных анализаторов и организация их взаимодействия, работа ведется с опорой на наглядный материал [5, с. 19].

Высокой эффективностью в развитии процесса памяти отличается логопедическая ритмика, позволяющая вовлечь в работу зрительные, слуховые и моторные функции. Запоминание и воспроизведение серии движений артикуляционной,

мелкой и общей моторики достигается путем задействования премоторной и постцентральной зон мозга, а также включения в работу зоны ТПО. Кинестетические ощущения от мышц соединяются в кинетический образ движения, а подкрепление различных анализаторов позволяет развивать третичные поля головного мозга, значительно обогащая и расширяя объем памяти в различных модальностях. Данный процесс тесно взаимосвязан с развитием мыслительных операций ребенка, овладением операциями соотнесения и классификации информации [4].

Е.Ф. Собонович отмечала, что интеллектуальное развитие детей с тяжелыми нарушениями речи имеет неравномерный характер: конкретно-образное и наглядно-действенное мышление у данной категории детей развито гораздо лучше, чем словесно-логическое мышление, так как оно требует активной речевой деятельности. У детей с ТНР часто высоким уровнем развития характеризуется конструктивный праксис, который не только соответствует возрастной норме, но и опережает ее. Данный процесс является компенсаторным механизмом вследствие сложностей полноценного овладения речевыми навыками [5, с. 98].

В подготовительной к школе группе словесно-логическое мышление детей с тяжелыми нарушениями речи характеризуется значительными затруднениями в овладении операциями обобщения, классификации, выделения существенных и второстепенных признаков предмета или явления. Динамика мыслительных процессов отличается заторможенностью и замедленностью вследствие недоразвития симультанных функций, что проявляется в конкретности и описательности мышления. Дети с тяжелыми нарушениями речи часто оказываются неспособны выделить обобщающий признак для группы предметов, расширяют и упрощают обобщающие понятия, путают близкие понятия.

Коррекционная работа по совершенствованию мыслительных операций у детей с ТНР в подготовительной к школе группе направлена на развитие операций анализа, синтеза, обобщения, сравнения и классификации. Операции анализа и синтеза являются фундаментальными предпосылками для развития мыслительных операций сравнения и обобщения. Данные операции взаимосвязаны, взаимообусловлены и неотделимы друг от друга. Это определяет необходимость проведения коррекционной работы по совершенствованию анализа и синтеза на протяжении всего развития когнитивных процессов [1, с. 45].

Развитие операций анализа и синтеза происходит в тесном взаимодействии двух направлений: совершенствования симультанного (одновременного) и сукцессивного (последовательного) анализа и синтеза. Коррекционная работа проводится с опорой на наглядный материал, развитие симультанных операций сначала включает невербальный материал, затем добавляется вербальный. Развитие

сукцессивных процессов предполагает обучение детей навыкам определения временной и линейной последовательности событий, например, на материале игры «Что сначала, что потом?», воспроизведения звуковых ритмических рисунков, нахождения ошибок в последовательности ряда событий, движений, звуков и т. п. [5, с. 28].

На следующем этапе коррекционной работы по совершенствованию мыслительных функций ведется деятельность по развитию операций сравнения и обобщения. В подготовительной к школе группе детей с ТНР обучают находить сходства и различия между двумя конкретными, а затем абстрактными объектами, определять отношения данных объектов и уметь пользоваться сравнительными конструкциями в речи. На базе овладения данными речевыми конструкциями происходит развитие процесса абстрагирования: логопед обучает детей сравнивать группы предметов и выделять обобщающий признак, находить различия между группами предметов и выделять лишний. Сформированность операции обобщения позволяет перейти к работе по развитию процесса классификации, которая выступает первичной формой теоретического познания. Сначала детям предъявляются задания, в которых предварительно определены условия классификации, затем дети самостоятельно осуществляют классификацию предметов, установление их принадлежности к определенной группе [8, с. 151].

Таким образом, эффективность коррекционного обучения при устранении тяжелых нарушений речи достигается в том случае, если оно имеет комплексный и системный характер, осуществляется дифференцированно с учетом симптоматики, механизмов, структуры и степени выраженности речевого расстройства и особенностей развития когнитивных процессов детей с тяжелыми нарушениями речи.

Список литературы

1. Выготский, Л.С. Мышление и речь. Психологические исследования / Л.С. Выготский. СПб: Питер, 2019. 432 с.
2. Дубровина, Т.И. Особенности мнестических процессов у дошкольников с общим недоразвитием речи / Известия Южного федерального университета. Педагогические науки. 2010. №9. С. 156-160.
3. Ковшиков, В.А. Экспрессивная алалия и методы ее преодоления / В.А. Ковшиков. СПб: КАРО, 2018. 305 с.
4. Кузнецова, Е.В. Логопедическая ритмика в играх и упражнениях для детей с тяжелыми нарушениями речи / Е.В. Кузнецова. М.: Изд-во ООО «Гном-пресс», 2014. 128 с.
5. Соботович, Е.Ф. Речевое недоразвитие у детей и пути его коррекции (дети с нарушением интеллекта и моторной алалией) / Е.Ф. Соботович. М.: Классикс стиль, 2003. 160 с.

6. Ушинский, К.Д. Человек как предмет воспитания: Опыт педагогической антропологии. Том I / К.Д. Ушинский. М.: Книга по Требованию, 2014. 776 с.
7. Фотекова, Т.А. Тестовая методика диагностики устной речи младших школьников: метод, пособие / Т.А. Фотекова. М.: Айрис-пресс, 2006. 96 с.
8. Шашкина, Г.Р. Логопедическая работа с дошкольниками: учеб. пособие для студ. учреждений высш. проф. образования / Г.Р. Шашкина, Л.П. Зернова, И.А. Зими́на. 2-е изд., перераб. и доп. М.: Издат. центр «Академия», 2014. 256 с.

УДК 82.0.

ТИПОЛОГИЯ ГЕРОИНЬ И ТЕМА ЭМАНСИПАЦИИ В РОМАНАХ Ж. САНД «КОНСУЭЛО» И И.С. ТУРГЕНЕВА «НАКАНУНЕ»

Волосевич Л.В.

Горловский институт иностранных языков

Тип героинь романов Ж. Санд и И.С. Тургенева обусловлен рядом предпосылок, повлиявших на мировоззрение писателей. Несмотря на различие их политических взглядов, эстетических позиций И.С. Тургенев и Ж. Санд имели общие ценностные ориентиры, отразившиеся на типологическом сходстве героинь в романах И.С. Тургенева «Накануне» и «Консуэло» Ж. Санд. Задачами статьи является рассмотрение предпосылок, которые повлияли на возникновение типов тургеневской девушки и героини Ж. Санд, установить типологическую общность образов Елены Стаховой в романе «Накануне» и Консуэло в одноименном романе, раскрыть тему эмансипации в романах писателей.

Как известно, становление мировоззрения Ж. Санд происходит под воздействием второго этапа революционной борьбы во Франции, который начался с Июльской революцией 1830-го года. Крушение революционных идеалов, выдвинутых эпохой Просвещения, приводит к индивидуалистическим переживаниям и переосмыслению понятия свободы. Из понятия общественного оно превращается в понятие индивидуальное. Мироощущению личности 1830-х годов присущи отчаяние, страдание, стремление к счастью без обязанностей, индивидуалистический эгоизм, которые Ж. Санд определяет как «болезнь века».

Эволюция взглядов Ж. Санд происходит под влиянием руссоистских идей, о внесловном равенстве, необходимости просвещения народа и вовлечения его к управлению государством. Философия Руссо приводит ее к утопическому социализму Сен-Симона. Дружба с П. Леру завершает формирование мировоззренческих доминант Ж. Санд. От идеи художника-гения к 1840-м годам писатель переходит к пониманию искусства как общественного долга, а свобода переосмысливается как служение долгу общественному благу, по П. Леру, «созданию рая на земле» [9]. Исследователи отмечают преломление христианской традиции в представлениях Ж. Санд о социализме, социальной справедливости. Идея бога, евангельское учение соотносятся у нее с установлением справедливого социального уклада и требованием «социальной религии» [7]. Пояснение этого понятия находят у самого писателя: «Эта религия называется РЕСПУБЛИКОЙ (подчеркнуто Ж. Санд). Ее формулами являются свобода, равенство, братство, ее учением – Евангелие» [7]. Таким образом, исследователи отмечают, что в своих представлениях писатель связывает понятие красоты с понятием борьбы за социальную правду, связь с народом и народной поэзией.

Социально-христианские, пантеистические, эстетические концепции преломляются, в свою очередь, в творчестве Ж. Санд и определяют жанровое своеобразие ее романов и тип героя. Литературоведы говорят о романе сандовского типа. Понятие сандовского романа ввел И.С. Тургенев. Как термин его обосновал В.А. Недзвецкий. Он отметил следующие его особенности. Исследователь раскрывает центричность образной и сюжетной композиций романа Ж. Санд. В повествовании на передний план выдвигается главный герой, «выполняющий структурообразующее начало». Это особенная героиня, сопоставимая с лучшими литературными образцами. С героем соотносятся образы второго плана. С ним связана и основная сюжетная линия романа. Сюжет романа строится на процессе испытаний мужчин, общества, европейской цивилизации героиней. В развязке героиня нравственно преображает своего возлюбленного. Сандовский тип романа ставит комплекс проблем, связанный с семейным равноправием женщины, с проблемой женской судьбы в современном обществе [4].

М.Г. Реизов обосновывая жанровую принадлежность романов Ж. Санд особенностями организации сюжетного повествования. Литературовед говорит о двух его компонентах: описании «приключений души» и «сюжетном движении», которое состоит из «событий, приключений на фоне современного Парижа, сицилийских гор или скандинавских озер, с разбойниками, карбонариями, похищенными детьми и застенками инквизиции» [6]. Исследователь ссылается на определение жанра самой Ж. Санд, которая говорит о сочетании в ее романах психологического и сюжетного типа романов.

Сандовский тип героини также имеет определяющие черты, которые раскрыл В.А. Недзвецкий: «Это натура глубоко естественная <...>, целомудренная и искренняя, доверчивая и по-матерински участливая в возлюбленном...» [4]. Свообразие героини Ж. Санд передают представления о «справедливом человеке» («l'homme juste»), которые у нее сформировались в юношеском возрасте: «*L'homme juste не принадлежит к какому-нибудь определенному сословию или к определенной нации. Ж. Санд не указывает также и его пола. Это может быть как мужчина, так и женщина. Цель его жизни – борьба за справедливость. Он любит бога и всегда готов предстать перед ним. L'homme juste не копит богатств, он делится всем, что имеет, с бедняками и нищими. Он всегда трудится, либо физически, либо умственно*» [8].

Н.А. Литвиненко отмечает, что «В 1840-е годы образ и тема женщины, отстаивающей свой личный статус, включает в проблемное единство жорж-сандовского романа нового героя – «искателя социальной истины...» [3]. Таким образом, героиня жорж-сандовского типа проходит духовный путь совершенствования земной жизни, приближаясь к «социальной истине». Социальная истина у Ж. Санд соотносится с идеалом и определяет романтическую сущность творчества, эстетики, этики писателя. Отсюда вытекает закономерный вывод исследователей о том, что женский вопрос, тема эмансипации у Ж. Санд перерастают в проблему свободной личности. Значит и образ сандовской героини, расширяя границы значения, связанного с гендерными мотивами, поднимается до общечеловеческого значения.

Известно, что замысел романа «Накануне» И.С. Тургенева рождается в 1855 году, подсказывает его писателю его сосед, молодой помещик Василий Каратеев. *Вторая половина 1850-х годов – это период обострения социально-исторических процессов, происходящих в стране. Главным чаянием всего общества была крестьянская реформа. Надежды на антикрепостнические реформы стали катализатором подъема общественного сознания, что отразилось в журнальной деятельности и в литературе.*

В России над вопросами о значении женщины в семье, о равенстве естественных прав женщины задумываются в 1840-х годах в контексте борьбы против крепостного права. Кроме того, почву для этих вопросов подготавливают революционные события 1789–1794 годов, затем события июльской революции 1828–1830 годов во Франции, появление там феминистских движений с требованием утверждения равенства гражданских прав женщин и мужчин (борьба Олимпии де Гуж и ее «Декларация прав женщины и гражданки»). Непосредственное влияние на актуализацию женских вопросов в России уже в 1840-е годы повлияло творчество Ж. Санд, выход в 1832 году ее романа «Индиана». О распро-

странении феминистских идей творчества Ж. Санд и их совмещение с главной идеей времени – освобождением народа свидетельствует монолог героя романа Д. Писемского «Люди сороковых»: «Жорж Занд дала миру новое Евангелие или, лучше сказать, прежнее растолковала настоящим образом... Как некогда Христос сказал рабам и угнетенным: “Вот вам религия, примите её и вы победите с нею целый мир!”, так и Жорж Занд говорит женщинам: “Вы такой же человек, и требуйте себе этого в гражданском устройстве!” Словом, она представительница и проводница в художественных образах известного учения эмансипации женщин, которое стоит рядом с учением об ассоциации, о коммунизме, и по которым уж, конечно, миру предстоит со временем преобразоваться» [8].

Подтверждением популярности идей Ж. Санд, интерес к женскому вопросу в России 1840-х годов являются письма В.Г. Белинского 1840-х годов к В.П. Боткину. В письме от 10–11 декабря 1840 года критик дает несколько высокомерную оценку способностям женщины участвовать в общественной жизни, в «борьбе с действительностью» [1]. Исходя из высокого, по мнению В.Г. Белинского, предназначения мужчины, он даже принижает женщину, отводя ей второстепенную роль: «Мужчина, когда женится, теряет много – свою свободу, энергию своей борьбы с действительностью, которой тогда принужден бывает уступать иногда, прирастает, как улитка к одному месту, обязывается работать до кровавого поту и делать то, к чему не лежит душа его. Женщина, выходя замуж, ничего не теряет <...>. Мужчина может обойтись и без брака, ибо брак и женщина для него не одно и то же. Далее: женщина слабейший организм, низшее существо, чем мужчина. Лучшая из женщин худшее лучшее из мужчин» [1].

Однако в другом письме к В.П. Боткину, комментируя адюльтер между М.Л. Огаревой и молодым публицистом М.Н. Катковым, он защищает право женщины на любовь, на свободу выбора: «... Огарев – насадка, неспособная удовлетворить потребностям ни самой глубокой и духовной, ни страстной женщины, что он женился, сам не зная как, по своим абстрактным понятиям о любви и браке. За что же женщина должна умереть, всю жизнь принимая ласки мужчины и всю жизнь не зная, что такое ласки мужчины, которых так жаждет ее душа и сердце?» [1]. В.Г. Белинский выводит поступок М.Л. Огаревой из этической плоскости и помещает его в контекст размышлений об историческом прогрессе общества. Очевидно, критик связывает вопрос о правах женщины с естественными правами человека на свободу, равенство.

В своих рассуждениях о положении женщины в семье, о ее равенстве с мужчиной критик обращается к авторитету Ж. Санд: «Я понимаю теперь, как Ж. Занд мог посвятить деятельность целой жизни на войну с браком. Вообще все обще-

ственные основания нашего времени требуют строжайшего пересмотра и коренной перестройки, что и будет рано или поздно. Пора освободится личности человеческой и без того несчастной, от гнусных оков неразумной действительности – мнения черни и предания варварских веков» [1]. Данные суждения Белинского показательны. Они отражают проснувшийся интерес общества к женскому вопросу, неоднозначность подхода к решению вопросов о роли женщины в обществе и ее правах. Обращает внимание оценка авторами влияния на русское общественное сознание событий французских революций и личности Жорж Санд.

Следует отметить, что возникновение женского вопроса в общественном сознании является отражением симптомов проявления самостоятельности женщин в жизни. В русском обществе 1840-х годов появляются женщины, утверждающие свою самодостаточность, самостоятельность. Т. Бакунина, Е. Тур, С. Толстая, А. Панаева, Н. Огарева – русские женщины, для которых счастье не ограничивается семейным очагом. Они, стремятся «выйти из личного пространства и войти в пространство публичное» [2], становятся писательницами, сподвижницами мужчин в общественной жизни, борцами с традиционной церковно-общественной моралью. Творчество Ж. Санд пробудило в них личностное самосознание. Эти женщины становятся прообразами героинь русской литературы 1840–1850-х годов.

Этика семейных отношений в сознании женщин этого периода – А. Панаевой, М. Огаревой, Е. Тур, С. Толстой, – выстраивается на новых принципах, почерпнутых из романов французской писательницы. Как показывает О. Кофанова, в жизни они следуют жоржсандовской концепции любви, основанной на новых представлениях о браке, об отношениях мужчины и женщины. Согласно этой концепции, мужчина должен проявить благородство и освободить женщину от деспотизма ее девичьей семьи, вступив с ней в брак. Если в брачных отношениях отсутствует любовь, женщина имеет право на отношения с тем избранником, к которому у нее возникает взаимное чувство. Муж при этом должен благородно отойти в сторону, сохраняя дружеские отношения с женой и ее избранником. То есть, «все трое должны были вполне разделять мысль о “святости” любви и гнусности брака, не проникнутого этим чувством» [2].

В русской литературе середины 1840-х годов выходят произведения, в которых отражены реальные типические истории. Здесь следует отметить повести «Сороку-воровку» А.И. Герцена 1848 года, «Поленьку Сакс» А.В. Дружинина, повесть А. Панаевой «Безобразный муж», роман Е. Тур «Племянница». Они имеют типологически общие черты. Героинями этих произведений являются женщины с проснувшимся личностным самосознанием, в них подняты темы «любви и брака как главных событий в жизни женщины» [2], безнравственности брака без

любви, семейного гнета, проблема «формирования женской личности в условиях пренебрежения к ее элементарным духовным запросам» [2]. *Таков литературный контекст, который предвосхищает появление широкого полотна романа И.С. Тургенева «Накануне».*

Наблюдая за литературным процессом 1850-х годов, исследователи говорят о процессе формирования жанра русского романа. Отмечая центральную задачу русского романообразования, В.А. Недзвецкий отмечает, что основным механизмом образования романной формы является сочетание «“внутреннего” психологического уровня произведения с уровнем “внешним” – очерково-нравописательным» [4]. Такую форму романа, как известно, создают И.А. Гончаров и И.С. Тургенев. Данная форма, по мысли В.А. Недзвецкого, позволяет «сопрягать в себе историю и судьбу развитой личности с картиной современного общества, психологию (бытие) с “социологией” (бытом)» [4]

Г.М. Ребель, отмечая жанровое своеобразие романов И.С. Тургенева, развивает мысль Л.В. Пумпянского, обозначающего жанр романа И.С. Тургенева как «роман лица» [5]. Исследователь объясняет, что в романе подобного рода имеет значение не просто «историческая значимость героя», но его «личностная значимость», когда «Личность героя во всей его сложности, противоречивости и полноте, в разных ее проявлениях, с разных точек зрения поданная, не только на rendez-vous, <...> но в разных ситуациях и положениях испытания, – вот что является главным предметом изображения в тургеневском романе» [5]. Подходя с разных точек зрения к жанровой идентификации романов И.С. Тургенева (один на первый план выдвигает сюжетную структуру романа, другой – личность героя), исследователи сходятся в том, что оба считают, что психология личности героя должна раскрываться на фоне «картины современного общества»

В.А. Недзвецкий наблюдая процесс зарождения полноценного русского романа в 1850-е годы, отмечает, что этнографические романы Григоровича «были тематическим расширением его повестей» [4]. Исследователь отмечает влияние традиции Д.В. Григоровича на романную форму И.С. Тургенева. О. Кафанова, изучая становление малого жанра «женской» прозы, повести 1840–1850-х годов, усвоившей формообразующий и содержательный коды романов Ж. Санд, утверждает ее влияние на И.С. Тургенева. В свою очередь В.А. Недзвецкий продолжает мысль О. Кафановой, отмечая влияние на русскую литературу, творчество И.С. Тургенева в частности, романа жоржсандовского типа. Также исследователи отмечают, что подготовительным этапом к созданию романов И.С. Тургенева стали повести писателя 1850-х годов. Сочетание всех этих факторов приводит И.С. Тургенева к созданию романа «Накануне», в котором

аккумулируются все тенденции развития жанра романа 1850-х годов. В то же время роман становится новаторским, так как сюжет, образная композиция выстраиваются вокруг женского образа.

Сопоставление социально-исторических предпосылок развития романов Ж. Санд и И.С. Тургенева можно отметить следующее. Исторической предпосылкой развития темы эмансипации в русской и французской литературе являются события Великой французской революций 1789–1793 годов, события Июльской революции 1828–1830-х годов. Во французской литературе роман сандовского типа развивается в русле романтического направления. На русской почве вопрос о праве женщин на свободу и равноправие поднимается в контексте проблемы борьбы за свободу народа от крепостного права, веры в общественный прогресс в 1840-е годы.

Философскими предпосылками, оказавшими непосредственное влияние на актуализацию женского вопроса в европейской и русской литературе, становятся труды Просветителей – Вольтера, Ж.Ж. Руссо, Д. Дидро. В них начинает звучать тема положения женщины в обществе. В XIX веке социалист-утопист Ш. Фурье рассматривает расширение прав женщины – признаком общественного прогресса. Последователи Сен-Симона, П. Леру и Анфантен, развивают идею гендерного равенства.

Понятие эмансипация формулируется на рубеже XVIII–XIX веков в литературе и философии. Оно включает значение гендерного равенства, проявляющееся в реализации прав женщин на личное счастье, на труд, на участие в делах управления государством.

Основоположницей темы эмансипации во французской литературе является Ж. Санд. Перевод ее романов «Индиана», «Консуэло» на русский язык оказывает влияние на русскую общественность и литературу. Во второй половине 1840-х годов появляются повести «Сорока-воровка» А.И. Герцена, «Поленька Сакс» А.В. Дружинина, повесть А. Панаевой «Безобразный муж», роман Е. Тур «Племянница» с сюжетом о тяжелой женской судьбе в условиях традиционно-патриархального уклада. Женские романы и повести влияют на построение сюжетной канвы романов И.С. Тургенева, связанной с персонажами-женщинами, и на создание женских образов, в том числе, в романе «Накануне».

Романы Ж. Санд «Консуэло» и И.С. Тургенева «Накануне» имеют типологическую общность. В сюжетной композиции она проявляется в том, что в основе сюжета лежат путь духовного становления героини, переданный через перемещение в пространстве, испытание героинь любовью. Центральными линиями сюжетной композиции являются линии главных героинь Консуэло и Елены Стаховой. Отмеченные черты являются особенностями тургеневского и сандовского романов.

Героиня Елены Стаховой выезжает из поместья, из России в Венецию, затем в Болгарию. Она делает выбор между персонажами Берсенева и Инсарова. Каждый из них связан с определенным пространством. Связывая судьбу Елены с Инсаровым, автор соотносит героиню с Болгарией, страной, где народ поднялся на борьбу против порабощения.

Героиня Консуэло проходит путь духовного становления через пространство Венеции, Замка Исполинов в Чехии, Вены, через пространство дороги. Любовь является испытанием Консуэло. В любовной коллизии реализуется основной конфликт романа. Героиня делает выбор между героем-индивидуалистом Андзолетто и героем графа Альберта, воплощающим этический и эстетический абсолют.

Андзолетто персонаж пространства Вены и Венеции. Образная система этих топосов несет мотивы тщеславия, корысти, порока. Граф Альберт – персонаж замкнутого пространства Замка Исполинов. Его образ содержит внутреннее противоречие. Герой графа исполнен желания принести свободу народу Чехии, но его пространственно-временное существование обращено в прошлое страны и рода Рудольфштадтов. Внутреннее противоречие образа графа прогнозирует его смерть в первой части и невозможность соединиться с Консуэло.

В развязке романов «Накануне» и «Консуэло» избранники героинь умирают. Одним из значений события смерти Инсарова и графа Альберта является значение свободы. Для героинь русской и французской литературы середины XIX-го века это новаторский мотив. Героиня Елены делает свободный выбор не только между личным счастьем и патриархальной традицией положения женщины, но и выбирает дело борьбы за свободу народа Болгарии. В сюжетной канве романа «Накануне» она навсегда отказывается от близких, привычного уклада, принимает самостоятельное решение выйти замуж за Инсарова, после его смерти едет в Болгарию бороться за свободу народа против ига Османской империи.

Героиня Консуэло противостоит театральному обществу в Венеции, в Вене, отказывается от театральной карьеры, дающей положение и благополучие. Она не идет на компромисс в любовных отношениях, не приемля предательство Андзолетто. Но Консуэло не соглашается и на брак с графом Альбертом, до тех пор, пока не убеждается в истинности своего чувства. Для Консуэло ложная смерть графа открывает путь к реализации себя в творчестве и к преобразению искусством окружающего мира. Эти ключевые коллизии бытования Консуэло в сюжете романа также демонстрируют противостояние героини традиционным взглядам на положение и роль женщины в обществе.

Типологическая общность проявляется в структуре, значении образов главных героинь романов «Накануне» и «Консуэло». Они воплощают понятия сандовской

и тургеневской типов героинь. Прежде всего, чертами героинь Консуэло и Елены Стаховой являются добродетель, жертвенность, нравственная чистота, независимость, готовность к героизму. Героиня Консуэло воплощает авторскую концепцию искусства для народа, ведущего через нравственное преобразование общества и ко всеобщему благу. Героиня Елены Стаховой реализует идею ожидания социальных преобразований России, прогнозирует появление деятельного героя на русской почве.

Черты характеров, поступки героинь, основное значение образов Консуэло и Елены, их бытование в сюжете определяют мотивы борьбы за добро и социальную справедливость, за право женщины на счастье. И.С. Тургенев и Ж. Санд являются писателями, которые впервые в европейской и русской литературе делают главными героинями женщин, которые борются против устоев социально-патриархального уклада. Несмотря на то, что образы Консуэло и Елены Стаховой решены в ключе эстетик разных направлений, они имеют общее концептуальное значение: героини воплощают идею естественных прав женщин на любовь, на реализацию себя в обществе. Тем самым обуславливается тема эмансипации в романах писателей.

Список литературы

1. Белинский, В.Г. Письма В.П. Боткину 30 декабря 184022 января 1841 г. Петербург. В.Г. Белинский / В.Г. Белинский. – Текст: электронный // URL: <http://poesias.ru/letters/belinskii-vissarion-g-perepiska/pismo-10101.shtml>
2. Кафанова, О. Авдотья Панаева между публичным и личным пространством / О.Б. Кафанова // Revue de l'Institut des langues et cultures d'Europe, Amérique, Afrique, Asie et Australie. Éditions littéraires et linguistiques de l'université de Grenoble. 2017. № 29. – Текст: электронный // URL: <https://journals.openedition.org/ilcea/4296?lang=Ar>
3. Литвиненко, Н.А. Диалогия Жорж Санд «Консуэло» и «Графиня Рудольштадт»: особенности поэтики / Н.А. Литвиненко // Вісник Дніпропетровського університету імені Альфреда Нобеля. Серія: Філологічні науки. 2016. № 1 (11). С. 97105.
4. Недзвецкий, В.А. Русский роман сандовского типа / В.А. Недзвецкий // История русского романа XIX века: неклассические формы: курс лекций. М.: Изд-во Москов. ун-та, 2011. С. 36-42 с.
5. Ребель, Г.М. Жанровая идентификация тургеневского романа / Г.М. Ребель. – Текст: электронный // URL: http://lib2.pushkinskijdom.ru/Media/Default/PDF/Turgenev/Turgenev_Sb_2_Nov.iss/12_%D0%A0%D0%B5%D0%B1%D0%B5%D0%BB%D1%8C_125.pdf
6. Реизов, Б. Жорж Санд / Б. Реизов // Литература Западной Европы XIX века. – Текст: электронный // URL: <http://19v-euro-lit.niv.ru/19v-euro-lit/articles-fra/reizov-zhorzh-sand.htm> (дата обращения 19.04.22)

7. Преображенская, Е.О. К вопросу об эстетических и общественно-политических взглядах поэтов-рабочих эпохи Июльской монархии во Франции / Е.О. Преображенская // Учёные записки ПГУ. Т. X. Выпуск 3. Молотов: Молотовское книжное издательство, 1957. 245 с.
8. Преображенская, Е.О. К вопросу о социальных взглядах Ж. Санд в эпоху июльской монархии и в годы февральской революции / Е.О. Преображенская. – Текст: электронный // URL: <http://www.psu.ru/files/docs/fakultety/sil/world-lit-department/preobrazhenskaya-gsand-social-views.pdf>
9. Писемский, Д. Люди сороковых / Д. Писемский. – Текст: электронный // URL: <https://azbyka.ru/fiction/pravifposlavie-i-russkaya-literatura-tom-ii-chast-3-dunaev/18/>
10. Францев, Ф.С. Ж. Санд, П. Леру и русско-французский диалог в области литературы и философии в 40-х гг. XIX в. / Ф.С. Францев // Mission confessions Миссия Конфессий. М., 20016. № 17. С. 78-84.

УДК 80

ОЦЕНОЧНАЯ КОННОТАЦИЯ НЕМЕЦКИХ ФРАЗЕОЛОГИЧЕСКИХ ЕДИНИЦ СО ЗНАЧЕНИЕМ «ARBEIT»

Гиззатуллина О.Д.

Кемеровский государственный университет.
Научный руководитель: доцент Смирнова А.Г.

Развитие и изменение немецкого языка на современном этапе становится очевидным. В связи с этим определение состава фразеологии немецкого языка, принципов функционирования и ограничения в использовании тех или иных фразеологических единиц по-прежнему является одной из самых актуальных проблем изучения семантики фразеологических единиц немецкого языка. Исследуются структура фразеологических единиц [9], различные аспекты функционирования фразеологизмов в немецком языке [2], изучению также подвергается семантика фразеологических единиц [3]. Трудовая деятельность является одной из важнейших сфер жизнедеятельности человека, поэтому изучение этой темы во фразеологии, несмотря на имеющиеся исследования по данной теме [3,5,8], представляют большой интерес.

Термин «фразеологические единицы» многозначен. В широком смысле слова он может быть рассмотрен нами в качестве устойчивых по составу и структуре, лексически неделимых и целостных по значению словосочетаний, выполняющих функцию отдельной лексемы (словарной единицы). По мнению А.В. Кунина, фразеологические единицы – это устойчивые сочетания лексем, характеризующиеся частичной или общей заменой смыслового значения [7].

Целью нашего исследования стало изучение оценочной коннотации немецких фразеологизмов. В словаре лингвистических терминов Т.В. Жеребило оценочная коннотация определяется как «компонент значения слова, устанавливающий ценность, связанный с чувствами» [6].

Темой настоящего исследования стали фразеологические единицы со значением «Arbeit», закрепленные в системе немецкого языка, отобранные методом сплошной выборки из немецко-русских фразеологических словарей открытого доступа сети Интернет.

Значение понятия «Arbeit» немецкий толковый словарь *Digitales Wörterbuch der deutschen Sprache* рассматривает несколькими определениями, а именно: *eine planvolle Tätigkeit, mit der man Ergebnisse bewirkt oder Produkte schafft; als Beruf ausgeübte Tätigkeit; Arbeitsort; Ergebnis einer Tätigkeit und Mühe, Anstrengung* [1].

То есть работа определяется как спланированная деятельность, с помощью которой достигается результат, или создается продукт; деятельность, выполняемая в качестве профессии; место работы, а также результат деятельности и усилий.

Теоретической основой данной работы являются теоретические исследования зарубежных и отечественных лингвистов. Такие российские авторы, как А.В. Кунин, И.И. Чернышева, М.Д. Степанова, В. В. Виноградов и многие другие и немецкие учёные, как Х. Гиппер, Г. Ф. Зейлер, Г. Агрикола, Р. Клаппенбах внесли огромный вклад в изучение и развитие фразеологии.

Семантика отобранных нами фразеологизмов позволяет рассмотреть их по характеру оценки. Прежде всего, были выделены фразеологические единицы (далее ФЕ) с положительной оценкой и ФЕ с отрицательной оценкой.

Например, *auf Deibel komm raus arbeiten* – работать до седьмого пота. В данной ФЕ отрицательная оценка выражается словом *der Deibel*, которое имеет отрицательное значение – черт, дьявол, т.е. работать на дьявола.

- *mit Dampf arbeiten* – работать увлеченно, с огоньком. Положительная коннотация выражена словом *der Dampf* (пар, дым). Данное употребление можно объяснить: работать как паровоз, с паром и дымком. Объяснение этому в истории развития паровых машин, изобретение которых существенно облегчило труд человека, что нашло отражение в данной фразеологической единице.

Метод лингвистического наблюдения позволил увидеть, что степень градации и способы оценочной коннотации различны. Таким образом, мы выделили среди ФЕ положительной и отрицательной оценкой следующие градации:

1) нейтральная:

- *Erst die Arbeit, dann das Vergnügen* – Вначале работа, потом удовольствие. В данной ФЕ мы не наблюдаем какую-либо оценку, а просто следствие того, что нас ждёт после того, как мы поработаем.
- *In Lohn und Brot stehen* – Иметь постоянное и стабильное место работы. Данный пример является положительно нейтральным, т.к. дословно данная ФЕ переводится как быть с вознаграждением и хлебом.

2) экспрессивно-оценочная с положительной оценкой, когда что-то делается сверх необходимого и это приносит положительные плоды:

- *Sich in die Riemen legen*. – Налечь на ремни. ФЕ данного характера обозначает: работать, положив себя на ремни или же рьяно взяться за работу, с силой и рвением, т.е. работать, накладывая на себя определенные обязательства.

3) экспрессивно-оценочная с отрицательной оценкой:

- *auf der Strasse liegen* – оказаться безработным. Здесь мы наблюдаем отрицательную оценку, т.к. дословный перевод «лежать на улице». В данном случае отсутствие работы может иметь настолько негативную окраску, что можно остаться (лежать – *liegen*) на улице, без дома.

Оценочная коннотация ФЕ со значением «Arbeit» на уровне языка может быть выражены различным образом.

В исследуемом материале немецких ФЕ, выделены следующие способы репрезентации экспрессивной оценки:

1) использование в составе ФЕ зоонимов:

- *ein alter Hase sein* – быть мастером своего дела. Данная единица выражает оценку при помощи сравнения с животным Hase (заяц).
- *wie ein Pferd arbeiten* – работать как лошадь. Оценка выражается сравнением с животным *das Pferd* (лошадь).
- *auf der Bärenhaut liegen* – бить баклуши, бездельничать. Дословно: лежать на медвежьей шкуре, то есть в данной ФЕ есть сравнение с животным *der Bär* (медведь).

2) использование в составе ФЕ слов, обозначающих части тела:

- *Nicht wissen, wo einem der Kopf steht*. – Не знать, где у тебя стоит голова (Слишком много работать, быть перегруженным). Фразеологизм строится с упоминанием части тела *der Kopf* (голова).

И упоминание в фразеологизме такой части тела, как *das Ohr* (ухо):

- Bis über die Ohren in der Arbeit stecken. – Застрять по уши в работе.

3) использование в немецком языке фразеологических единиц с словообразующими морфемами:

- Die Ärmel hochkrempeln. – Засучить рукава, подготовиться к работе. Здесь мы можем наблюдать способ выражения градации с помощью префикса hoch.
- In Arbeit ersticken. – Задохнуться в работе. Здесь градация также выражена словообразующей морфемой: приставкой – er.

4) использование цвета:

- blauen Montag machen – прогуливать
- ein blauer Brief – извещение об увольнении
- ein blauer Brief – «голубое» письмо, уведомление об увольнении с работы.

der blaue Montag в разговорной форме означает нерабочий понедельник, прогул. Раньше «синим/голубым понедельником» был последний понедельник перед Постом. Потому, что алтарь, начиная с этого дня, украшали в синих цветах. С тех пор каждый нерабочий понедельник называется «синим/голубым понедельником», т.е. нерабочим. В разговорном немецком языке появился глагол с компонентом blau – blau machen/ blaumachen (раньше: красить в синий цвет; сейчас: не работать; прогуливать работу).

О возможностях использования цветообозначения в ФЕ упоминается в ряде лингвистических исследованиях [2].

При анализе ФЕ в немецком языке мы также можем увидеть примеры совокупности средств выражения экспрессии:

- j-m die Beine wegschlagen – увольнять кого-либо. Здесь мы видим очень сильную отрицательную градацию (schlagen auf die Beine – бить по ногам). Таким образом, в данной ФЕ используется словообразовательная морфема (полупрефикс – weg (прочь)), а также ФЕ строится с использованием части тела человека.

Исследованный материал немецких ФЕ позволяет увидеть следующую закономерность: преобладание отрицательной коннотации у ФЕ со значением «Arbeit». В 100% всех отобранных нами ФЕ, 55% составляют единицы с отрицательной оценкой, 32% с положительной и 13% с нейтральной, т.е. отрицательная оценка доминирует.

Таким образом, в немецких фразеологических единицах отражено различное отношение носителей немецкого языка к труду/ работе. По характеру оценки фразеологические единицы классифицируются на: фразеологизмы с положительной, отрицательной и нейтральной оценкой.

Фразеологических единиц с отрицательной оценкой значительно больше, чем фразеологических единиц с положительной оценкой. Носители немецкого языка негативно относятся к работе. Часто работа сопоставляется с животным миром, частями тела. Также у ФЕ с отрицательной экспрессией спектр средств намного больше, чем с положительной. На это указывают различные морфемы (префиксы и полупрефиксы), которые усиливают значение, закрепленное в основном корне. Кроме того, для выражения экспрессивной коннотации используется также совокупность упомянутых нами средств.

Проведенный анализ по исследованию немецких фразеологических единиц со значением «Arbeit» позволил выявить различные способы репрезентации оценки на языковом уровне.

Список литературы

1. Digitales Wörterbuch der deutschen Sprache [Электронный ресурс]. – URL: <https://www.dwds.de/> (дата обращения 15.09.2022)
2. Внук Т.В. Фразеологические единицы с ономотопами как отражение наивной картины мира (на материале немецкого языка) / Т.В. Внук // Вестник Московского государственного лингвистического университета. 2018. № 4. С. 40-50.
3. Гармаш Д.А. Фразеологизмы со значением труд в английском и русском языках: структура, семантика, компонентный состав / Д.А. Гармаш // Донецкий. 2021. С. 67-82.
4. Дойникова М.И. Фразеологические единицы с компонентом цветообозначения blau (синий) в немецком языке / М.И. Дойникова // Грамота. 2019. № 1. С. 201-205.
5. Ермолаева Е.Н. Сопоставительный анализ фразеологических единиц английского, немецкого и русского языков с однотипным сигнификативным значением «Труд, работа» / Е.Н. Ермолаева // Вестник Иркутского государственного лингвистического университета. 2000. № 1. С. 75-80.
6. Жеребило Т.В. Словарь лингвистических терминов / Т.В. Жеребило // Назрань: «Пилигрим», 2010. 159 с.
7. Кунин А.В. Фразеология современного английского языка / А.В. Кунин. М., 1972. С. 288.
8. Скачева Н.В. Смысловое значение концепта «Работа» во фразеологической картине мира русского и немецкого языков / Н.В. Скачева // Филология: научные исследования. 2019. № 2. С. 114-119.
9. Сухорукова А.А. Структура фразеологических единиц немецкого языка в современных СМИ / А.А. Сухорукова // Сборник Languages in professional communication. 2021. С. 142-146.
10. Телия, В.Н. Коннотативный аспект семантики номинативных единиц / В.Н. Телия // Москва: Наука. 1986. С. 143.

УДК 37.015.3

ПРОФЕССИОНАЛЬНАЯ ИДЕНТИЧНОСТЬ КАК РЕЗУЛЬТАТ ПРОВЕДЕНИЯ ИНИЦИАЦИЙ СТУДЕНТОВ НАПРАВЛЕНИЯ «ЖУРНАЛИСТИКА»

Дзвоник В.П., Булатова Л.П., Куцых П.А., Татарникова А.Е.

Кемеровский государственный университет.
Научный руководитель: д-р пс. наук, проф. Морозова И.С.

Период студенчества является переходным для личности этапом, в ходе которого трансформируются представления о новом месте учебы, взаимоотношениях в коллективе, будущей профессии. Э. Эриксон одним из основополагающих для студенческого периода называет понятие психосоциального моратория, под которым подразумевается этап, когда учащиеся высших учебных заведений могут экспериментировать, чтобы найти своё место в социуме.

Он выделяет восемь стадий развития идентичности: доверие/недоверие, самостоятельность/нерешительность, предприимчивость/чувство вины, умелость/неполноценность, идентификация личности/спутанность ролей, интимность/изоляция, продуктивность/инертность, интеграция/отчаяние [9].

Студенты-журналисты в ходе обучения в университете проявляют заинтересованность в новых знаниях, готовы выражать позицию на занятиях и в социальных сетях, однако за реализацию проектов берутся единицы: творческий процесс трудозатратен, требует от студента ответственности, многозадачности, оперативности. На его решительность влияют степень психологической готовности к профессиональной деятельности и профессиональная идентичность.

А. Хесс выделяет следующие стадии развития профессиональной идентичности: начало, развитие навыков, консолидация, взаимность [10]. Стадии по Ф. Каслоу: возбуждение и тревога от предвкушения, зависимость и идентификация, активность и продолжающаяся зависимость, насыщение и вступление в самостоятельность, идентичность и независимость, спокойствие и коллегиальность [11]. С. Йогев предлагает включать в структуру идентичности определение ролей, приобретение навыков, развитие профессиональной деятельности [12]. По мнению А.С. Кулаковой, формированию зрелой профессиональной позиции способствует высшее журналистское образование, оно содействует журналистской самоидентификации [6]. И.Ю. Хамитова определяет профессиональную

идентичность как эффективную систему координат для осмысления профессионального и личного опыта [8]. Н.Н. Прониным на основании медиадиапсихологических исследований и лонгитюдных наблюдений предложена типологизация идентификации журналистов в виде доминирующих и сменяющих друг друга типосиндромов: «рыцарь гласности», «плюйбой», «пикейный жилет», «киллер», «сам себе интервьюер», «зомби» [7].

Идентичность журналиста соединяет просоциальную и коммуникативную направленность, является совокупностью профессиональных установок и ценностей. Идентичность можно рассматривать как коллективно заданный образец, эталон, определяющий процесс выбора и продвижения по избранному пути (самоидентификации).

Под самоидентификацией как стадией идентичности нами предложено рассматривать соотнесение студента с той или иной ролью на этапе участия в коллективной профессиональной деятельности, организованной как в ходе учебного процесса, так и в рамках внеучебной деятельности в вузе. Особую роль в процессе формирования идентичности будущих журналистов играют социальные сети, вступающие площадкой для отработки знаний на практике и инструментом социализации. Также на формирование идентичности влияет прохождение студентами испытаний в специально организованных условиях (инициаций): оно обеспечивает социализацию с получением прав и обязанностей взрослого человека и позволяет на практике познакомиться с будущей профессией.

Инициация представляет собой переход между этапами, символическое посвящение. Р.П. Ефимкина акцентирует внимание не на символическом посвящении и связанных с ним обрядами (традиционная интерпретация в этнографии, мифологии и литературоведении), а на переходе между этапами. По мнению учёного, под инициацией понимается «переход индивида из одной стабильной жизненной фазы в другую, во время которого происходит внутреннее изменение, в дальнейшем находящее выражение в перемене внешнего статуса» [4].

Применительно к данному исследованию инициация рассматривается как совокупность испытаний, проводимых в специально организованных в вузе условиях, с целью перехода студента от позиции наблюдателя, потребляющего контент, к роли журналиста-творца. Проведение инициации позволяет достичь положительной динамики параметров психологической готовности студентов-журналистов к профессиональной деятельности, а также обеспечивает погружение в будущую профессию и ускоряет процесс их социализации.

Технология инициации использовалась в рамках учебных дисциплин «Техника и технология телевидения», «Выпуск учебной телепрограммы», «Основы те-

лежурналистики», а также в рамках проектов «Прямая линия с ректором», «Как поступить», «Чудеса Кузбасса», «Быть студентом КемГУ», «Поступили правильно», реализованных в рамках внеучебной деятельности. Включение в учебный и внеучебный процессы инициации позволяет достичь положительной динамики параметров психологической готовности студентов-журналистов. Проведение инициаций студентов обеспечивает погружение в будущую профессию и ускоряет процесс их социализации.

И.С. Зимина предлагает следующие стадии прохождения инициации, адаптированные нами применительно к специально организованным для журналистов Кемеровского государственного университета условиям: символическое отделение (разделение студентов по направлениям «Печать»/ «Телевидение»), ритуальная смерть (выбор ампула для работы), возрождение (выполнение определенной роли, рефлексия), возвращение (завершение обучения по данной дисциплине, получение зачёта) [5].

Для формирования первичных представлений студентов о профессии журналиста использовалась технология инициации в ходе реализации внеучебного проекта медицентра Кемеровского государственного университета «Прямая линия с ректором», представляющего собой процесс знакомства с профессией и эффективной социализации студентов первого курса направления «Журналистика». Ежегодно, начиная с 2020 года, в первый месяц обучения в университете студенты на добровольной основе принимают участие в проектной деятельности, организованной в рамках внеучебной работы. По итогам двух месяцев работы (большая часть задач выполнялась участниками через социальные сети) студенты получают опыт реализации крупного проекта в команде, навыки принятия решений в условиях многозадачности, работы в стрессовых ситуациях (прямой эфир, агрессия пользователей социальных сетей, сжатые временные рамки), возможность оперативного знакомства с различными службами и структурными подразделениями вуза [3].

Согласно опросу, проведённому среди 25 обучающихся второго курса направления «Журналистика» Кемеровского государственного университета, за время работы над производством телепрограммы в рамках дисциплины «Выпуск учебной телепрограммы» под руководством наставника студенты смогли развить критическое мышление, гибкость, стрессоустойчивость, мобильность. Статистически значимые изменения произошли по компетенциям, на формирование которых влияет сам журналист непосредственно (критическое мышление, гибкость, стрессоустойчивость, мобильность). В части компетенций, на которые влияет редакционный коллектив (ответственность и командность), изменений не произошло (таблица 1) [2].

Таблица 1.

**Средние значения показателей профессиональных компетенций студентов
в экспериментальной группе на начальном и заключительном этапах**

Показатели	Начальный этап	Заключительный этап	t	p
Критическое мышление	6,7	7,35	1,68	0,05
Командность	8,1	8,15	0,16	0,44
Гибкость	6,95	7,6	2,37	0,014
Ответственность	7,2	7,3	0,30	0,38
Стрессоустойчивость	7,3	8,75	3,88	0,0005
Мобильность	7	8,15	3,20	0,0023

По результатам проведённых исследований и наблюдения за студентами в процессе учебной и внеучебной деятельности предложена типология профессиональной самоидентификации.

Основанием для разграничения ролей стала степень вовлечённости в деятельность коллектива и заинтересованность в итоговом результате: **«пассажир»** (не заинтересован в процессе, плывёт по течению, забывает выполнять либо игнорирует поставленные задачи, своих идей не озвучивает), **«знаток»** (считает, что новой информации ему не дают, сам знает лучше других, что нужно делать, больше критикует, чем работает), **«партизан»** (заинтересован в зачёте/экзамене/получении опыта, но при этом аморфен, не проявляет инициативы), **«сплетник»** (предпочитает обсуждать процесс и его участников за спиной либо в социальных сетях), **«спасатель»** (готов прийти на помощь, выполнить работу за себя и при необходимости на товарища), **«зануда»** (возмущается, дестабилизирует атмосферу, но в итоге выполняет задание «под ключ»), **«баловень судьбы»** (обладает способностями к профессиональной деятельности, но склонен к переключению внимания, хочет охватить всё и сразу), **«идейный вдохновитель»** (генерирует идеи, нацелен на результат, способен вдохновить коллектив), **«исследователь»** (детально изучает материал, прежде чем приступить к работе, анализирует, постоянно находится в поиске информации), **«менеджер процессов»** (контролирует работу в коллективе, обеспечивает процесс коммуникации, несёт ответственность за командный результат), **«исполнитель»** (выполняет поставленные задачи, отличается чёткостью и заточенностью на результат).

Предложенную типологию можно использовать как в процессе формирования профессиональной идентичности будущих журналистов, обучающихся в вузе, так и работодателям с целью диагностики приходящих на практику студентов или потенциальных претендентов на вакантное штатное место в редакции.

Таким образом, организация на площадке университета учебного процесса и внеучебной деятельности с применением технологии инициации способствует социализации студентов, эффективному применению полученных теоретических знаний в сфере журналистики на практике, формированию профессиональных качеств и идентичности журналистов.

Список литературы

1. Дерябина А.С. Стремление к самодетерминации в структуре профессиональной идентичности журналиста // Медиаскоп. 2017. Вып. 4. Режим доступа: <http://www.mediascope.ru/2391>(дата обращения: 20.10.2022).
2. Дзвоник В.П. Социальная сеть ВКонтакте как инструмент формирования профессиональных компетенций студентов вуза (на примере направления Журналистика). Виртуальная коммуникация и социальные сети. 2022 Т. 1. № 3. С. 114–117.
3. Дзвоник В.П., Ткачева О.Н., Скалон Н.В. Формирование представлений о будущей профессии у студентов-журналистов посредством технологии карнавализации. Вестник Кемеровского государственного университета. Серия: Гуманитарные и общественные науки. 2022. Т. 6. № 1. С. 1–6.
4. Ефимкина Р.П. Социально-психологическое содержание возрастных кризисов женщины в инициатических сюжетах волшебных сказок: автореферат дис. ... кандидата психологических наук: 19.00.05 / Ярослав. гос. ун-т им. П.Г. Демидова. Ярославль, 2003. 14 с.
5. Зимина И.С. Современный вариант инициации в процессе взросления подростков / И.С. Зимина // Педагогическое образование в России, 2010. №2. С. 75-82.
6. Кулакова А.С. Новые технологии как фактор формирования профессиональной идентичности современного журналиста: автореферат дис. ... кандидата наук: 10.01.10 / Воронеж. гос. ун-т. Воронеж, 2019. 27 с.
7. Пронина Е.Е. Профессиональная идентичность журналиста в условиях трансформации СМИ // Вестн. Моск. ун-та. Сер. 10, Журналистика. 2016. № 1. С. 49–77.
8. Хамитова И.Ю. Развитие профессиональной идентичности консультанта // Электронный журнал практической психологии и психоанализа. 2000. №1. Режим доступа: <http://psyjournal.ru/articles/razvitie-professionalnoy-identichnosti-konsultanta> (дата обращения: 20.10.2022).
9. Эриксон Э. Идентичность: юность и кризис. М.: Прогресс, 1996.
10. Hess, A.K. (1980b). Theories and models in clinical psychology. In A.K. Hess, (Ed.) Psychotherapy supervision: Theory, research and practice. New York: John Wiley.
11. Kaslow, F.W. (Ed.) (1984). Psychotherapy with psychotherapists. New York: Haworth.
12. Yogev, S. (1982). An eclectic model of supervision: A developmental sequence for beginning psychotherapy students. Professional Psychology, 13, 236-243.

УДК 159.922

РОЛЬ ОТВЕТСТВЕННОСТИ В ЛИЧНОСТНОЙ САМОРЕГУЛЯЦИИ

Дивеев Д.В.

Кемеровский государственный университет.
Научный руководитель: проф., проф. Яницкий М.С.

Одна из традиционных проблем в психологии это то, чем опосредованно поведение человека, насколько оно зависит от его собственной воли и решений, а не детерминирующих внешних факторов. Саморегуляция поведения субъекта связана с определенным выбором в ситуации неопределенности, а также с отношением человека к этому выбору. То насколько человек готов взять ответственность на себя за какие-либо поступки, действия, «случайные» происшествия в своей жизни или переложить ответственность на обстоятельства, видеть во всем «знаки судьбы» и влияние внешних сил и случайности в психологии определяются как локус контроля и его два разных полюса. В последнем случае, когда человек видит причины своих успехов и неудач, только в стечении обстоятельств можно говорить о внешнем локусе контроля или экстернальности. А в первом, когда человек берет ответственность на себя, мы говорим о внутреннем локусе контроля или интернальности. Эта готовность взять ответственность, готовность самому идти к достижению успеха, учитывая внешние факторы как помеху или же помощь, но не полностью полагаясь на них, позволяет нам говорить в обобщенном смысле о интернальности, как о внутреннем детерминировании поведения, действия либо же выбора, основной контроль ситуации осуществляется благодаря собственной активности человека, что, как и при саморегуляции позволяет индивиду рассматривать себя как субъекта своей деятельности.

Дж. Роттером на основе своей авторской теории социального научения были предложены такие понятия, как «интернальность» и «локус контроля» [11]. Интернальность и экстернальность не являются врожденными характеристиками, они формируются в процессе социализации и могут изменяться в течении жизни человека. Дж. Роттер в своих трудах четко определяет локус контроля как континуум с двумя полюсами и не рассматривает экстерналов и интерналов как типы личности, так как в каждом человеке даже при значительном перевесе в одну категорию, все равно есть показатели и в другой. На этом континууме раз-

ные мнения человека к определенным ситуациям, могут располагаться на всей протяженности между полюсами, в основном в середине. Автор рассматривает лишь позицию человека о детерминантах его поведения, представления о контроле собственной жизнью, которые конечно могут быть оценены индивидом не с полной точностью, ведь ошибочно можно считать контролем ситуации, просто предугадывание событий, а не управление ими, в этом случае переоценка собственных способностей может привести к разочарованию в будущем и к неготовности к сложным ситуациям, вызывающими стресс [13]. Таким образом Дж. Роттер показал каким образом в ситуации успеха и неудач человек оценивает свои действия, формируя локус контроля, обобщенные ожидания о поведенческих подкреплениях и их контроле в будущем взаимодействии с внешним миром. Он выделил локус контроля как самый важный субъективный фактор действий при неопределенной ситуации, когда необходимо осуществить выбор, то в какой степени индивид берет на себя ответственность за этот выбор, или винит в нем случай, то на сколько у человека присутствует понимания причинно-следственных связей между своим поведением и успехом [4].

Некоторые авторы, преобразя идеи Дж. Роттера изучали различные локусы. Например, Ф. Хайдер выдвигает понятие локуса каузальности. Каузальность интерпретируется как причинность, взаимообусловленность, например, за определенным действием, следует определенный результат. По определению автора локус каузальности показывает понимание индивидом причинно-следственных связей между наступлением какого-либо случая и своим поведением либо влияние внешней среды. Б. Вайнер, который изучал мотивацию достижения успеха и, обратную ей, избегания неудач. Он считал, что индивиды, обладающие высокими показателями мотивации достижения, соотносят реализацию целей, ситуацию успеха со своими усилиями, а ситуацию неудачи же, наоборот, с недостатком усилий, то есть у них преобладает интернальность. Понятие «локуса ценностей», которое является личностной характеристикой ценностного сознания выдвинул Д. Рисмен [10]. Автор рассматривал ценности и их принадлежность, самому индивиду либо же другим, социуму, тем самым выделяя внутренние и внешние ценности, интернализированные и экстернализованные цели, которые опосредуют поведение человека.

Уже в классической литературе можно найти много разных представлений о понятии интернальности, локусе контроля их значении и сфере действия, что говорит о многогранности и практической значимости этих понятий, находящей свое отражение в новых исследованиях. Также считаем, что необходимо вернуться к соотношению понятий интернальности и ответственности, довольно тесно

связанных между собой, чтобы рассмотреть значимость этой связи. Ценностно значимый результат деятельности для субъекта, важность и соответственное отношения как к усилиям, так и к результату от этих усилий у интернальных индивидов показывает их ответственное отношение к выбору, к достижению целей, к своей жизни. По мнению К. Муздыбаева ответственность определяется как волевое личностное качество, которое находит свое проявление в субъективном контроле индивида над своим поведением [8]. Принятия на себя ответственности за успехи при интернальности влечет повышение мотивации достижений и формирование дополнительных подкреплений, но при неудачах интерналы также берут на себя всю ответственность, что может повлечь за собой неблагоприятные психоэмоциональные состояния. А.А. Реан в своей работе отмечает, что при частом неуспехе, индивид постоянно берущий на себя ответственность в конечном итоге подвержен росту дискомфорта, напряженности, риска дезадаптации и возникновению комплекса вины. [9]. Исходя из этих причин автором была выдвинута модель «хорошего» интернального контроля, когда человек берет на себя ответственность за преодоление трудностей и достижение целей, а ответственность за провалы отдают внешним, экстернальным факторам. Но такая модель, по нашему мнению, в первую очередь плоха тем, что без ошибок, за которые понесет ответственность индивид, невозможно будет в полной мере осуществлять контроль собственного поведения, без такой обратной связи от неудач, человек не будет хотеть исправлять ошибки, каким-либо образом корректировать поведение или собственные действия, специальное отделение себя и своего влияние на одни событие и приписывание к другим, от чего в целом начнется разделение жизненного опыта. Р. М. Шаминов так же в своих исследованиях локуса контроля подтверждает факт, что при избыточной ответственности в ситуациях неудач и провалов у индивида наблюдается высокая неудовлетворенность собой. Им так же было выдвинуто замечание о том, что социокультурные факторы оказывают большое значение, на основе предположения, что существует навязываемая ответственность за неудачи непосредственно человеку, а за успехи внешним факторам [12].

Интернальность непосредственно связана с ситуацией выбора. Выбор является индивидуальным поведенческим актом, с помощью него каждый человек особенным образом, свойственным лишь ему проявляет «направленное взаимодействие» [2], а качественное своеобразие выбора представлено внутренним и внешним поведением индивида, которое отражает его субъективное представление действительности, и регулируется степенью ответственности. В своих исследованиях Д. А. Леонтьев сделал вывод о том, что в ситуации выбора

интернальность влияет на скорость поиска решений, альтернатив и общую эффективность внутренней деятельности выбора [6]. Автор рассматривал интернальность как осознанность индивида в субъектности своей деятельности, что он может управлять внешними обстоятельствами и убежденность в исполнении своего выбора, и соотносил ее со склонностью видеть цель в смысле своих действий, а не в причине, поэтому она взаимосвязана с общей осмысленностью жизни, что вопросами о смысле жизни в большей мере задаются те, кто понимает в полной мере ответственность за свои действия [7]. В качестве смыслов деятельности Д.А. Леонтьев предлагает ценности или потребности, что человек с интернальным локусом будет ориентироваться на более дальние во временной перспективе, но более ценные блага, чем на реализацию быстрых и незначительных потребностей. Он выдвинул понятие действенной жизненной позиции, которое отражает способность человек с интернальным контролем воспринимать себя как субъекта своей жизни [5]. Утверждения Леонтьева также подтверждает А. А. Бодалев, которые говорит о том, что интерналам свойственна более высокая мыслительная активность в ситуациях риска и неопределенности, что позволяет им решать более последовательно и продуктивно. Он также говорит о том, что интерналы, более предусмотрительны во временной перспективе и не ориентируются на сиюминутные потребности, а готовы отложить их для большего блага в дальнейшем [1].

Благодаря вышеописанному возможно рассматривать интернальность, как свойство активных субъектов деятельности. Интернальность является одним из полюсов локуса контроля и выражает степень и меру готовности взять ответственность за свои действия, решения и свою деятельность, и жизнь в целом как качество личности, тем самым способствует увеличению контроля поведения субъектом деятельности, проявление им осознанной активности и достижение поставленных целей. Высокая интернальность говорит о том, что человек в большей степени считает причиной всех событий, происходящих в его жизни именно себя, он в полной мере осознает зависимость собственной жизни от своих действий, принимает во внимание внешние факторы и уверен, что ему хватит сил и ресурсов для изменения среды. Но в случае несбалансированности ответственности за происходящие, интернальности с личностными возможностями индивида, которых не хватает для достижения успеха и изменения среды, возможно развитие неблагоприятных психоэмоциональных состояний, возникновение постоянного чувства вины. В ситуациях неопределенности интернал способен сохранять субъектность, осознавать и придерживаться своего мировосприятия, оставаться направленным на начальную цель и брать на себя ответственность

за свой выбор, что выражает интернальность как характеристику способности человека к овладению собственным поведением. Определенный уровень интернальности также предполагает определенный уровень управления собственным поведением, осознание себя как субъекта деятельности и опосредованное влияние на самого себя, что является саморегуляцией [3].

Список литературы

1. Бодалев, А.А. Общая психодиагностика. / А.А. Бодалев, В.В. Столин, В.С. Аванесов СПб.: Речь, 2000. С. 395-401.
2. Галажинский, Э.В. Категория «отношение» в психологии в свете парадигмальной динамики науки / Э.В. Галажинский, В.Е. Клочко // Мир психологии. № 4 (68). М.: РАО МПСУ, 2011. С. 14-31.
3. Дивеев, Д.В. Позитивные трансформации параметров саморегуляции студентов с различным уровнем интернальности средствами психологического тренинга / Д.В. Дивеев, И.С. Морозова // Известия Иркутского государственного университета. Серия: Психология. 2021. Т. 38. С. 22-35.
4. Карась, Д.В. Теоретико-методологические подходы к пониманию интернальности как психологического феномена / Д.В. Карась // Сибирский психологический журнал. Томск. 2010. № 64. С. 24-48
5. Леонтьев, Д.А. Личностный потенциал как потенциал саморегуляции: монография / Д.А. Леонтьев. М.: Смысл, 2011. 679 с.
6. Леонтьев, Д.А. Психология выбора / Д.А. Леонтьев. М.: Смысл, 2015. 463 с.
7. Леонтьев, Д.А. Психология смысла: природа, строение и динамика смысловой реальности / Д.А. Леонтьев. 2-е изд., испр. М.: Смысл, 2003. С. 291-310.
8. Муздыбаев, К. Психология ответственности. / К. Муздыбаев. М.: Издательская группа URSS, 2010. 248 с.
9. Реан, А.А. Психология изучения личности: учеб. пособие. / А.А. Реан. СПб.: Изд. В.А. Михайлова, 1999. 288 с.
10. Рисмен, Д. Некоторые типы характера и общество / Д. Рисмен // Социологические исследования. № 7. 1993. С. 144-151.
11. Хьелл, Л. Теории личности: основные положения, исследования и применение / Л. Хьелл, Д. Зиглер; Пер. С. Меленевской и Д. Викторовой. 3-е изд. СПб.: Питер, 2008. С. 376-391.
12. Шамионов, Р.М. Психология социального поведения личности: учеб. пособие / Р. М. Шамионов. Саратов: Наука, 2009. 186 с.
13. Rotter, J.B. Generalized expectancies for internal versus external control of reinforcement / J.B. Rotter // Psychological Monographs. 1966. Vol. 80. Pp. 1-18.

УДК 81.371

ЗНАЧЕНИЕ И ПЕРЕВОД ЗООПОЭТОНИМОВ В ЦИКЛЕ РОМАНОВ ДЖ. МАРТИНА «ПЕСНЬ ЛЬДА И ПЛАМЕНИ»

Котлярова М.В.

Горловский институт иностранных языков

Впечатляющие рейтинги, телевизионная адаптация, многочисленные премии, огромный успех – это лишь малая доля того, чего добилась серия книг Дж. Мартина «Песнь льда и пламени». Феномен романов американского писателя о вымышленном средневековье достаточно прост и заключается в том, что, дефлорируя традиционную эстетику жанра и наделяя её существенно преувеличенным натурализмом, автор разрывает все устоявшиеся в головах читателей шаблоны.

Долгие годы фэнтези-романы такие, как серия книг о Мальчике-который-выжил, «Властелин колец» и «Ведьмак», служили своеобразным средством эскапизма, где всё просто и понятно, где победа добра над злом – неоспоримый элемент повествования. С этой точки зрения «Песнь льда и пламени» пошатнула устоявшееся видение – роман обманывает ожидания, выводит из игры персонажей, на которых делались ставки, и со всем одному ему свойственным цинизмом, подчеркивает, что в «Игре престолов», как и в жизни, нет пассивных участников – есть победители и проигравшие, есть благородные и хитрые. Победа зачастую достаётся вторым, а если всё же первым – это ненадолго.

В романе Дж. Мартина главными персонажами являются люди, однако, мир, на фоне которого герои произведения «играют в престолы» находит своё отражение не только в именах персонажей, но и в кличках фантастических существ, используемых автором в качестве дополнительного средства описания героев. В противовес другим романам того же жанра, автор не заселяет выдуманный мир бесчисленными фантастическими существами и фантастическими расами, а вводит лишь несколько категорий, плотно вплетённых в общую канву повествования.

В настоящей статье нами были проанализированы две группы фантастических существ и исследовано двенадцать зоопоэтонимов.

Первая группа – так называемые лютоволки (*opug. – direwolves*). В тексте романа этим существам уделяется особое внимание как символу дома Старков – одного из Великих домов Вестероса. Лютоволки – крупные хищные животные, которых южане считают практически мифическими. По размеру взрослая особь

близка к размеру лошади. От обычных волков их также отличает форма черепа, длина лап и размер зубов. В романе Дж.Мартина в последний год правления Эддарда Старка – лорда Севера – он и его сыновья находят мёртвую самку лютоволка и шесть её щенков – по одному на каждого ребёнка Старка. Лютоволчата получают свои клички, которые, на наш взгляд, отражают не только внутренний мир и характер детей лорда Эддарда, но также демонстрируют авторское отношение к персонажам книги и намекают на их дальнейшую участь.

Старший сын Эддарда – Робб Старк – назвал своего волчонка Серым Ветром (ориг. – *Grey Wind*) за его окрас и невероятную скорость. В дальнейшем благодаря способности лютоволка передвигаться бесшумно, как ветер, и незаметно, как дым, Робб Старк выиграл битву у Окскросса. Серый Ветер описывается автором как самый дисциплинированный из волчат, выполняющий команду хозяина с полуслова, т.о. описывая лютоволка, Дж.Мартин даёт характеристику его хозяину – Робб верен долгу и чести, твёрд характером и невероятно вышколен. Однако, жизнь Робба Старка прервалась из-за «брошенных на ветер» обещаний, что является скрытым символизмом.

Старшая дочь Старков – Санса – назвала свою волчицу Леди (ориг. – *Lady*). Автор не единожды описывал данного персонажа, как удивительной красоты девушку, очень талантливую и тонкую. Наиболее детально это демонстрирует следующая цитата: “*Sansa’s needlework was exquisite. Sansa’s work is as pretty as she is. She has such fine, delicate hand*” [5, с. 70] – «Санса великолепно владела иглой. Так говорили все. Шитье Сансы столь же красиво, как и она сама. У нее такие деликатные руки» [3, с. 53]. В начале повествования Санса Старк описывается автором очень доверчивой, веселой и легкомысленной, на протяжении всего романа другие персонажи легко манипулировали ей, однако, с девушкой происходит невероятная метаморфоза, как только она впервые сталкивается с несправедливостью. Лютоволчица Сансы также описывается, как самая красивая из выводка: “*She was the smallest from the litter, the most beautiful, the softest and the most trustful*” [5, с. 85] – «Леди была самой маленькой и самой симпатичной во всем помёте, самой доброй и доверчивой» [3, с. 109] и умирает на пути в Королевскую Гавань по причине несправедливого обвинения в нападении на наследного принца. Вместе с Леди погибает всё беззаботное и легкомысленное в Сансе. Смерть волчицы символично показывает разрыв связи персонажа с домом – Севером. Таким образом автор умело манипулирует восприятием читателя не только с помощью подбора имени животного, а также через развитие его судьбы как части личности самого персонажа.

Арья Старк – младшая сестра Сансы – назвала свою лютоволчицу Нимерией (ориг. – *Nymeria*). В истории «Игры престолов» Нимерия – принцесса Рой-

наров, приведшая их в Дорн. Известная, как «королева воинов» и опытная путешественница, она командовала десятками тысяч кораблей, блуждающих по южным морям. Арья боготворила принцессу Весетроса и именно поэтому дала своему питомцу её имя. Сама Арья Старк описана в произведении, как дикая и воинственная, презирающая всё, что любила сестра и что было свойственно всем «леди». Упрямая, гордая, честная – она не умела прощать, но научилась приспособиваться и выживать. Вот как её описывала мать: *“And Arya, well . . . Ned’s visitors would oft mistake her for a stableboy if they rode into the yard unannounced. Arya was a trial; it must be said. Half a boy and half a wolf pup. Forbid her anything and it became her heart’s desire. She had Ned’s long face, and brown hair that always looked as though a bird had been nesting in it. I despaired of ever making a lady of her. She collected scabs as other girls collect dolls, and would say anything that came into her head”* [6, p. 418]. – «Что до Арьи, гости Неда часто принимали ее за конюшонка, если въезжали во двор неожиданно-негаданно. С ней я, надо признаться, порядком намучилась. Полумальчишка-полуволчонок. Запрети ей что-нибудь, и ей этого захочется больше всего на свете. Лицо у нее длинное, как у Неда, а волосы каштановые и всегда так всклокочены, словно в них птица гнездо свила. Я отчаялась сделать из нее леди. Она собирала шишки, как другие девочки кукол, и говорила все, что в голову взбредет» [4, с. 534]. Такой же была и её волчица – импульсивная, необузданная. По прошествии нескольких лет она возглавит стаю так же, как и принцесса, в честь которой была названа.

Одной из самых глубоких связей Старков с волками является связь Брана и его Лета (ориг. – *Summer*). Средний сын Неда Старка родился долгим летом и еще не знал зимы. Мы можем сделать предположение, что Джордж Мартин хотел выделить именно этого персонажа, и его сложную судьбу. После несчастного случая, сделавшего его калекой, Лето – единственная возможность Брана передвигаться самостоятельно. Погружаясь в сознание лютоволка, Бран бежит по северным просторам и сражается с белыми ходами – жутким воплощением долгой зимы. Поскольку цикл романов еще не дописан, сложно судить о символизме имени лютоволка среднего сына Недда, однако, если судьба Лета будет схожа с судьбой его экранного аналога, питомец Брана погибнет от рук белых ходяков. Зима убьёт Лето, так и начнётся «Песнь льда и пламени».

Рикон Старк – самый младший из семейства – назвал своего щенка Лохматым Песиком (ориг. – *Shaggyd*). О Риконе Старке довольно долго не было ничего известно. Однако при его последнем появлении он описывался, как лохматый, неопрятный, с растрепанными волосами и одеждой, а также с тактикой выживания одичалых. Он жил в плену, как одна из собак Рамси Болтона, а затем, словно

спущенный с цепи пёс, бежал по полю навстречу брату, прежде чем Рамси выстрелил ему в спину.

Джон Сноу, бастард лорда Старка, оказался хозяином единственного лютоволка-альбиноса – белого и красноглазого. Он назвал его Призраком (ориг. – *Ghost*): “*He’s not like the others, ’ Jon said. He never makes a sound. That’s why I named him Ghost. That, and because he’s white. The others are all dark, grey or black*” [5, с. 97] – «Он не такой как остальные, – отозвался Джон. - Никогда голоса не подаст. Вот почему я назвал его призраком. А еще потому, что он белый. Все остальные темные: серые или черные» [3, с. 42]. Персонаж Джона Сноу предстает перед читателем в непривычном свете, он и сам словно белый волк, что не вписывается в семью, призрак, напоминающий Кейтилин Старк о давней измене мужа. Также мы можем предположить, что за именем Призрака также скрыт символизм – после того, как люди Ночного Дозора предали своего лорда-командующего, Джон был хладнокровно убит. Красная жрица воскресила его, после чего Сноу столкнулся с тем, что сам стал призраком на Земле, а не полностью живой версией себя.

Второй группой фантастических существ являются драконы (*dragons*). В романе эти создания являются символом дома Таргариен – законных королей Вестероса, родоначальник которых, восседая на спинах одного из этих могучих животных во вселенной Дж.Мартина, завоевал Семь Королевств.

Автор не единожды упоминает имена драконов: Балерион/Чёрный Ужас (ориг. – *Valerion/Black Dread*), Мераксес (ориг. – *Meraxes*), Вхагар (ориг. – *Vhagar*). В произведении говорится, что Эйгон Завоеватель дал драконом имена валирийских богов. Т.о. данные онимы не находят отражения в реальной истории и, судя по всему, являются индивидуально авторскими окказионализмами.

Один из потомков Эйгона Завоевателя Дейенерис Таргариен получает три драконьих яйца в качестве свадебного подарка. Позже из них вылупились новые драконы, получившие имена Рейгаль (ориг. – *Rhaegal*), Визерион (ориг. – *Viserion*) и Дрогон (ориг. – *Drogon*). Исходя из изученного нами материала, мы можем сделать предположение, что девушка назвала своих драконов в честь членов семьи. Имена *Viserion* и *Rhaegal* по форме и произношению очень напоминают имена погибших братьев Дейенерис – Визериса (ориг. – *Viseris*) и Рейгара (ориг. – *Rhaegar*). А прозвище *Drogon*, очевидно, дано третьему дракону в честь ее погибшего мужа Кхала Дрого (ориг. – *Drogo*). Таким образом, даже не смотря на пренебрежительное отношение среднего брата Визериса к ней, девушка выказывает ему почтение, нарекая его именем одного из самых могучих существ Вестероса. Благодаря этому жесту читатель понимает, что она все же любила брата и в глубине души сожалела о том, что с ним случилось.

Обращаясь к анализу изученного материала, мы можем констатировать, что в соответствии с их структурой в ходе исследования нами были выделены две группы зоопозтонимов:

- 1) простые – состоящие из одного слова;
- 2) сложные – состоящие из двух слов.

Группа односоставных зоопозтонимов составляет – 90%, соответственно двусоставные составляют – 10%.

Данное пропорциональное соотношение в использовании всех видов ономастических единиц заставляет читателя поверить в реальность вымышленного мира. Тщательная проработка формы и структуры созданного мира на ономастическом уровне позволяет утверждать, что мир имён собственных является одной из главных языковых особенностей романа Дж. Мартина.

Общеизвестно, что самыми распространенными способами передачами зоопозтонимов на русский язык являются транслитерация, транскрипция и калькирование.

Транскрипция и транслитерация – это «способы перевода лексической единицы оригинала путем воссоздания ее формы с помощью букв ПЯ» [1, с. 123]. При транскрипции воспроизводится звуковая форма иноязычного слова, а при транслитерации – его графическая форма (буквенный состав). Использование данных приемов одновременно называется практическим транскрибированием и «является ведущим способом в современной переводческой практике поскольку фонетические и графические системы языков значительно отличаются друг от друга, передача формы слова ИЯ на языке перевода всегда несколько условна и приближительна» [2, с. 96].

В свою очередь калькирование – это «способ перевода лексической единицы оригинала путем замены ее составных частей – морфем или слов (в случае устойчивых словосочетаний) их лексическими соответствиями в ПЯ» [1, с. 124]. Суть данного способа заключается в создании нового слова или устойчивого сочетания в ПЯ, копирующего структуру исходной лексической единицы.

Анализируя отобранные нами для изучения зоопозтонимы, можно заключить, что наиболее частотным способом их передачи реалий является практическое транскрибирование (38%). С его помощью переданы следующие имена: Lady – Леди, Nymeria – Нимерия, Meraxes – Мераксес, Vhalgar – Вхагар, Rhaegal – Рейгаль. Следующими по частоте использования являются транслитерация (24%): Valerion – Валерион, Drogon – Дрогогн, Viserion – Визерион и калькирование (38%): Grey Wind – Серый Ветер, Summer – Лето, Shaggyd – Лохматый Пёсик, Ghost – Призрак, Black Dread – Чёрный Ужас.

Выбор приема калькирования для передачи последних названных зоопозтонимов видится нам удачным переводческим решением, позволяющим наиболее полно передать идею автора максимально близко к оригиналу.

В мире Дж. Мартина животные по принципу зеркал отражают сущность своих хозяев. Однако лексические особенности собственных названий в романе остаются практически неизученными, несмотря на их весомый вклад в общую картину данного романа-фэнтези, что есть перспективами нашего дальнейшего исследования.

Список литературы

1. Казакова Т.А. Теория перевода (лингвистические аспекты) / Т.А. Казакова. СПб.: Санкт-Петербургский государственный университет, 2001. 145 с.
2. Комиссаров В.Н. Теория перевода (лингвистические аспекты): учеб. для ин-тов и фак. иностр. яз. / В.Н. Комиссаров. М.: Высш. шк., 1990. 253 с
3. Мартин, Джордж Р.Р. Игра престолов: из цикла «Песнь льда и огня»: [фантастический роман] / Джордж Р.Р. Мартин; [пер. с англ. Ю.Р. Соколовой]. М.: Изд-во АСТ, 2011. 768 с.
4. Мартин Джордж Р.Р. Битва королей: из цикла «Песнь льда и огня»: [фантастический роман] / Джордж Р.Р. Мартин; [пер. с англ. Н.И. Виленской]. М.: Изд-во АСТ, 2018. 960 с.
5. Martin R. R. George. A Game of Thrones: Bantman Books Mass Market Edition. 1996. P. 800.
6. Martin R. R. George. A Clash of Kings: Mass Market Paperback. 2011. P. 1010.

УДК 81

РОЛЬ АНГЛИЙСКОГО ЯЗЫКА В РАЗЛИЧНЫХ ПРОФЕССИЯХ

Кузнецова Л.В.

Беловский институт (филиал) Кемеровского государственного университета

Исследование роли английского языка в различных профессиях дает нам понимание о важности изучения дисциплины «Иностранный язык (английский)» в организациях высшего и среднего профессионального образования. В связи с этим рассматриваются причины популяризации английского языка в современном мире в разных сферах жизнедеятельности общества. Обоснована необходимость обучения английскому языку студентов по направлениям профессиональной подготовки.

Английский язык является одним из популярных языков мира. Английский язык – это язык образования, который прочно вошел в наши школы, учреждения среднего и высшего профессионального образования. Английский язык – это

также язык науки и техники. Язык XXI века, века технического прогресса и информационных технологий во всем мире. Сегодня все инструкции и программы изобретенных оборудований и приборов пишутся на английском языке. Более, чем на 90% публикуются научные статьи доклады и различного уровня отчеты, также публикуются на английском языке [1].

Компьютеризация набирает популярность среди профессиональной сферы деятельности. появляются новые профессии и соответственно новые квалификационные требования к навыкам и умениям. Поэтому возникает необходимость в умении владеть информационными технологиями, а они неразрывно связаны с английским языком.

Для многих профессий знание иностранного языка стало необходимостью и ограничений здесь практически нет. Даже, если при условии, что для профессии не требуется обязательного практического владения иностранным языком и умением говорить на втором языке свободно, все же эти знания или подобные могут быть важны непосредственно для самого работника. Так как это дает возможность и значительно расширяет выбор вакансий и дает преимущества при приеме на работу при выгодных условиях, как в своем городе и стране, так и за рубежом. Для многих такой подход является большим преимуществом и шагом по пути достижения своей профессиональной цели и для открытия своего дела.

Английский язык в бизнесе (с юридическим, финансово-экономическим или связанный с информационными технологиями) немаловажен, как и в обычной жизни (туризм, путешествия). Заимствование иностранных слов в профессиональной сфере любой направленности стало обычным в нашей жизни. Многие русские слова заменяются на английские имея одно и тоже значение и применение. Обладая навыками делового английского, умениями не только вести деловую переписку, но и устные переговоры, дает возможность применить свои профессиональные навыки на более высоком уровне карьерного роста.

Актуальность и потребность изучения английского объясняется высоким темпом развития технологий. Ежегодно разрабатываются и создаются новые изобретения в разных сферах жизнедеятельности, и требующие применения английского языка. Давно привычными стали для нас слова, которые пришли в нашу речь из английского: блог, блогер, инстаграмм, интернет, сканер, мобильный, ноутбук и многие другие.

Как ранее было сказано, что английский язык дает большую возможность для карьерного роста, а также престижного трудоустройства, что может быть хорошим стимулом для студентов в изучении дисциплины. Отсутствие знаний английского языка повлияет на то, чтобы найти работу с достойной оплатой и лучшими условиями труда. Это мелкие компании и фирмы. При трудоустройстве в более крупные

фирмы и предприятия необходимо иметь максимум преимуществ перед конкурентами. Быть конкурентоспособным специалистом – это цель любого выпускника высшего учебного учреждения. Это преимущество дает знание английского языка как языка делового общения и международных коммуникаций. В нашей стране увеличивается количество фирм с вложением иностранного капитала. Возрастает число компаний, которые напрямую сотрудничают с зарубежными партнёрами. Английский понадобится для ведения переговоров, понимание клиентов, ведение клиентской базы данных, поставка товаров и деловая переписка с представителями фирм.

Это были освещены основные моменты, которые дают нам понимание о важности обучения иностранным языкам наших студентов. Рассматривая возможность преподавания иностранного языка (английского), возникает потребность создания благоприятных условий для получения знаний. В связи с этим разрабатываются (модули) с помощью, которых на практических занятиях отрабатываются модели поведения и общения на английском языке. Ролевые ситуации, позволяющие применять знания, умения и навыки на практике.

Результаты исследования, проведенные по определению значимости английского языка в профессиональной деятельности среди студентов, показали, что наибольший акцент следует уделять приобретению навыков устной и письменной деловой речи.

Давайте посмотрим, как в профессиях, по которым готовит специалистов наш институт может быть применен английский язык. Специалисты, выбравшие сферу IT – технологий, должны идеально знать, как разговорный, так и технический английский язык. Специалисты – менеджеры разного уровня используют практическое владение английским языком. Менеджер должен обладать профессиональными компетенциями, соответствующими основным видам профессиональной деятельности. Менеджер-профессиональный управленец, как руководитель любого ранга, обязан владеть не менее одним иностранным языком. Что входит в компетентность руководителя. Знание английского языка для бухгалтера и экономиста важно. Очень стремительно развиваются компании с иностранными инвестициями, поэтому при трудоустройстве уточняется уровень владения английским языком даже у рядового бухгалтера. В сфере юридических услуг существует конкуренция среди юридических фирм по предоставлению качественных услуг клиентам и расширение спектра оказываемых услуг. А также в связи с тем, что российский рынок привлекает зарубежных партнеров, становятся востребованы юридические услуги, оказываемые на английском языке (оформление документов на недвижимость, приобретенную за рубежом, вступление в права наследования по завещаниям от родственников, проживавших за границей и другие услуги) работодателями включены в основные требования при приеме на работу знание и владение английским языком.

Итак, специалист будет конкурентоспособным на рынке труда, если он владеет одним или более иностранным языком – преимущественно английским. Задача преподавателя высшего учебного заведения сформировать умения и навыки своих студентов для их успешного трудоустройства в сфере профессиональной деятельности. Подводя итог всему вышеизложенному, следует что важным слагаемым успеха в любой сфере профессиональной деятельности является владение иностранными языками, в частности – английским. Умение общаться на английском языке является обязательным условием глобализации экономики.

Список литературы

1. Поддубная, Е.В. Роль английского языка в различных сферах: торговле, экономике, индустрии, бизнесе, спорте / Е.В. Поддубная, А.С. Белоусова // Молодой ученый. 2017. № 7 (141). С. 585-587.

УДК 81

ЗАИМСТВОВАНИЕ ИНОСТРАННЫХ СЛОВ В ОСНОВНЫЕ ПЕРИОДЫ ИСТОРИИ РОССИИ

Кузнецова Л.В.

Беловский институт (филиал) Кемеровского госуниверситета

В настоящее время многие люди хотят жить в универсальном обществе. Они пытаются построить несколько интегральных экономических и политических комплексов единого мирового рынка и научно-технического сотрудничества.

Хорошими для нас примерами являются Международная торговая организация, Организация Объединенных Наций, ЮНЕСКО, Европейская комиссия по правам человека, Европейский суд по правам человека и многие другие. Английский язык стал языком международного общения.

Люди общаются на языке понятном всему мировому сообществу. И мы должны признать, что английский стал наиболее часто используемым языком. Кроме того, некоторые слова, производные от английского языка появляются во многих языках мира. Интересно, что влияет на выбор народов за это или то слово, чтобы отличить что-то новое или даже что-то хорошо известное.

В различные эпохи в русскую лексику проникали заимствования из других языков. Необходимое условие для заимствования – наличие языковых контактов народов при установлении торговых связей, ведении военных действий, культурном сотрудничестве и т. д. Заимствования используются для называния новых реалий и для переименования старых.

Вхождение иностранных слов определяются периодами правления великих руководителей России и распределение заимствованных слов по группам и языкам. В данной работе учитываются слова европейских языков по их постепенному вхождению в русский язык.

Язык – явление социальное, любое изменение, происходящее в обществе, естественно, отражается и на языковых процессах.

Существует несколько основных периодов в истории России, когда наибольшее количество заимствованных слов пришли в Язык.

Четыре основных периода в истории России, когда наибольшее количество заимствованных слов пришло в наш язык:

1. Начало XVIII века – эпоха Петра I.

<i>Немецкий</i>	<i>Французский</i>	<i>Английский</i>	<i>Польский</i>
акция (лат. actio – документ, бумага)	гувернер (греч. κυβερναῖ – управлять (кораблем))		авторизовать (позднелат. auctorizare – разрешать)
аукцион (лат. augete – увеличивать)	кредит (лат. credere – верить, доверять)		аттестация (лат. attestari – свидетельствовать)
банкрот (ит. bancarotto – разбитый банк)	арбитр (лат. arbiter – судья)		консул (лат. consulere – обсуждать)
биржа (греч. bursa – кошелек)	бакалавр (позднелат. baccalaureatus – украшенный лавром)		корректор (лат. corrigere – исправлять)
декан (лат. decanus – руководитель коллегии священников)	вакантный (лат. vacare – быть незанятым)		магнат (позднелат. magnus – знатный)
кадет (лат. capitalis – важный)	абордаж (фр. aborder – сближаться)		капитуляция (позднелат. capitulum – глава, раздел)
	арьергард (фр. arriere – сзади и garde – стража)		кампания (лат. campus – поле сражения)
	баррикада (фр. barriquer – бочка)		кордон (лат. corda – веревка из струны)
	диверсия (лат. diversus – враждебный)		
	каземат (греч. chasmata – пропасть)		

Окончание таблицы

	каре (лат. quadrum – квадрат)		
обсерватория (позднелат. observatio – наблюдение)	азимут (араб. as – sam – дорога)		геральдика (ст. – фр. heraldique – ис- кусство герольдов)
аномалия (греч. anomalos - неправильный)	диспут (лат. disputare – спорить)		диссертация (лат. dissertare – рассматривать)
	зенит (ср. лат. semita – тропинка)		иллюминация (лат. illuminare – освещать)
	эволюция (лат. evolvere – разворачивать)		информация (лат. informare – изображать)
			юриспруденция (лат. juris – право)

Если мы посмотрим на эти слова, мы видим, что много слов латинского и греческого происхождения. Но они пришли в русскую культуру, в основном, через немецкий и французский языки. Возможно, основными причинами является влияние немецкой и французской культур, пропагандированных Петром Великим. Также мы видим, что новые слова появились, главным образом, в профессиональной, военной, социальной и политической сферах. Может быть, причина-это желание Петра Великого, модернизировать нашу страну и поднять ее на первое место в рейтинге европейских держав. Он приглашал квалифицированных иностранцев из Пруссии, Голландии, Франции, и Германии, чтобы принести новейшие западные технологии в Россию.

Петр имел страсть к навигации. Как основатель русского флота Петр Первый начал развивать российский флот в 1695 году. Он хотел захватить у Турции крепость Азов и получить доступ к Черному морю. Его величайшим желанием было также выиграть морской порт на Балтийском море, а также доступ к западной торговли. В связи с чем, Великая Северная война против Швеции была объявлена в 1700 году, и продолжалась более двадцати лет.

В целях поддержания вооруженных сил России, Петру I пришлось реформировать многие традиционные административные, социальные и финансовые структуры государства. Одним из первых крупных шагов было введение обязательной военной службы. Очередная акция была - замена традиционной Московской иерархии титулов дворянства таблицей рангов, система, которая ближе к западной модели.

Царские реформы были проведены во многих различных областях: юриспруденции, полиции, воинской дисциплины, военно-морском флоте, торговле и других. Он посвятил весь свой ум и энергию для своей миссии в жизни: чтобы сделать России величественной державой и вплотную приблизить ее к Европе.

2. Конец XVIII века – век правления Екатерины Великой (эпоха «Просвещение»)

<i>Немецкий</i>	<i>Французский</i>	<i>Английский</i>	<i>Польский</i>
дивиденд (лат. dividere – распределять)	гувернер (лат. gubernare – управлять)		коллегия (лат. colligere – собирать вместе)
концессия (лат. concedere – уступать, позволять)	дипломат (греч. δίπλοῦ – складывать вдвое)		
	жонглер (лат. joculari – балагурить)		
	коммерсант (лат. commercium – торговля)		
	метрдотель (фр. maître d’hôtel – хозяин гостиницы)		
дивиденд (лат. dividere – распределять)	гувернер (лат. gubernare – управлять)		коллегия (лат. colligere – собирать вместе)
концессия (лат. concedere – уступать, позволять)	дипломат (греч. δίπλοῦ – складывать вдвое)		
	жонглер (лат. joculari – балагурить)		
	коммерсант (лат. commercium – торговля)		
	метрдотель (фр. maître d’hôtel – хозяин гостиницы)		

Из представленных таблиц мы видим, что большинство слов было заимствовано из французского языка. Я думаю, что причина в интересах Российской императрицы в работах по философии, истории и права Европейского представительства Просвещения. Она вела переписку с Вольтером и с другими знаменитыми людьми того времени.

Екатерина II пыталась использовать идеи просвещения для улучшения жизни в России, и в частности для совершенствования российского законодательства.

Много слов появилось в профессиональной сфере. Когда Екатерина Великая смогла укрепить свои позиции в государстве, она начала разрабатывать планы реформ. Она увидела, что нарушения были не только в местных государственных органах, но и в правлении государства. И в 1765 году Екатерина Великая начала вносить изменения в законодательство и пыталась укрепить свою администрацию. В результате много слов появилось в социальной и политической сфере (например, отдел Федерации).

Российская императрица сделала свой вклад в сферу образования и здравоохранения. Многие институты, университеты были созданы при правлении Екатерины Великой. И в 1763 году появилась медицинская комиссия. Много слов появилось, в этот период в сфере искусства.

3. Начало XIX века – эпоха нашествия Наполеона.

<i>Немецкий</i>	<i>Французский</i>	<i>Английский</i>	<i>Польский</i>
кельнер (лат. cella – кладовая)	атташе (фр. attacher – прикрепить)		
фирма (лат. firma-ge – укреплять)	бонна (фр. bon – хороший)		
	бюрократ (фр. bureau – контора)		
	дебют (фр. débiter – делать первый шаг)		
	жокей (англ. jockey – жокей, бродяга)		
	жюри (лат. iurare – присягать)		
	казуистика (лат. casus – падение, крушение)		
	карьеря (лат. carrus (carrum) – телега, подвода)		
	коммивояжер (фр. commis – служащий и voyage – путешествие)		
	кооперация (лат. cooperari – сотрудничать)		
	корпорация (лат. corporare – создавать единое целое)		
агитация (лат. agitare – подстрекать)	абсентеизм (англ. be absent – отсутствовать)	лидер (англ. lead – вести, руководить, возглавлять)	уния (лат. unire – соединять)
апологет (греч. apologia – защита)	абсолютизм (лат. absolvere – освобождать)	импорт (лат. importare – ввозить)	
дуализм (лат. dualis – двойственный)	антагонизм (греч. anti – против – и агōн – борьба)	клан (лат. planta – росток, саженец)	
иммиграция (лат. immigrare – вселяться)	антисемитизм (фр. anti- - против – и sémite – еврей)	конформист (лат. conformare – приспособливаться)	
конгресс (лат. congre-di – сходиться, собираться)	бомонд (фр. beau monde – высший свет)	протестантизм (лат. protestari – свидетельствовать)	
контингент (лат. contingere – выпадать на долю)	бюджет (англ. budget – букв. сумка казначея)	экспорт (лат. exportare – вывозить)	

Посмотрите на предыдущие таблицы. Много слов, также были заимствованы из французского языка. Первая причина-это век Просвещения. Многие люди говорили на французском языке в начале XIX века. Вторая причина-это война против Наполеона. После победы в войне с Наполеоном, либерально настроенные молодые российские офицеры вернулись на родину. Они провели несколько лет в Западной Европе и были очень разочарованы, найдя самодержавие России неизменным. Крестьяне, которые сражались бок о бок со своими хозяевами во время войны, были порабощены, как крепостные. Группа аристократических офицеров, вдохновленных идеями Великой французской революцией, требовали внесения изменений в конституционные реформы. Так много французских слов появилось в русском языке, особенно в профессиональной и социальной и политической сферах.

4. XX век – век научно-технического прогресса

<i>Немецкий</i>	<i>Французский</i>	<i>Английский</i>	<i>Польский</i>
		ваучер (англ. vouch - ручаться, подтверждать)	
		апартеид (африкаанс apartheid – раздельное проживание)	
		импичмент (позднелат. impedicare – запутывать)	
		инаугурация (лат. inaugurare – освящать что-л.)	
		инфраструктура (лат. infra – под - и structura – строение)	
		истеблишмент (лат. stabilire – утверждать, укреплять)	
		маргинал (лат. marginis – край)	
		паблисити (англ. public – общественный)	
		панки (англ. punk – никчемный)	
		патернализм (лат. pater – отец)	
функционер (лат. functio – деятельность)		бартер (англ. barter – менять)	
		брифинг (англ. brief – резюмировать)	
		буклет (англ. book – книга)	
		диггер (англ. dig – копать, рыть)	
		дизайнер (лат. designare – намечать)	
		дилер (англ. deal – раздавать)	
		диск – жокей (англ. disk – грампластинка и jockey – жокей, наездник)	
		дистрибьютор (лат. distribuere – распределять)	
		копирайт (англ. copy – снимать копию и right – право)	
		лизинг (англ. lease – сдавать или брать в аренду)	

В связи с развитием науки, новых отраслей промышленности (например, машиностроение). В этой связи бизнес начал развиваться, а также новые профессиональные слова появились. Например, Маркетинг, менеджмент, холдинг. Конечно, многие слова появились в научно-технической сфере, потому что многие открытия были сделаны. Все новые технологии делают труд людей проще, но влияют на их здоровье очень плохо. Так люди начали беспокоиться о своем здоровье и заниматься спортом. Появились новые слова в области спорта (шейпинг, фитнес). В культуру и русский язык вошли многие слова английского происхождения.

В конце XIX века – начале XX, многие научные открытия были сделаны в разных сферах жизни и вместе с этими открытиями слова, обозначающие их, вошли из разных культур. Мы видим, что сейчас за время существования Интернета, огромное количество заимствованных слов являются слова, производные от американского – английского. Это говорит о том, что американский английский более доступен большему количеству людей. Мы видим это на четвертой таблице.

Много заимствований появилось в каждой сфере жизни. Во-первых, появление такого большого количества новых слов в социальной и политической сфере, связаны со второй мировой войной, поскольку улучшение социальной и политической жизни началось в послевоенные годы. А также развитие фундаментальных наук: изучение атома, клетки и открытие пространства. Открытие в области Кибернетики, генетики и биотехнологии. Поэтому, я думаю, много слов появилось в профессиональной сфере.

Подводя итог вышесказанному, мы можем прийти к выводам, что заимствование происходит тогда, когда действительно что-то экстра-новое приходит от одной культуры к другой культуре, и вместе с этим неизвестным, незнакомым появляется определение. Самые яркие примерами могут быть следующие слова: демократия, парламент, балет, коммунизм, бизнес, супермаркет, спортивный зал и другие. Интенсивный современный образ жизни заставляет людей не ждать, пока они придумают свои собственные определения, а узнав новую информацию, использовать эти знания в своей культуре, обществе.

Людей уже давно интересует, один язык, который может быть распространен по всему миру. Такой язык будет способствовать увеличению и укреплению культурно-экономических связей и упрощения общения между людьми.

На протяжении многих лет, 600 универсальных языков были предложены, в том числе эсперанто. Около 10 миллионов человек выучили эсперанто с момента его создания в 1887 году, но английский, по мнению специалистов, имеет больше шансов стать мировым языком.

Список литературы

1. Аристова В.М. Англо-русские языковые контакты: (Англизмы в рус. яз.) / В. М. Аристова. Ленинград: Изд-во ЛГУ, 1978. 151 с.
2. Зуев М.Н. История России с древнейших времен до начала XXI для школьников ст. кл. и поступающих в вузы / М.Н. Зуев. 7-е изд., доп. М.: Дрофа, 2004. 928 с.
3. Ильина О.В. Семантическое освоение русским языком иноязычных лексических инноваций «Языковые единицы и семантическом и лексикографическом аспектах» / О.В. Ильина. Новосибирск, 1998. 327 с.

4. История России (IX-XX в.): учеб. пособие / Под ред. Я.А. Перехова. М.: Гардарики; МарТ, 2002. 623 с.
5. Ключевский В.О. Исторические портреты / В.О. Ключевский. М.: Правда, 1990. 621 с.
6. Слова, с которыми мы все встречались: Толковый словарь русского общего жаргона: ок. 450 слов / О.П. Ермакова, Е.А. Земская, Р.И. Розина; под общ. ред. Р. И. Розиной. М.: Азбуковник, 1999. 320 с.

УДК 159.9.072.592

ИЗУЧЕНИЕ ПСИХОЛОГИЧЕСКОЙ ГОТОВНОСТИ К ПЕДАГОГИЧЕСКОЙ ДЕЯТЕЛЬНОСТИ СТУДЕНТОВ КОЛЛЕДЖА В УСЛОВИЯХ ПРОИЗВОДСТВЕННОЙ ПРАКТИКИ

Малашкина Л.Е.

Кузбасский педагогический колледж

Требования к уровню подготовки педагогических кадров в современных условиях цифровизации и научно-технического прогресса обуславливают необходимость не только дать знания и предоставить возможность приобрести практический опыт ведения определенного вида деятельности, но и обозначают необходимость формирования личности молодых педагогов, которая бы в первую очередь проявлялась в их готовности к самостоятельной профессиональной деятельности.

В учреждениях среднего профессионального образования имеется своя жизненная философия, несмотря на видимую определённую просматривается неустойчивая мотивация профессионального выбора. Поэтому помимо основной задачи по обеспечению профессиональной подготовки к задачам образовательного учреждения добавляется необходимость переформатировать мотивационную базу, сформировать на уровне психологии готовность молодых специалистов к профессиональной деятельности, которая бы могла обуславливать и являться задатком их дальнейшего развития в профессии. Для этого необходимо обладать свойствами психики личности, названными в научно-педагогической и психологической науке психологической готовностью. Поэтому актуальным для нас ста-

новится изучение структуры и условий формирования отдельных компонентов и психологической готовности в целом.

Определяется проблема, которая заключается в непонимании возможностей формирования психологической готовности к педагогической деятельности студентов колледжа в условиях производственной практики.

Целью работы стала необходимость выявить, теоретически обосновать, экспериментально проверить возможности формирования психологической готовности к педагогической деятельности студентов колледжа в условиях производственной практики.

Объект исследования: психологическая готовность к педагогической деятельности студентов.

Предмет исследования: формирование психологической готовности к педагогической деятельности студентов колледжа в условиях производственной практики.

Гипотеза исследования заключается в следующих положениях:

1. Психологическая готовность студентов колледжа к педагогической деятельности характеризуется совокупностью взаимосвязанных между собой мотивационно-ценностного, когнитивно-оценочного, социально-перцептивного, организационно-личностного компонентов.

2. Формирование психологической готовности студентов колледжа к педагогической деятельности возможно в условиях производственной практики.

Задачи работы:

1. Проанализировать теоретические подходы в психолого-педагогической литературе к изучению проблемы психологической готовности к педагогической деятельности студентов колледжа в условиях производственной практики.

2. Выявить структурные компоненты психологической готовности студентов-педагогов к педагогической деятельности.

3. Описать особенности формирования готовности у студентов, обучающихся в учреждениях среднего профессионального образования в условиях производственной практики.

4. Определить формы, методы и средства формирования психологической готовности студентов-педагогов к педагогической деятельности в условиях производственной практики.

5. Экспериментально проверить возможности формирования психологической готовности к педагогической деятельности студентов колледжа в условиях производственной практики.

Базой исследования является ведущее профессиональное образовательное учреждение Кемеровской области – Кузбасса по подготовке педагогических кадров –

Государственное автономное профессиональное образовательное учреждение «Кузбасский педагогический колледж» г. Кемерово (далее – ГАПОУ КузПК).

С целью изучения первоначального уровня психологической готовности к педагогической деятельности студентов колледжа в условиях производственной практики был определен комплекс диагностик.

Для диагностики мотивационно-ценностного компонента психологической готовности студента к педагогической деятельности предлагается использовать:

– Наиболее распространенную в настоящее время методику изучения ценностных ориентации мы считаем тест М. Рокича, так в его основании лежит принцип прямого ранжирования ценностей. Зачем нам это? Совокупность ценностей человека являются основой его мировоззрения, которое в свою очередь является составляющим элементом жизненной активности и концепции, так называемой философии, определяя содержание личностных характеристик, а также обуславливая взаимоотношения с людьми, восприятие себя, окружающего мира и действительности в целом.

– Интересен тест смысложизненных ориентаций, предложенный в модификации Д.А. Леонтьева. Как он работает? Мы имеем шкалы: первая отображает смысложизненные ориентации в разных временных пространствах будущем «цели», настоящем «процесс» и прошлом «результат». Вторая и третья шкалы характеризуют два разных аспекта внутреннего локуса контроля: вторая именуется как «локус контроля-Я», третья шкала - «локус контроля-Жизнь». На основании суммы баллов по всем пунктам методики имеется возможность определить показатель уровня осмысленности жизни.

– Мотивационную предрасположенность помогает определить диагностика «Мотивация успеха и боязнь неудач» (МУН). Мы можем иметь дело с мотивациями двух видов: мотивацией на успех, которую можно именовать как позитивную мотивацию, и мотивацию на неудачу, которая аутентична с негативной мотивацией. Чем характеризуется мотивация в этих противоположных плоскостях? Когда мотивация имеет положительную акцентуацию, то в таком случае в основе активности человека лежит ответственность, настойчивость, инициативность и целеустремленность, они уверены в себе, и ими движет потребность в достижении успеха. При мотивации негативного типа в активности человека уже функционирует страх, просматривается повышенная тревожность и отсутствие уверенности, так как заложена мысль негативных ожиданий и основная цель – избежать их, уклониться от наказания и неудачи, поэтому им свойственно отказываться от ответственных заданий.

Для диагностики социально-перцептивного компонента психологической готовности студента к педагогической деятельности определены:

– Методика «Уровень Субъективного Контроля (УСК). Чем она полезна? С ее помощью возможно определение личностной характеристики, описывающей то, в какой степени человек ощущает себя активным субъектом собственной деятельности, а в какой – пассивным объектом действия других людей и внешних обстоятельств.

– С целью определения педагогической направленности учителя методика экспресс-диагностики педагогической направленности учителя, разработанная Ю.А. Кореляковым.

Для диагностики организационно-личностного компонента психологической готовности студента целесообразно использование методик:

– Тест Ряховского «Тест оценки уровня общительности» – позволяет осуществить оценку уровня общительности, коммуникативности, содержит возможность определить уровень коммуникабельности человека.

– Тест «Коммуникативные и организаторские склонности» В.В. Синявского, В.А. Федорошина целесообразно использовать в том случае, когда речь идет о работниках профессиях, в которых необходимо осуществлять руководство коллективом, обучение и воспитание, так как их роль заключается в организации активного взаимоотношения между людьми, в основе которого лежат коммуникативные и организаторские способности. Использование данной методики позволяет определить особенности коммуникативных и организаторских склонностей испытуемого.

– Методика диагностики мотивации к достижению успеха Т. Элерса.

– Тест «Мотивация к избеганию неудач» предложен Т. Элерсом, позволяет оценить уровень защиты личности, склонность к избеганию неудач и страха перед несчастьем.

С помощью теста «Оценка потребности в профессиональном развитии» М.И. Станкина предлагается определение деятельностного компонента психологической готовности студента, за счет выявления уровня соответствия между профессиональными целями и деятельностью направленной, на их достижения.

Список литературы

1. Афанасьев, В.В. Методология и методы научного исследования: учебное пособие для бакалавриата и магистратуры / В.В. Афанасьев, О.В. Грибкова, Л.И. Уколова. М.: Изд-во Юрайт, 2019. 154 с.
2. Байкова, Л.А. Научные исследования в профессиональной деятельности психолого-педагогического направления: учеб. пособие для бакалавриата и магистратуры / Л.А. Байкова. 2-е изд., испр. и доп. М.: Издательство Юрайт, 2019. 122 с.
3. Карандашев, В.Н. Методика преподавания психологии: учебник для бакалавриата и магистратуры / В.Н. Карандашев. 3-е изд., перераб. и доп. М.: Изд-во Юрайт, 2019. 376 с.

УДК 316.7

ИСПОЛЬЗОВАНИЕ РЕФЛЕКСИВНОГО АНАЛИЗА ПРИ ИЗУЧЕНИИ РЕКЛАМЫ

Мальцев А.А.

Кемеровский государственный университет.
Научный руководитель: д-р. филос. наук, проф. Логунова Л.Ю.

Реклама – новый вид социальной услуги, составляющая маркетинговых стратегий, внедренных в современную культуру потребления. Реклама руководит человеком в повседневной жизни, внедряется в его «жизненный мир». Она работает как механизм отключения рефлексии [7, с. 146]. Изучение рекламы позволяет исследовать специфику повседневности, сферу потребительского поведения. Но рефлексивный анализ рекламы редко встречается в исследовательских практиках. Этот метод только начинается оформляться.

Методология рефлексивного анализа опирается на феноменологический подход и концептуальную идею Р. Декарта, обосновавшего эффективность рефлексии как метода познания [3, с. 250]. В. Вундт доказал эффективность работы с методом рефлексивного анализа (интроспекция) в исследовании поведения человека [12, с. 45]. Экзистенциальный анализ как вариацию работы с рефлексией применял В. Э. Франкл, изучая «человеческие части человека» [9, с. 11]. Концепция рефлексивного анализа как самостоятельного метода оформилась в работах Н. Аха [10, с. 10], В.А. Лефевра [5, с. 53].

Рефлексивный анализ опирается на группу дифференцированных подходов отечественных психологов (Л.С. Выготский [1, с. 113], А.Н. Леонтьев [4, с. 57], С.Л. Рубинштейн [8, с. 204]): кооперативный подход – анализ рефлексии субъект-субъектных отношений; коммуникативный («социально-психологический») – рефлексия в межличностных взаимодействиях; когнитивный (интеллектуальный) – рефлексия выбора; личностный – рефлексия в процессах самоосознания.

В основе рефлексивного анализа лежит способность человека анализировать и осмысливать собственные действия, чувства, состояния в процессе мышления. Этот метод в социологическом исследовании используется для интерпретации событий респондентом. Техники рефлексивного метода позволяют по-

нять значимость ситуации в жизни людей: если событие оказало существенное влияние на повседневную жизнь, изменило основы рутинных поведенческих тактик, то оно попадает в центр внимания человека. Он будет готов на активную рефлексию и обмен опытом с другими участниками ситуации (взаиморефлексию) [6, с. 62]. Для изучения воздействия рекламы рефлексивный анализ становится актуальным.

Восприятие рекламного текста состоит из следующих компонентов: аттракция, осмысление, установка на действие (аттитюд). Соответственно техника применения рефлексивного анализа делится на процедуры:

- 1) Концептуальный анализ (техники герменевтического анализа, метод понимания).
- 2) Формальный анализ (техники анализа художественных форм и стилей).
- 3) Анализ рефлексивных игр (техники визуального анализа).

Например, рефлексивный анализ рекламного билборда ЦИК из серии «Конституция 2020», опубликованный летом 2020 г. (Рисунок 1).



Рис. 1. Рекламный билборд из серии «Конституция 2020»

Концептуальный анализ показывает, что языковой текст рекламы: «Сохраним семейные ценности» несет побудительный смысл. Это интерпретация од-

ной из предложенных поправок, закреплявшей брак как союз мужчины и женщины. На изображении 4 человека: улыбающиеся мужчина, женщина, мальчик и девочка, каждый из которых обнимает родителя своего пола. На заднем плане зеленый фон, изображающий деревья. Картинка транслирует позитивный настрой персонажей. Текст оформлен в бело-красно-синей патриотической расцветке. Изображение и текст лаконичны. Действие данной рекламы определено архетипом семьи. Однако легко увидеть смысловое несоответствие. Традиционные семейные ценности покоятся на любви и взаимной заботе трех поколений, в то время, как на билборде отсутствуют старшие родственники. Навязываемый стереотип о счастливой семье из четырех человек вызывает неоднозначную реакцию. представление о семейном счастье может отличаться от декларируемого рекламой количества и пола детей. Создается впечатление, что в кадр вошло только 4 человека. Композиция выглядит неполной и диссоциирующей со слоганом.

Формальный анализ показывает, что это постановочная фотография. Основная цель – передача представления о счастливой семье, по мысли автора фото. Идеализированное изображение семьи, проводящей время на природе, пробуждает сентиментальные чувства, побуждает к духовной поддержке сюжета. Вместе с тем эмоции героев фото наиграны. Лицо женщины больше похоже на маску, у мужчины глаза и улыбка неконгруэнтны. Когда в семье двое детей, улыбки родителей не могут сиять беззаботностью. Сентиментальность изображения провоцируют «эффект зловещей долины», когда вместо благости зритель чувствует внутреннее напряжение и отторжение [11, с. 98]. Но напряженность композиции фото рассеивается спокойным зеленым фоном.

Анализ рефлексивных игр построен на техниках визуальной социологии (И. Гофман, драматургический подход) [2, с. 232]. Изучаются репрезентации людей на видеодокументах. На изучаемом рекламном плакате классическое представление о роли мужчин и женщин в обществе: мужчина и обнимающий его мальчик расположены справа и выше, чем женские фигуры. Мальчик старше девочки. Ощутимо противоречие близости отца и мальчика, который, согласно логике, должен располагаться рядом с матерью. Это противоречие очевидно и в отношении девочки. Семья разбивается на «женскую» (левую) и «мужскую» (правую) половины. Мизансцена неудачна, она намекает на отсутствие семейного согласия, солидарности.

Результат рефлексивного анализа – понимание манипулятивного характера представленного рекламного продукта. Реакция на побуждение к действию

(сохранить «семейные ценности») очевидна. Но выбор потенциального электората ориентирован на другие цели, не имеющие отношения к семье и традиционным ценностям этого института. С помощью архетипа, который в повседневной жизни трудно отрефлексировать, человека побуждают к политическому выбору, что является признаком манипулятивной технологии.

Таким образом, рефлексивный анализ позволяет анализировать глубинные смыслы, заложенные в рекламе, включение побудительных установок, управляющих зрителем. Рефлексия имеет отношение к смыслу. Рефлексивный анализ есть расчленение смысла на составляющие компоненты, оформленные визуальными, семантическими, социальными смыслами.

Список литературы

1. Выготский, Л.С. Психология развития человека / Л.С. Выготский. М.: Смысл; Эксмо, 2005. 1136 с.
2. Гофман, И. Представления себя другим в повседневной жизни / И. Гофман. М.: КАНОН-пресс-Ц, 2000. 304 с.
3. Декарт, Р. Рассуждение о методе, чтобы верно направлять свой разум и отыскивать истину в науках / Р. Декарт. Сочинения в 2 т. М.: «Мысль», 1989. 322 с.
4. Леонтьев, А.Н. Развитие памяти: Экспериментальное исследование высших психологических функций / А.Н. Леонтьев. М.: Государственное учебно-педагогическое издательство, 1931. 278 с.
5. Лефевр, В.А. Конфликтующие структуры / В.А. Лефевр. М.: Советское радио, 1973. 92 с.
6. Логунова, Л.Ю. Гуманистически-смысловой подход в микросоциологии / Л.Ю. Логунова // Вестник КемГУ. 2015. №2-2 (62).
7. Мальцев, А.А. Отражение новых культурных трендов в видеорекламе / А.А. Мальцев // Материалы симпозиума XV (XLVII) Международной научно-практической конференции. Кемерово: КемГУ, 2020. С. 146-149.
8. Рубинштейн, С.Л. Основы общей психологии / С.Л. Рубинштейн. СПб: Питер, 2002. 720 с.
9. Франкл, В. Воля к смыслу / В. Франкл; пер. с англ. М.: ЭКСМО-Пресс, 2000. 286 с.
10. Ach, N. Analyse des Willens / A. Narziss. Berlin: Urban & Schwarzenberg, 1935. 460 p.
11. Masahiro Mori. The Uncanny Valley (англ.) // Mori Masahiro; пер. с яп. Karl F. MacDorman and Norri Kageki. IEEE Robotics & Automation Magazine. 2012. Vol. 19, № 2. P. 98-100.
12. Wundt, W.M. Logik. Eine Untersuchung der Principien der Erkenntnis und der Methoden Wissenschaftlicher Forschung / W.M. Wundt. Stuttgart: F. Enke, 1906. 718 p.

УДК 316.354

КУЛЬТУРА НЕУДАЧИ: ЦЕННОСТНАЯ И НОРМАТИВНАЯ АМБИВАЛЕНТНОСТЬ

Пагина И.С.

Кемеровский государственный университет.
Научный руководитель: д-р филос. наук, проф. Логунова Л.Ю.

Общество «потребления» требует достижений, о которых судит в категориях успешности: дорогой автомобиль, жизнь в мегаполисе, богатый партнер и пр. СМИ пестрят модными фотографиями, пропагандируя успешность. Но траектория успеха синусоидообразна.

Опыт переживания удачи востребован безусловно. О нем пишут книги, проводят семинары со спикерами, его пропагандируют. Опыт неудачи оставляют проживать человеку самостоятельно. Ему приходится скрывать факт неудачи. Придание огласке события, которое характеризуется в обществе как «неуспех», автоматически делает героя этого события неудачником и заставляет испытывать чувство вины. В обществе, где удача возведена в культ, не сложилась культура понимания и переживания неудачи. Это значит, что ценность неудачи не принимается в расчет при построении профессиональной и социальной карьеры, продвижения организации, эффектов управления.

При всех разочарованиях, неудача есть опыт переживаний, который суть ценностный опыт, он формирует нормы поведения человека, проживающего трудную полосу жизни. Каждая неудача дает человеку уникальный эмоциональный и социальный опыт, становится маркером, отмечающим его развитие. Ценность неудачи – это ценность приобретаемого вместе с ней опыта [9, с. 23]. Это проблема культуры переживания неудачи и накопления ценностного опыта. Общество в лице агентов институтов, референтных социальных групп занято более «важными» делами, не обращая внимания на потребность людей в институционализации опыта неприятностей.

В научной литературе складывается подход к осмыслению неудач в жизни людей. Тема опыта переживания неудач просматривается в трудах психологов (М. Селигман [12], Л.И. Дементий, О.П. Нечипоренко [5], Н.В. Лейфрид [6], Н.А. Батурин [2]), философов (С.В. Голубев [4], Л.Ю. Логунова [7, 9]). Кате-

гория опыта, его смыслов, чувств рассмотрена феноменологами (А. Шюц [16], В. Франкл [14], А. Маслоу [10], К. Роджерс [11]).

В. Франкл одной из главных ценностей в жизни человека считал переживания, благодаря которым человек осознает то, что он получает от социума и общества [14]. Неудача, пережитая человеком, пополнившая копилку его социального и эмоционального опыта становится очевидной инструментальной ценностью.

Ценности – это база для формирования норм поведения человека на основе представлений о добре и зле. В социологии ценности были обоснованы М. Вебером как осмысленный человеческий акт, который становится таковым, когда он соотносится с ценностями, посредством которых артикулируются социальные нормы и цели человека [3 с. 510]. У. Томас и Ф. Знанецкий пояснили, что социальная ценность – это «любой факт, имеющий доступные членам некоей социальной группы эмпирическое содержание и значение, исходя из которых, он есть или может стать объектом деятельности» [1, с. 343]. Факт неудачи также может стать ценностным объектом как все события человеческой жизни. Эта ценность имеет амбивалентную характеристику. Она проявляется в осмыслении события в качестве успеха/неудачи. Амбивалентность – это сосуществование в глубинной структуре личности противоположных взаимоисключающих эмоциональных установок (например, любви и ненависти) по отношению к какому-либо объекту, ситуации [13, с. 15].

Ситуация нейтральна, наполнена релевантными событиями. Смысл этим событиям и ситуации в целом придает человек. Синусоидообразность жизни, где удача и неуспех сменяют друг друга, проявляется лишь в понимании человеком череды событийности в смыслах «успех/неуспех». В этом заключается один из аспектов амбивалентности неудачи. После события, определяемого человеком как «успех», наступает неприятная волна более холодного «неуспешного» событийного рисунка жизни. Желая продолжать испытывать эйфорию от своего успеха, человек называет ее «неудачей», но это лишь отдых после успешного подъема. Такое противоречие и рождает определение некоторой остановки в продвижении к успеху в смыслах неприятностей [9, с. 24].

Амбивалентность покоится на противоречивой системе ценностей. Человек, оказываясь в кризисной ситуации, начинает оценивать ее с позиции своих чувств, которых он переживает в данный момент. Если они оказываются для него неприятными (боль, гнев, отчаяние), он расценивает эту ситуацию как неудачу. Но не каждое событие, которое сначала мы воспринимаем с позиции неприятных чувств, оказывается неудачей. Например, увольнение обретает

смыслы расширения поиска действий, может обернуться хорошей карьерой в другой компании. Народная мудрость гласит: «Не было бы счастья, да несчастье помогло».

Амбивалентность неудачи связана с категорией «опыт». Событие, осмысленное, как неудача, но качественно пережитое, становится частью опыта, который не может быть позитивным или негативным [7, с. 13]. Неудачу можно пережить деструктивно или продуктивно.

В первом случае человек избегает рефлексии, заменяет ее иллюзией успеха, демонстрирует «символы успеха» (деньги, дорогие машины и др.), за цикливаясь на своей проблеме, старается вызывать жалость окружающих или пережить это событие в одиночестве, не афишируя свой «провал». Неудаче сопутствует депрессивное состояние, чувство стыда за свой неуспех. Однако это чувства, связанные с «невротической гордостью» (К. Хорни), когда человеку навязывают извне обладание якобы престижными ценностями [15, с. 88].

Происходит несовпадение идеального образа, который представляет себе человек в воображении и своего реального воплощения [8, с. 128]. Это социокультурная проблема – навязывание человеку стандартов маскулинности и феминности и сопряженности с ними совокупности обладания предметами и статусами престижа. Но отсутствие этих символов в виде собственности не связано, ни с неудачей, ни с успехом.

Это лишь человеческая оценка партнера по общению, которая вызывает определенные чувства (стыда, гордости, радости). Невротическая гордость – это чувства, которые поддерживаются коллективным мнением членов «общества потребления» в отношении «неудачника», а также самим человеком, которого посчитали таковым. Это отношение проявляется в сочувственном удовольствии от того, что «ты переживаешь из-за неудачи, а у меня-то все в порядке».

Второй вариант – это принятие неудачи как части своей жизни, отказ от самоосуждения, от требования общества взять на себя роль неудачника. Это «открытость опыту», выход на путь самореализации. Для этого человеку нужно выйти на уровень мудрости при поддержке членов своей группы, разделяющей чувства и опыт переживаний неприятных ситуаций.

Таким образом, сегодня востребована культура переживания неудачи. Формирование ценности неудачи приравнивает ее к варианту нормы бытия. Эта культура построена на ценностной основе понимания опыта переживания неуспеха, нормах отношения к тому, что названо коллективным и/или

личностным сознанием «неудачей», практиками переживания неприятных ситуаций.

Список литературы

1. Американская социологическая мысль: Тексты / Под ред. В.И. Добренькова. М.: Изд-во МГУ, 1994. 495 с.
2. Батулин Н.А. Психология успеха и неудачи: учеб. пособие / Н.А. Батулин. Челябинск: ЮУрГУ, 1999. 99 с.
3. Вебер, М. Избранные произведения / М. Вебер; пер. с нем. М.: Прогресс, 1990. 808 с.
4. Голубев С.В. Проблема «успеха» и «удачи» в социальной философии / С.В. Голубев // Философия и общество. 2004. №1. С. 86-100.
5. Дементий Л.И. Социальные представления о неуспешном человеке у лиц с разной степенью профессиональной успешности: гендерный аспект / Л.И. Дементий, О.П. Нечипоренко // Вестник Омского университета. 2012. №4. С. 256-261.
6. Лейфрид, Н.В. Социальные представления русских об успехе и удаче / Н. В. Лейфрид // Вестник Омского университета. 2008. №1. С. 27-32.
7. Логунова, Л.Ю. Культура счастья: социологические этюды: монография / Л.Ю. Логунова. Новосибирск: НГУЭУ, 2022. 246 с.
8. Логунова, Л.Ю. Социология личности: теоретические основания: учеб. пособие / Л.Ю. Логунова. Саратов: ООО «Амирит», 2017. 176 с.
9. Логунова, Л.Ю. Ценность неудачи в жизни личности / Л.Ю. Логунова, И.С. Пагина // Философская школа. Москва, 2019. Вып. 8. С. 22-29.
10. Маслоу, А.Г. Мотивация и личность / А.Г. Маслоу; пер с англ. СПб.: Питер, 2003. 352 с.
11. Роджерс, К.Р. Становление личности: Взгляд на психотерапию / К.Р. Роджерс; пер с англ. М.: ЭКСМО-Пресс, 2000. 416 с.
12. Селигман, М. Новая позитивная психология: Научный взгляд на счастье и смысл жизни / Селигман; перевод с англ. М.: София, 2006. 368 с.
13. Современная западная социология: Словарь / Под. ред. В.И. Кураева. М.: Политиздат, 1990. С. 15.
14. Франкл, В. Воля к смыслу / В. Франкл; перевод с англ. М.: ЭКСМО-Пресс, 2000. 368 с.
15. Хорни, К. Невроз и личностный рост. Борьба за самореализацию / К. Хорни; пер. с англ. Е.И. Земфир. СПб.: Восточно-Европейский институт психоанализа, 1997. 315 с.
16. Шюц, А. Смысловая структура повседневного мира: очерки по феноменологической социологии / А. Шюц; пер. с англ. А.Я. Алхасова, Н.Я. Мазлумяновой. М.: Институт Фонда «Общественное мнение». 2003. 336 с.

УДК 81'373.21(477.6)(045)

ГОДОНИМИКОН ГОРЛОВКИ В АНТРОПОЦЕНТРИЧЕСКОЙ ПАРАДИГМЕ СОВРЕМЕННОГО ЗНАНИЯ

Пивень А.В.

Горловский институт иностранных языков.
Научный руководитель: д-р филол. наук, проф. Герасименко И.А.

Как известно, язык представляет собой сложное явление, состоящее из множества разнородных единиц, требующих детального изучения. Каждое поколение ищет способы решения предстающих перед ними задач, исходя из отражения научных теорий своего времени. Перенимая опыт прошлого поколения, учёные стремятся прийти к правильному мнению и пониманию науки в связи с тем, что знания о прошлом меняются, становятся известны, поэтому «находятся новые приёмы становления былого» [3, с. 212]. В.И. Вернадский писал: «Двигаясь вперёд, наука не только создаёт новое, но и неизбежно переоценивает старое, пережитое» [3, с. 212]. В науке о языке уже предприняты попытки изучения и описания современной лингвистики. Для обеспечения многообразия взглядов и концепций знания был выдвинут термин *научная парадигма*, который используется многими лингвистами. Об этом свидетельствуют работы Н.Ф. Алефиренко, В.З. Демьянкова, Е.С. Кубряковой, В.А. Масловой, В.И. Постоваловой, П. Серии, Ю.С. Степанова, Т. Куна, В.С. Швырёва и др.

Цель данной статьи заключается в рассмотрении становления и развития понятия научной парадигмы, а также в описании годонимикона современной Горловки сквозь призму антропоцентрической парадигмы.

Термин *парадигма* был введён Т. Куном в работе «Структура научных революций» (1977). По мнению автора, *парадигма* – «это то, что объединяет членов научного сообщества, и, наоборот, научное сообщество состоит из людей, признающих парадигму» [7, с. 226]. В свою очередь, члены научного сообщества понимаются в качестве «основателей и зодчих научного знания», которые формируют определённые представления и взгляды учёных» [8, с. 226]. Автор обращает внимание на тот факт, что исследуемый термин употребляется более, чем в двадцати различных значениях и подчёркивает, что в книге термин используется в двух разных смыслах. С одной стороны, *парадигма* – это «совокупность научных

убеждений, ценностей, технических средств и т. д., которая характерна для членов данного сообщества» [8, с. 225]. С другой стороны, парадигма в качестве составляющей научного знания указывает на «вид элемента в этой совокупности – конкретные решения головоломок, которые используются в качестве моделей или примеров, могут заменять эксплицитные правила как основу не разгаданных ещё головоломок конкретной науки» [8, с. 225]. Основная мысль заключается в том, что, по мнению Т. Куна, под *парадигмой* понимается признанное всеми научное достижение, «которое в течение определённого времени даёт научному сообществу модель постановки проблем и их решений» [8, с. 13]. Размышления, представленные в монографии Т. Куна, дают основу для понимания и последующего рассмотрения важных установок для реализации некоторых основополагающих характеристик термина. Во-первых, любая парадигма сформирована на уже достигнутых результатах в отрасли научного знания. Во-вторых, понятие парадигмы построено на идее признания данных результатов исследований определённым научным сообществом. В-третьих, *парадигма* – это способ решения конкретной задачи, выстроенный по определённому образцу, соответственно, «основан на идее существования таких образцов моделирования» [7, с. 6]. В связи с вышеуказанными характеристиками парадигмы в качестве образца изучения научного знания В.И. Постовалова полагает, что модель, предложенная Т. Куном, «задаёт для научного сообщества онтологическое видение предмета изучения, определяет общие предпосылки для развёртывания её теории, а также формулирует идеал научного объяснения» [13, с. 37]. Однако для формирования нового способа мышления и достижения результатов необходимо изменить «обычный образ или стиль мышления и поставить новые проблемы» для реализации нового подхода к научному знанию [7, с. 6]. Так, Е.С. Кубрякова отмечает, что новая идея о ходе развития науки должна быть обусловлена не способом сохранения существующего знания и его последующим накоплением, а способом быстрого перехода, характеризующегося полным разрывом с предшествующим ранее существующим образцом исследования проблемы.

Стоит отметить, что в качестве синонима термина *парадигма* учёные (в том числе и Т. Кун) используют термин *дисциплинарная матрица*, составляющими которой являются символические обобщения (зафиксированные и принятые учёными важные теоретические постулаты), метафизические парадигмы (способы или образцы решения проблем), общепринятые ценности (методы и установки, определяющие способ исследования) и образцы (способы решения конкретной проблемы) [8, с. 237-244]. В свою очередь, учёные приводят ряд синонимичных лексем к термину *парадигма* – стиль мышления, тема, «исследовательская про-

грамма», «картина мира» (С.В. Швырёв [17, с. 3]), направление (В.А. Маслова [10, с. 6]), метод (М.В. Алпатов [2, с. 14]).

Термин *парадигма* зафиксирован в Лингвистическом энциклопедическом словаре под редакцией В.Н. Ярцевой (1990). В широком смысле парадигма понимается в качестве «любого класса лингвистических единиц, противопоставленных друг другу и в то же время объединённых по наличию у них общего признака или вызывающих одинаковые ассоциации» (совокупность языковых единиц, связанных парадигматическими отношениями), а также модель или схема организации такого класса» [9]. В узком смысле *парадигма* – это система форм одного слова. В данном значении парадигма соотносится с термином *парадигматика*.

Функционирование термина *научная парадигма* обусловлено расширением его второго значения (система форм одного и того же слова).

В ходе рассмотрения термина *парадигма* исследователи, в числе которых Е.С. Кубрякова, Ю.С. Степанов, Т. Кун и др., отмечают, что любая парадигма является односторонней, однобокой. С течением времени требуется новый взгляд на ранее изученные и понятные вопросы, решение которых до нового этапа оставалось очевидным. Таким новым взглядом является переход из одной парадигмы в другую, который происходит с помощью изменения существующих взглядов. Однако отличным от данного мнения является точка зрения швейцарского лингвиста П. Серио. Автор работы «В поиске четвёртой парадигмы» (1993) указывает на некую «плавность» и «недискретность» перехода из одной парадигмы в другую. По мнению П. Серио, «в лингвистике парадигмы не сменяют друг друга и не отрицают друг друга, но накладываются одна на другую и сосуществуют в одно и то же время, игнорируя друг друга» [14].

В.М. Алпатов при выведении рассматриваемого термина пишет, что научная парадигма представляет собой «некоторые более общие течения, характеризующиеся своим объектом изучения, своими методами, своими теоретическими подходами» [2, с. 14]. В работе учёный ставит знак равенства между понятием парадигмы и метода (сравнительно-исторический метод – сравнительно-историческая парадигма). Придерживаясь мнения В.М. Алпатова, В.А. Маслова рассматривает научную парадигму в качестве синтеза научных представлений и методов решения научной проблемы, указывая, что *научная парадигма* – это «синтез научных представлений, теоретических установок, научных достижений, которые дают учёному модель постановки проблем» [10, с. 7].

Стоит отметить, что вопрос, касающийся термина *научная парадигма*, остаётся нерешённым на современном этапе развития лингвистики. В данной работе приведены лишь некоторые наиболее значительные мнения учёных, изучающих

данный вопрос. Мы, учитывая подходы вышеуказанных исследователей, считаем, что *парадигма научного знания* является неким относительно устойчивым образцом для изучения и решения основополагающих вопросов в науке, принятым в определённую эпоху существования человечества.

В аспекте изучаемой проблематики целесообразно отметить многоплановый подход к существующим видам научных парадигм. Среди них учёные выделяют:

- 1) историческую, психологическую, системно-структурную, социальную (Ю.Н. Караулов);
- 2) имманентно-семиологическую, антропологическую, теoантропокосмическую (трансцендентальную) (В.И. Постовалова);
- 3) традиционную, генеративную, когнитивную, коммуникативную (Е.С. Кубрякова) [10, с. 7];
- 4) сравнительно-историческую, системно-структурную, антропоцентрическую (В.А. Маслова).

Антропоцентрическую парадигму мы, вслед за мнениями учёных, считаем главенствующей парадигмой конца XX – начала XXI вв. В рамках антропоцентризма изучается связь языка с человеком, его деятельностью, культурой. Основной постулат антропоцентризма был сформирован Э. Бенвенистом в работе «Общая лингвистика» (2002): «Невозможно отобразить человека без языка и изобретающего себе язык. В мире существует только человек с языком, человек, говорящий с другим человеком, и язык, таким образом, необходимо принадлежит самому определению человека... Именно в языке и благодаря языку человек конституируется как субъект» [17]. Однако идеи антропоцентрического характера языка были заложены ещё в теории Ф. Гумбольдта. Автор в работе «Избранные труды по языкознанию» (1984) отмечал направленность языка конца XIX века как антропоцентрическую, т. е. ориентированную на человека: «человек думает, чувствует и живёт только в языке, должен быть в начале сформирован посредством языка» [5, с. 378].

Сквозь призму антропоцентрической парадигмы может быть изучен состав разных классов слов, в том числе и ономастических единиц. Это обусловлено тем, что данная область исследования направлена на познание той составляющей языка, в центре которой стоит человек, его жизнедеятельность и окружающая среда. С точки зрения данного подхода изучение онимов может рассматриваться в качестве маркированных языков знаков, включающих информацию о культуре, традициях, способе жизни социума. Изучение годонимов Горловки не является исключением.

Так, например, годонимикон современного города может быть изучен сквозь призму реализации *культурных кодов* – «вторичной знаковой системы, исполь-

зующей разные формальные и материальные средства для кодирования одного и того же содержания, сводимого в целом к «картине мира», к мировоззрению данного социума» (термин Н. И. Толстых) [16, с. 7].

В ономастическом пространстве города Горловки функционируют годонимы, отображающие антропоморфный, топоморфный, физико-географический, флористический (ботанический), фаунистический, эмоционально-характерологический, социально-идеологический, темпоральный культурный коды. Стоит отметить, что данная классификация культурных кодов разработана А. М. Мезенко в работе «Урбанонимия как язык культуры» (2011).

В ходе анализа нами установлено, что наибольшее количество языковых знаков реализует **антропоморфный** код культуры (596 единиц, или 36,5%, от 1633 анализируемых наименований). Данный культурный код отображает в номинациях линейных адресных объектов ключевые имена культуры. Отображение таких имён «способствует постижению духа языка, специфики его использования представителями различных лингвокультур» [12]. Номинации линейных адресных объектов, отображающие антропоморфный код культуры, восходят к ряду имён.

1. Военачальников, партизан, партийных и государственных деятелей, революционеров, участников Великой Отечественной войны. Например: *ул. Антонова-Овсиенко, ул. Артёма, ул. Архипова, ул. Батюка, ул. Володи Дубинина, ул. Зои Космодемьянской* и др. (269 единиц, или 16,5% от общего числа анализируемых наименований).
2. Писателей, артистов, композиторов, художников. Например: *ул. Василевской, ул. Вахтангова, ул. Виктора Гюго, ул. Вознесенского, ул. Гейне, ул. Сурикова* и др. (207 единиц, или 12,7% от общего числа анализируемых наименований).
3. Академиков, учёных, космонавтов. Например: *ул. Академика Белянкина, ул. Академика Веснина, ул. Гагарина, ул. Комарова, ул. Карпинского* и др. (95 единиц, или 5,8% от общего числа анализируемых наименований).
4. Названия профессиональных и социальных групп и объединений. Например: *ул. Комсомольская, ул. Молодёжная, ул. Молодой Гвардии, ул. Партизанская*. (25 единиц, или 1,5% от общего числа анализируемых наименований). Данные наименования линейных адресных объектов являются своеобразным «политическим словарём эпохи» [18].

Топоморфный культурный код репрезентирован в номинациях линейных адресных объектов, указывающих на объект, относительно которого номинируется внутригородской пункт, заведение или учреждение. Например: *ул. Медицинская, пер. Почтовый, ул. Санаторная* и др.

Стоит отметить, что в годонимиконе современной Горловки зафиксированы номинации линейных адресных объектов, восходящие к названиям как природных, так и антропогенных объектов в связи с тем, что человек всегда стремился к описанию окружающей его среды. Так, с помощью онимной лексики годонимы восходят к различным названиям. Рассмотрим их.

1. Названия стран, округов и других топонимических объектов. Например: *шоссе Артёмовское, ул. Горловская, ул. Гладосовская, ул. Гольмовская, ул. Дебальцевская* и др.) (270 единиц, или 16,5% от общего числа анализируемых наименований).
2. Названия водных объектов. Например: *ул. Байкальская, ул. Бугская, ул. Донская, ул. Енисейская*. (26 единиц, или 1,7% от общего числа анализируемых наименований).

В годонимиконе современной Горловки зафиксирован ряд номинаций линейных адресных объектов, отображающих **физико-географический** культурный код. Наименования данного кода выражены онимными единицами, восходящими к названиям характеристик внутригородского объекта (его конфигурации, размер, расположение и т.д.). Например: *ул. Верхняя, ул. Восточная, пер. Длинный, ул. Западная, пер. Нижний, ул. Средний Массив* и др. (67 единиц, или 4,1% от общего числа анализируемых наименований).

Флористический культурный код также отображён в номинациях линейных адресных объектов Горловки. Данный культурный код, по мнению А.М. Мезенко, «объективируется при помощи названий внутригородских объектов, указывающих на характер растительного ландшафта или отдельные виды растительности» [12]. Например: *ул. Дубовая, ул. Калиновая, ул. Кукурузная, пер. Лесной, пер. Липовый, ул. Луговая, ул. Маковая* и др. (33 единицы, или 2% от общего числа анализируемых наименований).

Спорадично представлены в годонимиконе Горловки номинации линейных адресных объектов, отображающие **фаунистический** культурный код. Например: *ул. Лебединая, пер. Рыбный, ул. Соколиная, ул. Соболиная* (4 единицы, или 0,2% от общего числа анализируемых наименований).

Среди номинаций линейных адресных объектов города Горловки зафиксированы наименования, отображающие **эмоционально-характерологический** культурный код (19 единиц, или 1,2% от общего числа анализируемых наименований). Номинации данного рода способны «оказывать эмоциональное воздействие» с помощью эмотивного компонента [12]. Ср.: *ул. Весёлая, ул. Вольная, ул. Желанная, ул. Живописная, ул. Инициативная* и др. Также в число примеров входят номинации линейных адресных объектов, которые не функционируют в настоящее вре-

мя. Например, ул. *Праздничная*, которая была переименована в ул. *Братьев Грибакиных* (решение Горловского городского Совета депутатов трудящихся №316 от 30.09.1968 г.); ул. *Цветущая*, которая была переименована в ул. *Кисловодскую* (решение Горловского городского Совета депутатов трудящихся №126 от 06.03.1974 г.); ул. *Дружбы*, которая была переименована в ул. *Нансена Ф.* (решение Горловского городского Совета депутатов трудящихся №126 от 06.03.1974 г.).

В ономастическом пространстве города Горловки функционирует ряд номинаций, связанных с эпохой Советского Союза. Данные наименования линейных адресных объектов отображают **социально-идеологический** культурный код. Например: ул. *Большевистская*, ул. *Красной Звезды*, ул. *Октябрьская*, ул. *Социалистическая*, ул. *Пионерская* и др. (28 языковых знаков, или 1,7% от общего числа анализируемых наименований).

Стоит отметить, что номинации линейных адресных объектов отображают **темпоральный** культурный код. В основе данного кода заложена информация, по названию которой мы можем определённое время соотнести с соответствующим событием. К данным наименованиям мы относим следующие примеры: ул. *Первомайская*, ул. *8-го Марта*, ул. *1905 года*, ул. *7-го Ноября*, ул. *9-го Мая*, ул. *40 лет Украины* и др. (18 единиц, или 1,1% от общего числа анализируемых наименований).

Итак, *парадигма научного знания* – термин, введённый учёными для определения способов, методов изучения основополагающих вопросов, возникающих в науке о языке. Основополагающей парадигмой современного научного знания признана антропоцентрическая. Ономастические единицы, к которым принадлежат топонимы, могут быть рассмотрены сквозь призму данной парадигмы. В рамках данного подхода топонимы Горловки можно изучать как единицы, реализующие различные культурные коды – антропоморфный, топоморфный, физико-географический, флористический (ботанический), фаунистический, эмоционально-характерологический, социально-идеологический, темпоральный.

Данное исследование не является исчерпывающим. Перспективой работы считаем изучение топонимов современной Горловки сквозь призму системно-структурной парадигмы.

Список литературы

1. Алефиренко Н.Ф. Современные проблемы науки о языке: учеб. пособие / Н.Ф. Алефиренко. М.: Флинта: Наука, 2005. 412 с.
2. Алпатов В.М. Парадигмы лингвистики XIX–XXI веков / В.М. Алпатов // Образы языка и зигзаги дискурса: сб. науч. статей к 70-летию В. З. Демьянкова. М.: Культурная революция, 2018. С.14-34.

3. Вернадский В.И. Очерки речи / В.И. Вернадский // Научное химико-техническое изд-во. 1922. Вып. 2. С. 28-35.
4. Герасименко И.А. Отражение глобализационных процессов в онимном пространстве современного Донбасса // И.А. Герасименко. Алые паруса лингвистики: коллективная монография к 75-летию доктора филологических наук, профессора Валерия Михайловича Калинин. Симферополь: «Полипринт», 2021. С. 135-138.
5. Гумбольдт В. Избранные труды по языкознанию / В. Гумбольдт. М.: Наука, 1984. 478 с.
6. Демьянков В.З. Термин парадигма в «родном» и «чужом» ареалах / В.З. Демьянков // Парадигмы научного знания в современной лингвистике: сб. науч. тр. М.: ИНИОН РАН, 2008. С. 15-39.
7. Кубрякова Е.С. Понятие «парадигма» в лингвистике: Введение / Е.С. Кубрякова // Парадигмы научного знания в современной лингвистике: сб. науч. тр. М.: ИНИОН РАН, 2008. С.4-14.
8. Кун Т. Структура научных революций / Т. Кун. М., 1977. 300 с.
9. Лингвистический энциклопедический словарь / гл. ред. В. Н. Ярцева. М.: Сов. энциклопедия, 1990. 685 с.
10. Маслова В.А. Когнитивная лингвистика: учеб. пособие / В.А. Маслова. Минск: Тетра-Системс, 2008. 272 с.
11. Маслова В.А. Лингвокультурология: учеб. пособие / В.А. Маслова. М.: Академия, 2001. 208 с.
12. Мезенко А.М. Урбанонимия как язык культуры / А.М. Мезенко. Учёные записки Таврического национального ун-та им. В. И. Вернадского. К., 2011. С. 388-393.
13. Постовалова В.И. О межпарадигмальных переходах в полипарадигмальном пространстве постижения лингвистической реальности (Диалектический мир А.Ф. Лосева) / В.И. Постовалова. М.: Культурная революция, 2018. С. 35-69.
14. Серио П. В поисках четвертой парадигмы / П. Серио // Философия языка: в границах и вне границ: международная серия монографий / ред. Ю. С. Степанов. Харьков: Око, 1993. 401 с.
15. Степанов Ю.С. О трехмерном пространстве языка (семиотические проблемы лингвистики, философии, искусства) / Ю.С. Степанов. М.: Наука. 1993. 335 с.
16. Толстой, Н.И. О словаре «Славянские древности» / Н.И. Толстой. Славянские древности: Этнолингвистический словарь: В 5 т. М., 1995. Т. 1. С. 5-14.
17. Швырёв В.С. Анализ научного познания: основные направления, формы, проблемы / В.С. Швырёв. М.: Наука, 1988. 175 с.
18. Шмелёва Т.В. Советское наследие в новгородской годонимии [Электронный ресурс] / Т.В. Шмелёва. – URL: <https://elar.ufr.ru/bitstream/10995/1797/2/Part2%202008-28.pdf> (дата обращения: 15.10.2022).

УДК 371.13(477.62)»1954/1964»(045)

СИСТЕМА ПЕДАГОГИЧЕСКОГО ОБРАЗОВАНИЯ ДОНЕЦКОГО РЕГИОНА В 1954-1964 ГГ. В СОВЕТСКОЙ ИСТОРИОГРАФИИ

Полякова М.А.

Горловский институт иностранных языков

Современные вызовы, обусловленные обострением социально-политических отношений и культурным кризисом, обуславливают пересмотр отечественной истории и анализ ее результатов с последующим извлечением позитивного опыта, адаптацией на практике. Система образования – одно из ведущих направлений государственной социальной политики, которое формирует гражданина – образованного, патриотичного члена общества, способствующего развитию и процветанию государства.

Одним из важнейших элементов народного образования является профессиональное образование, в частности педагогическое. Педагог – работник, обеспечивающий обучение граждан на всех образовательных уровнях (дошкольном, школьном, среднем и высшем профессиональном) и формирующий идеологические и культурные представления граждан. Данный факт обусловил актуальность изучения тематики педагогического образования в широких научных кругах.

Вхождение Донецкой Народной Республики актуализирует интерес к изучению истории региона, в том числе к истории народного образования, педагогическое образование не стало исключением. Советские научные работы, посвященные изучению системы педагогического образования в период 1954-1964 гг., следуя проблемно-хронологическому подходу, условно подразделяются на четыре этапа:

- начало 1950х – середина 1950-х гг.;
- второй период охватывает конец 1950-х – начало. 1960-х гг.;
- третий период 1960-1970-е гг.;
- четвертый период 1980-1990е гг.

Для каждого из дифференцированных периодов характерно наличие индивидуальной направленности и тональности изучения особенностей советской системы педагогического образования в 1954-1964 гг. Однако, первые три периода отличают общие методологические основы и идеологические стереотипы.

Не смотря на наличие большого количества научных исследований, предметом изучения которых является система народного и педагогического образования СССР и УССР, рассмотрение историографии проблемы будет направлено на анализ работ, посвященных развитию педагогического образования, а также на разбор исследований, посвященных изучению особенностей общего образования, в целом.

Учитывая тот факт, что в период 1954-1964 гг. реформирование системы народного образования в СССР, в том числе педагогического, было унифицировано, за исключением языка (коренные для республик языки) и особенностей преподавания, с учетом культурных и социальных особенностей, рассмотрение историографии проблемы мы также будем направлять не только на работы, рассматривающие непосредственно изучение системы педагогического образования в Донбассе, но и на исследования, изучающие данную тематику в пределах границ советских союзных республик.

Так, для исследований первого этапа (первая половина 1950 – середина 1950-х гг.) характерна разработка методологии направленной на преодоление кризисных явлений в системе образования (повышение уровня общей образованности населения и соответствующая корректировка педагогической подготовки), а также критическая риторика относительно существующей системы образования, обусловленная социально-политическими переменами в обществе.

Для второго историографического периода (вторая половина 1950 – начало 1960-х гг.) свойственно наличие двух противоположных подходов к оценке реформирования 1958 г. – позитивного и негативного. Подобное направление научных разработок объясняется тем фактом, что прошло некоторое время после начала введения в практику Закона «О связи школы с жизнью и о дальнейшем развитии народного образования». Проявились первые результаты внедрения нововведений, что и обусловило противоречивую риторику.

Отличительной особенностью третьего условного периода изучения проблематики исследования (1960-1970-е гг.) являлась концентрация внимания исследователей исключительно на позитивных моментах образовательной политики 1950-х гг., а также обобщении и анализе позитивных последствий проведенной реформы. Подобное положение дел является результатом управления государством сформированной командно-административной системой, подвергающей все научные издания и публикации жесткому цензурированию.

На протяжении 1980-1990-х гг. (четвертый период) ученые предпринимали попытку критической переоценки результатов государственной политики в сфере народного и педагогического образования, а также обобщения образовательной политики советского государства. Гласность и перестройка – имея противоречи-

вую характеристику, данный политический курс позволил ослабить цензуру и пересмотреть некоторые исторические данные, педагогическое образование не стало исключением.

Рассмотрение историографии проблемы советского педагогического образования периода 1954 – 1964-х гг. имело место в прошлом. Например, в коллективной монографии Н.П. Кузина и М.Н. Колмаковой (1986) [19], в границах изучения вопроса находится развитие системы народного образования, особенности системы педагогического образования и ее преобразование.

Также историография педагогического образования рассматривалась в диссертационных исследованиях и монографиях, тематика которых была направлена на освещение отдельных вопросов и направлений педагогической отрасли. Так, в монографии Н.К. Гончарова (1959 г.) [6] в рамках рассмотрения преобразовательных процессов советской высшей школы, также уделяется внимание вопросам реформирования высшей педагогической школы. В монографии П.Р. Атутова, М.Н. Скаткина и Я.С. Турбовской – «Методологические проблемы развития педагогической науки» (1985 г.) анализируется процесс формирования советской педагогической мысли и это, в свою очередь, позволяет проследить динамику преобразования системы педагогической подготовки [1].

Характерным признаком работ, выпущенных в начале первого историографического периода (первая половина 1950 – середина 1950-х гг.) является формулировка новых задач, возникших перед советским государством после окончания Великой Отечественной войны: экономическое, научно-техническое, социальное и культурное развитие. Примером служит, обобщающая работа по истории советского народного образования, подготовленная Н.А. Константиновым и Е.Н. Медынским (1948 г.), в котором авторы рассмотрели и проанализировали становление советской системы образования, начиная с 1917 г. – начала существования советского государства [16].

Рассматриваемый период богат обобщающими историческими работами, которые рассматривали основные этапы, и последствия развития советского народного образования с революционного времени и до середины 1950-х гг. В частности, работы М.И. Дейнеко (1957 г.) [27] и В.Ф. Королева (1957 г.) [17]. В союзных республиках также подводились итоги сорокалетнего развития педагогической науки и образования. В 1957 г. вышел в свет обобщающий труд «Развитие народного образования и педагогической науки в УССР 1917-1957», содержащий характеристику основных этапов, а также периодов развития народного образования и педагогической науки в УССР [25].

Среди научных проблем, которые интересовали историков в начале и середине 1950х гг. необходимо дифференцировать следующие:

- изучение сети общего образования, соотношение численности семилетних и восьмилетних школ;
- состояние материальной и учебно-методической базы средних и специальных учебных заведений;
- подготовка и переподготовка педагогических кадров и т.д.

Внимание исследователей также не обошло стороной особенности развития высшей педагогической школы, изменение сети высших и средних педагогических учебных заведений, а также пересмотр учебных планов и программ.

На протяжении второго периода развития историографии процесса (конец 1950 – начало 1960-х гг.) наблюдается возросший интерес к рассмотрению Закона «О связи школы с жизнью и о дальнейшем развитии народного образования» (1958 г.) и его основных принципов. Однако, ученым, освещавшим в этот период систему народного образования, в том числе педагогическую, было присуще наличие противоположных оценок реформирования: от позитивных (конец 1950-х гг.) к негативным (начало 1960-х гг.).

Несмотря на то, что положения закона в большей степени регламентировали деятельность средней школы, реформирование оказало влияние и на высшую школу, в том числе педагогическую. Данный факт обусловил подготовку ряда соответствующих работ. Среди них, работы К.Е. Епифанова (1959 г.) [30] и А.П. Кирьянова (1959 г.) [14], в которых описывался процесс установления взаимодействия между высшей и средней школой, а также аргументировалась необходимость установления подобной связи.

Для трудов, изданных в конце 1950 – начале 1960-х гг. характерны две тенденции. В работах 1958–1959 гг. присутствует осмысление и позитивное описание основных положений реформы, в то время как в исследованиях начала 1960-х гг. анализируются и обрабатываются результаты первого опыта перестройки народного образования, в соответствии с решениями Закона «О связи школы с жизнью и о дальнейшем развитии народного образования» (1958 г.).

Школа и система народного образования, не смотря на реформирование, не были готовы к достижению поставленной цели – предоставлению первичной профессиональной подготовки.

Поспешность и непродуманность образовательной реформы не давала должного роста общему уровню образованности граждан и сдерживала систему профессиональной подготовки, в том числе педагогической. Однако, не смотря на появление кризисных явлений в системе образования и послабления цензуры в 1960–1970-х гг. (третий историографический период) исследователи упорно акцентировали внимание на позитивных показателях развития системы народного

образования и подведении итогов, а критическая оценка состояния системы образования была поверхностной.

В группе исследовательских работ 1960-1970-х гг. выделяются изыскания направленные на восстановление опыта реформирования 1958 г., а также обобщающие разработки. Для первых характерно описание достижений советской образовательной политики и дидактики 1950-х гг., которыми аргументировались рекомендации использования основных положений реформы 1958 г. Так, С.Т. Штымов (1968 г.) проследил установление связи между народным хозяйством и системой образования. Затем, опираясь на произведенный анализ, исследователь выделил позитивные последствия реформирования 1958 г. [27]. Роли реформирования 1958 г. в осуществлении воспитательной работы посвящена аналитическая работа Е.С. Ольховского (1971 г.) [21]. В свою очередь, исследования Б.М. Нилова (1970 г.) [20] и П.И. Ставского (1967 г.) [26] позволили сформировать представление об отношении ученых к результатам реформирования системы образования с точки зрения улучшения уровня подготовки педагогических кадров, с учетом введения политехнического обучения, а также расширения сети средних школ в сельской местности.

В обобщающих работах также рассматривались преимущественно позитивные результаты деятельности советских педагогов. Одними из таких работ являются исследования Н.К. Гончарова (1970 г.) [5], О.Д. Кинкладзе (1972 г.) [13] и пр. Интерес представляет издание, посвященное истории АПН РСФСР, подготовленное ее председателем И.А. Каириным [10]. Работа раскрыла вехи работы АПН РСФСР, а также основные направления деятельности: методические рекомендации, разработка учебных планов и т.д. Наличие обобщающих работ свидетельствует о своевременной разработке проблематики системы образования и педагогики, как науки, а также позволяет сформировать представление о советской системе общей и профессиональной подготовки 1954-1964 гг., и представление об отношении педагогов к произведенным переменам.

Четвертый историографический период 1980-1990х гг. характеризовался пересмотром подходов к оценке государственной политики в сфере образования. Авторы рассмотрели основные проблемы педагогического образования и перспективные векторы его дальнейшего развития. В исследовании Ф.Г. Паначина (1983 г.) [22] установлена взаимосвязь между развитием общества и развертыванием процесса преобразования народного образования. Исследователь С.А. Касинцев (1985 г.) уделил непосредственное внимание роли партийных организаций вузов в реализации реформы народного образования 1958 г. [12], Е.И. Киселев применил системный подход к изучению исторического опыта

развития советского народного образования сквозь призму историографического анализа [15].

В рамках указанного периода имели место обобщающие работы. Так, Р.Б. Вендровская составила очерки советской дидактики (1982 г.), подробно описывая наиболее значимые вехи развития системы образования, в частности педагогического [3], а под редакцией Э.Д. Днепровца было подготовлено историографическое исследование, задача которого заключалась в изучении актуальных вопросов советского народного образования и дидактики (1986 г.) [8].

В исследованиях, 1980-х гг. предпринимается попытка освобождения от идеологических стереотипов. Исключение составляют работы, подготовленные государственными деятелями. Например, исследования Е.П. Елютина, в числе которых «Высшая школа общества развитого социализма» (1980 г.), в которой автор изложил позитивный опыт государственной образовательной политики, опуская негативные проявления [9].

Социально-политические перемены 1990-х гг., обусловленные распадом СССР и нарастанием системного кризиса, проявившегося, в том числе в образовательной сфере, ознаменовали начало нового этапа в системе исторических наук. Командно-административная система управления отступала, что способствовало отмене цензуры и открытию доступа к новым источникам. Однако, развернувшийся процесс применения новой методологии и источников сопровождался заменой ранее изложенных позитивных оценок советской системы образования противоположными – негативными. Так, наряду с обобщающими работами Ю.Н. Яблокова [94], М.Н. Костиковой [18], И.И. Валеева [2], В.Г. Пряниковой и З.И. Равкина [24], в которых описывалась система советского образования [4], в 1990х гг. выходили исследования, подвергшие критической оценке отдельные положения системы народного образования, существовавшей в 1954-1964 гг. Среди них, исследование Д. Г. Дайча (1991 г.), в котором проанализированы позитивные и негативные стороны применения партийно-государственного руководства в организации народного образования [26]. Объектом исследования А.Г. Калашникова (1990 г.) стало политехническое образование, а также рассмотрение действий государственной власти по его развитию и организации, в том числе с учетом негативного опыта [11]. Член-корреспондент АПН СССР З.И. Равкин в подготовленном учебном пособии – «Проблемы истории советской школы и педагогики» (1991 г.) также критически оценивал организацию советской системы образования и деятельность государственной власти, обобщив собственные наблюдения и анализ [23].

Обобщая характеристику историографии проблемы и исторических источников об истории педагогического образования в Донецком регионе в 1954-

1964 г., следует отметить регулярный прирост знаний и расширение круга документов привлекаемых при написании научных работ. Однако, данные научные работы описывали состояние отдельных регионов. Попытка написания комплексной работы о системе педагогического образования в 1954-1964 гг. с учетом особенностей Донецкого региона была произведена впервые. Как правило, авторы прибегали к рассмотрению непосредственно влияния реформационного процесса на среднюю и высшую педагогическую школу, однако в них не было рассмотрено государственное финансирование и ассигнование, а также влияние особенностей Донецкого региона на организацию педагогической школы.

Список литературы

1. Атутов П.Р. Методологические проблемы развития педагогической науки / П.Р. Атутов, М.Н. Скаткин, Я.С. Турбовская. М.: Педагогика, 1985. 236 с.
2. Валеев И.И. Зигзаги советской школы / И.И. Валеев. Уфа: Педагогика, 1992. 152 с.
3. Вендровская Р.Б. Очерки истории советской дидактики / Р.Б. Вендровская. М.: Педагогика, 1982. 128 с.
4. Высшее образование в СССР. М. 1990
5. Гончаров Н.К. Очерки по истории советской педагоги / Н.К. Гончаров. К.: «Радянська школа», 1970. 363 с.
6. Гончаров Н.К. Перестройка советской школы / Н.К. Гончаров. М.: Знание, 1959. 45 с.
7. Дайч З.Г. Школьная политика в СССР: уроки партийно-государственного руководства, перспективы развития / З.Г. Дайч. М.: Педагогика, 1991. 123 с.
8. Днепров Э.Д. Актуальные вопросы историографии и источниковедения истории школы и педагогики: Сборник научных трудов / Э.Д. Днепров, О.Е. Кошелева. М.: Учпедгиз, 1986. 230 с.
9. Елютин Е.П. Высшая школа общества развитого социализма / Е.П. Елютин. М.: Изд-во АПН СССР, 1980. 56 с.
10. Каиров И.А. Очерки деятельности Академии педагогических наук РСФСР. 1943–1966 гг. / И.А. Каиров. М.: Педагогика, 1973. 417 с.
11. Калашников А.Г. Проблемы политического образования: Избранные труды / А.Г. Калашников. М.: Изд-во Педагогика, 1990. 360 с.
12. Касинцев С.А. Деятельность КПСС по развитию народного образования в 50-е гг. / С.А. Касинцев // Вопросы народного образования в курсе истории КПСС. 1985. С. 108–112.
13. Кинккладзе О.Д. История советской педагогики / О.Д. Кинккладзе. Тбилиси: Ганатлеба, 1972. 212 с.

14. Кирьянов А.П. Институт и школа / А.П. Кирьянов. Рязань: Книжное издательство, 1959. 32 с.
15. Киселев Е.И. История народного образования как системы: историографический анализ и основные задачи конкретно-исторического исследования / Е.И. Киселев. Новосибирск: Ин-т истории, филологии и философии. 1984. 42 с.
16. Константинов Н.А. Очерки по истории советской школы за 30 лет/ Н.А. Константинов, Г.Н. Медынский. М.: Учпедгиз, 1948. 472 с.
17. Королева В.Ф. Успехи народного образования СССР за 40 лет / В.Ф. Королева. М.: Педагогика, 1957. 47 с.
18. Костикова М.Н. Педагогическое образование// Российская педагогическая энциклопедия. В 2 Т./ Гл. ред. В.В. Давыдов. Т2. М.: Большая Российская энциклопедия., 1999. 1160 с.
19. Кузин Н.П. Очерки истории педагогической науки в СССР (1917–1980)/ Н. П. Кузин, М. Н. Колмакова. М.: «Педагогика», 1986. 288 с.
20. Нилов Б.М. Борьба коммунистической партии за подготовку учительских кадров из рабочих и сельской молодежи / Б.М. Нилов // Ученые записки. 1970. Т.80. С. 55–71.
21. Ольховский Е.С. Коммунистическое воспитание студентов / Е.С. Ольховский. Л.: Лениздат, 1971. 116 с.
22. Паначин Ф.Г. Школа и общественный прогресс / Ф.Г. Паначин. М.: Просвещение, 1983. 255 с.
23. Проблемы истории советской школы и педагогики: экспериментальное учебное пособие: в 3 ч. Ч. 3./ отв. ред. член-корреспондент АПН СССР. З.И. Равкин. М.: АПН СССР. 1991. 244 с.
24. Пряникова В.Г., Равкин З.И. История образования и педагогической мысли / В.Г. Пряникова, З.И. Равкин. М.: Новая школа, 1995. 95 с.
25. Розвиток народної освіти в Українській РСР. 1917–1957/ К.: Радянська школа, 1957. 448 с.
26. Ставский П.И. Передовые идеи политехнического обучения (1917–1967 гг.) / П.И. Ставский // Радянська школа. 1967. №9. С. 28–36.
27. Штымов С.Т. Очерки о взаимосвязи народного образования с народным хозяйством в СССР (1917–1967) / С.Т. Штымов. Томск.: Издательство Томского ун-та, 1968. 424 с.
28. Эскин М.О. О подготовке учителей средней школы / М.О. Эскин// Народное образование. 1959. №4. С. 32 – 35.
29. Яблоков Ю.Н. Сотрудничество народов СССР в подготовке научной и научно-педагогической интеллигенции (1945–1961): 07.00.02 «Отечественная история»: дисс. д. и. н. / Яблоков Юрий Николаевич. Красноярск, 1990. 511 с.
30. Епифанов К. К тесной связи со школами области. Рязань: Книжное издательство, 1959. 16 с.

УДК 32.019.51:741.5

ЮМОР В ПОЛИТИЧЕСКОМ ДИСКУРСЕ: ИНТЕРНЕТ-МЕМЫ

Решетарова И.В.

Горловский институт иностранных языков

В современном мире использование юмора в политическом дискурсе перестало быть чем-то необычным. Юмористические высказывания применяются в качестве средства самоиронии или критики оппонента. Юмор, фактически став обязательной составляющей речи политических деятелей, помогает им повышать рейтинги, манипулировать фактами, завоёвывать сторонников – иначе говоря, формировать общественное мнение.

В отечественной науке исследования феномена политического юмора проводятся довольно давно. Согласно А.В. Дмитриеву, изучающему содержание социологии политического юмора, слово *юмор* следует рассматривать в качестве родового понятия, включающего сатиру, иронию, пародию и др. Автором были установлены основные социальные функции и приёмы политического юмора. В частности учёный выделяет компенсаторную функцию – когда юмор служит «относительно безопасным высвобождением накопившейся агрессивности по отношению к высшей власти» [1].

В дальнейших исследованиях (см., например, Иванюшкин, 2006; Мельников, 2017; Разуваев, 2003) были определены основные отличительные признаки политического юмора и уточнены его функции. Так, С.С. Мельников утверждает, что объектом политического юмора «является человек, стремящийся к участию во власти и к оказанию влияния на её распределение либо человек, являющийся представителем власти, либо политические институты – государство, партии, выборы, либо – визуализируемые элементы политической культуры. В некоторых случаях политики и институты фигурируют в тексте в виде намёков» [3].

В работах В.В. Разуваева подчёркивается, что люди, испытывая политическую апатию, могут переходить к радикальной критике существующего порядка или искать политической и социальной компенсации [4]. Такая политическая и социальная компенсация может оформляться особым игровым образом – через интернет-мемы.

Исследованию явления интернет-мема сегодня уделяется много внимания в лингвистическом сообществе. Например, данное явление широко освещается в работах Л.В. Бабиной, А.С. Голикова, А.В. Изгаршевой, Ю.В. Щуриной и др.

Так, Ю.В. Щурина определяет интернет-мем как «единицу информации, объект, который получил популярность – как правило, спонтанно – в среде, обслуживаемой информационными технологиями» [8]. Автор, также, предпринимает попытку типологизации интернет-мемов и выделяет следующие активно функционирующие разновидности: текстовый мем, мемы-изображения, медиамемы, гифы и креолизованные мемы [9].

В данной статье анализу подвергаются креолизованные мемы, под которыми принято понимать разновидность креолизованных текстов, «фактура которых состоит из двух негетерогенных частей (вербальной языковой (речевой) и невербальной (принадлежащей к другим знаковым системам, нежели естественный язык))» [6, с. 180].

Рассмотрим далее несколько примеров креолизованных интернет-мемов, отражающих современную социально-политическую обстановку. Данные примеры были отобраны нами в мессенджере *Telegram* в период с 24 февраля 2022, после начала специальной военной операции, до настоящего времени.

На рисунке 1 (*Рис. 1*) представлена плачущая девушка, в которой угадывается собирательный образ Евросоюза. Данный образ становится очевидным при рассмотрении причёски девушки, повторяющей эмблему Евросоюза – 12 золотых звезд на голубом фоне. Факт изображения Евросоюза персонажем женского рода, вероятно, можно объяснить использованной текстовой частью рисунка: *попндосили и бросили*. В данной фразе присутствует отсылка к лексеме *помагросить*. Согласно словарю русского арго В.С. Елистратова данная лексема определяется следующим образом: «Поухаживать, приударить за кем-л.; совратить кого-л. *помагросить и бросить* – вести себя неблагородно по отношению к женщине, совратить и бросить» [2]. Для достижения юмористического эффекта и сохранения отсылки к США лексема *помагросить* трансформирована в лексему *попндосить*. Корень *пндос* трактуется Словарем современной лексики, жаргона и сленга как «военнослужащий армии США; американец» [5]. Кроме того, связь с США подчёркивается наличием американского флага в руке девушки. Общий фон рисунка напоминает зиму (снегопад), а наличие рядом с кроватью изображения печки-буржуйки говорит о проблемах с отоплением в холодное время года. Внизу расположен новостной текст, сообщающий о том, что США не смогут обеспечить Европе необходимое количество газа и нефти и завершающий пояснение «неблагородного

поступка по отношению к женщине». Таким образом, автор данного интернет-мема иронизирует на тему решения Евросоюза отказаться от поставок российского газа в пользу американского.



Рис. 1



Рис. 2



Рис. 3

На рисунке 2 (Рис. 2) изображены главы европейской (Жозеп Боррель) и российской (С.В. Лавров) дипломатии. В данном случае мем представляет собой не схематичное изображение, как в предыдущем, а реальные фотографии политиков. Текстовая часть иллюстрирует ответ российской стороны на решение европейских политиков установить потолок цен на российский газ через отсылку к известной песне «Зима» в исполнении Э. Хиля. Ответ заключается в том, что российская сторона считает установку каких либо потолков цен в условиях рыночной экономики неприемлемыми.

На рисунке 3 (Рис. 3) также использовано изображение реального политика, однако данный мем отличается от предыдущих по структуре. На рисунке расположены три фото, на которых меняются отдельные части, соединяясь в целый рассказ. Текстовая часть мема актуализирует в представлении аудитории возможные варианты развития событий общественно-политической жизни страны в стилистике, свойственной В.В.Жириновскому.

Так, первая часть – *оптимист изучает английский* – демонстрирует надежду на возврат к политической обстановке до начала СВО, когда отношения с европейскими странами позволяли соотечественникам получать визы и путешествовать. Вторая часть – *пессимист – казахский* – относится к той части населения, которая, не приняв политического решения руководства страны, решила покинуть территорию Российской Федерации, выбрав Казахстан в качестве нового места жительства. И третья часть – *а реалист – автомат Калашникова* – обрисовывает настроение большей части россиян, поддержавшей решение президента В.В. Путина о проведении специальной воен-

ной операции и, как части данного решения, о проведении частичной мобилизации.

Второй набор интернет-мемов (Рис. 4-6) представляет реакцию интернет-сообщества на назначение генерала армии С.В. Суровикина командующим российской группировкой войск в зоне проведения специальной военной операции и изменения, произошедшие на линии фронта, в связи с этим назначением. За время службы С.В. Суровикин не единожды проявил умение действовать жёстко и нестандартно, за что был прозван «генералом Армагеддоном».

После этого назначения российские войска в зоне СВО поменяли тактику на более эффективную. В частности, в боевых условиях стали применяться беспилотные летательные аппараты «Герань». Так, на рисунке 4 (Рис. 4) изображён мужчина с комнатным растением в руках. Лицо С.В. Суровикина наложено на рисунок путём применения графического редактора. В растении определяется распространённый вид комнатного цветка – герань. Созвучие названия комнатного растения и вида вооружения, которое начало широко применяться после назначения С.В. Суровикина, послужила основой для создания данного интернет-мема с текстовой частью *кому цветочков*.



Рис. 3



Рис. 4



Рис. 5

Принятие решений о массированных ударах российским высокоточным оружием по объектам инфраструктуры на территории Украины, вследствие чего повреждения получили ряд электрических подстанций и по всей стране начались перебои с электричеством, послужило причиной появления интернет-мемов, представленных на рисунках 5 и 6 (Рис. 5 и Рис. 6).

Суммируя изложенное, отметим, что мы склонны рассматривать интернет-мемы, вслед за Ю.В. Щуриной, как разновидность прецедентных фено-

менов, отражающих информацию о том тексте, культурном феномене или историческом событии, которое послужило источником для его появления [7, с. 81].

Принимая отнесённость интернет-мемов к прецедентным феноменам, следует также согласиться с автором в том, что они обладают культурной коннотацией, способствующей распознаванию прецедентного феномена [там же]. Проанализированные нами образцы интернет-мемов, отражающие социально- и военно-политические события, связанные с внутренней и внешней политикой Российской Федерации, легко раскодируются читателями *Telegram*-каналов и вызывают именно ту реакцию, на которую рассчитывали их создатели. Однако отметим, что трактовка заложенного автором содержания интернет-мема представляет собой индивидуальный процесс, так как мем лишь инициирует процесс декодирования информации, а всю мыслительную работу делает конкретный интернет-пользователь, опираясь на свой культурно-исторический опыт и картину мира.

Список литературы

1. Дмитриев, А.В. Социология юмора: очерки / А.В. Дмитриев. М.: Изд-во РАН, 1996. 214 с.
2. Елистратов В.С. Словарь русского арго (материалы 1980-1990 гг.) [Электронный ресурс]. – URL: <http://gramota.ru/slovari/argo/> (дата обращения: 17.11.22).
3. Мельников С.С. Политический юмор как форма рефлексии в Российском обществе (на примере карикатур XX-XXI вв.): дисс ... канд. соц. наук: 22.00.05 / С.С. Мельников. Москва, 2017. 218 с.
4. Разуваев В.В. Политический смех в современной России / В.В. Разуваев. М.: ГУ-ВШЭ, 2003. 262 с.
5. Словарь современной лексики, жаргона и сленга [Электронный ресурс]. – URL: <https://argo.academic.ru/> (дата обращения: 17.11.22).
6. Сорокин Ю.А. Креолизованные тексты и их коммуникативная функция / Ю.А. Сорокин, Е.Ф. Тарасов // Оптимизация речевого воздействия. М.: Наука, 1990. С. 180-181.
7. Щурина, Ю.В. Прецедентные элементы в структуре малых речевых жанров комического / Ю.В. Щурина // Российский лингвистический ежегодник. 2006. Вып. 1(8). Красноярск, 2006. С. 77-84.
8. Щурина Ю.В. Интернет-мемы как феномен интернет-коммуникации / Ю.В. Щурина // Научный диалог. 2012. № 3. С. 160-172.
9. Щурина Ю.В. Интернет-мемы: проблема типологии. / Ю.В. Щурина // Вестник Череповецкого государственного университета. 2014. № 16. С. 85-89.

УДК 81'37

СЕМАНТИКА ПАРЕМИИ ВСЕ ДОРОГИ ВЕДУТ В РИМ В СОПОСТАВИТЕЛЬНОМ АСПЕКТЕ (НА МАТЕРИАЛЕ АНГЛИЙСКОГО, НЕМЕЦКОГО, РУССКОГО И БЕЛОРУССКОГО ЯЗЫКОВ)

Романускас Е.В.

В работе осуществлено сопоставительное исследование семантики паремии *все дороги ведут в Рим* в контекстах языков, являющихся представителями западно-германской (английский, немецкий) и восточнославянской (русский, белорусский) языковых групп. Объектом исследования является паремия *все дороги ведут в Рим* – единственная паремия с компонентом «имя собственное», которая имеет одинаковое лексическое наполнение во всех 4-х языках (в сравнении с другими паремиями, отобранными из паремиологических словарей при помощи метода сплошной выборки) [1-9], ср. рус. *все дороги ведут в Рим*, бел. *ўсе дарогі вядуць в Рым*, нем. *viele Wege führen nach Rom*, англ. *all roads lead to Rome*. Материалом исследования являются контексты, представленные в англоязычных корпусах NOW и BNC [10], немецкоязычном корпусе Referenz-und Zeitungskorpora [11], белорусскоязычном N-корпусе (классифицированные тексты) [12], а также в основном и газетном под-корпусах Национального корпуса русского языка [13]. Результаты поиска по соответствующим запросам в данных корпусах указаны в таблице 1.

Таблица 1.

Количество результатов по указанным запросам

Запрос	Корпус, количество вхождений	
roads lead to	NOW 2003	BNC – 12
all roads lead to Rome	NOW 143	BNC 0
alle #2 Wege #2 führen #2 nach	90	
viele #2 Wege #2 führen #2 nach	41	
Wege #2 führen #2 nach #2 Rom	48	
Все дороги ведут в	60 документов, 64 вхождения	119 документов, 126 вхождений
Дороги ведут в Рим	основной – 31 документ, 32 вхождения	газетный – 20 документов, 20 вхождений
Ўсе дарогі вядуць	8	1
вядуць у Рым/да Рыма	3	0

Среди выявленных по запросу контекстов, включающих компонент *Рим*, были отобраны те из них, которые содержат в себе аутентичный вариант паремии. К

ним относятся 124 англоязычных, 43 немецкоязычных, 45 русскоязычных и 4 белорусскоязычных контекста.

Семантический анализ паремии предполагает анализ компонентов, входящих в ее состав. Ниже мы приведем толкование лексем на основе буквального значения паремии: *vesь* – целый, полный, без изъятия; *дорога* – 1) путь сообщения, полоса земли, предназначенная для передвижения; 4) направление, путь следования, маршрут; *вести* – 4) служить дорогой куда-н., простираться в каком-н. направлении, иметь направление куда-н.; *в* – по направлению куда-н., в пределы чего-н. [14].

All – the whole number of ‘целое число чего-либо’ *Road – a hard surface built for vehicles to travel on; the way to achieving something* ‘твердая поверхность, предназначенная для проезда транспорта; способ достижения чего-либо’; *Lead – to go in a particular direction or to a particular place* ‘направляться в определенном направлении или в определенное место’; *To – in the direction of something; towards something* ‘в направлении чего-либо; навстречу чему-либо’; *Rome – noun* ‘существительное’ [15].

Viel – eine große Anzahl von Personen oder artgleichen Sachen; zahlreich ‘большое количество людей или однородных вещей; многочисленный’; *Der Weg – etwas, was wie eine Art Streifen – im Unterschied zur Straße oft nicht befestigt – durch ein Gebiet, Gelände führt und zum Begehen [und Befahren] dient; Richtung, die einzuschlagen ist, um an ein bestimmtes Ziel zu kommen; Strecke, die zurückzulegen ist, um an ein bestimmtes Ziel zu kommen; Gang (2), Fahrt (2a) mit einem bestimmten Ziel; Gang (2) irgendwohin, um etwas zu besorgen, zu erledigen; Art und Weise, in der jemand vorgeht, um ein bestimmtes Ziel zu erreichen; Möglichkeit, Methode zur Lösung von etwas* ‘то-то, что проходит как бы полосой – в отличие от дороги часто не асфальтированной – через местность, местность и используется для ходьбы [и движения]; Направление, которое необходимо предпринять для достижения конкретной цели; расстояние, которое нужно пройти, чтобы добраться до определенного пункта назначения; передача (2), поездка (2a) с конкретным пунктом назначения; ходить (2) куда-то, чтобы что-то получить, что-то сделать; способ, которым кто-то приступает к достижению конкретной цели; возможность, метод решения чего-либо’; *Führen – jemandem den Weg zeigen und dabei mit ihm gehen, ihn geleiten; leiten (2a); auf einem Weg o. Ä. geleiten* ‘показать кому-то путь и идти с ним, направлять; вести (2a); вести по пути и т.п.’; *Nach – bezeichnet eine bestimmte Richtung; bezeichnet ein bestimmtes Ziel* ‘обозначает определенное направление; обозначает определенную цель’; *Rom – Hauptstadt von Italien; (in der Antike) Stadt am Ort des heutigen Rom und von dort aus regierter Staat* ‘столица Италии; (в период Античности) город на территории современного Рима и управляемое оттуда государство’ [16].

Увесь – *Вызначае што-н. як непадзельнае, узятае ў поўным аб’еме; цэлы* ‘Обозначает что-либо как неделимое, взятое в полном объеме; целый’; *Дарога* – *Прыстасаваная для язды і хадзьбы паласа зямлі, якая злучае асобныя пункты мясцовасці* ‘Предназначенная для езды и ходьбы полоса земли, соединяющая отдельные точки местности’; *Вясці* – *Мець пэўны напрамак, быць шляхам куды-н.* ‘Иметь определенное направление, быть путем куда-то’; *У* – *Ужываецца пры назвах мясцовасці, краіны, населенага пункта, куды хто-, што-н. накіроўваецца* ‘Употребляется с названиями местности, страны, населенного пункта, куда кто-либо, что-либо направляется’ [17].

Стоит отметить, что в толковом словаре Д.Н. Ушакова, в онлайн-словарях Oxford и Duden указано переносное значение лексемы *дарога* – ‘средство/способ достижения какой-н цели’. Толкование имени собственного *Рим* представлено только в словаре Duden.

С точки зрения семантической структуры паремия состоит из предиката качественной характеристики/детерминации *ведут*, субъекта детерминации *все дороги*, ситуативного локального конкретизатора *в Рим* (Рисунок 1):



Рис. 1. Семантическая структура паремии

Анализ трансформационной вариативности паремии показал, что ее ядерным компонентом является предикат детерминации *вести*, периферийными – субъект детерминации *все дороги* и ситуативный конкретизатор места *в Рим*.

Толкование паремии было выявлено в словаре Duden, онлайн-словаре Cambridge и книге «Давайте говорить правильно по-русски» В. М. Мокиенко. Они станут основой для изучения реализации семантики в англоязычных, немецкоязычных, русско- и белорусскоязычных дискурсах:

1. *viele Wege führen nach Rom: es gibt mehrere Möglichkeiten, ein Ziel zu erreichen* ‘есть много возможностей для достижения цели’ [4, S. 825];
2. что предопределено всем ходом событий и закономерно, непременно происходит; говорится, когда случившееся кажется логичным и неизбежным [18 с. 123];
3. *said to mean that all the methods of doing something will achieve the same result in the end* ‘означает, что все методы выполнения чего-либо в конечном итоге приведут к одному и тому же результату’ [19].

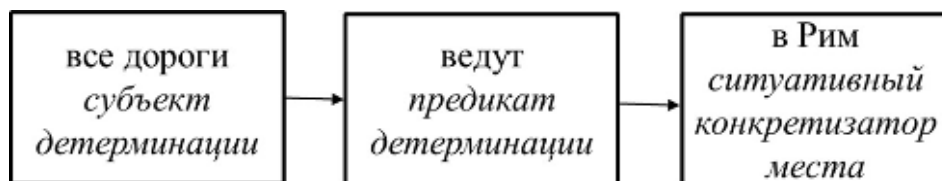
Представляется возможным провести реконструкцию немецкого и английского вариантов поговорки:

Viele Wege führen nach Rom → *viele Möglichkeiten führen zum Ziel* ‘многие возможности ведут к цели’; *All roads lead to Rome* → *all methods lead to the same result* ‘все методы ведут к одному и тому же результату’. Соответственно, семема *дорога* приобретает семы *возможность* и *метод*, а семема *Рим* – семы *цель* и *результат*.

В ходе анализа было выявлено, что в некоторых случаях контекста употребления поговорки, представленного в корпусах языков, может быть недостаточно для определения её семантики (9 случаев в немецком языке и 2 случая в русском языке). Следовательно, необходима корректировка количества примеров до 34 и 43 соответственно. Результат анализа реализации вышеуказанных толкований поговорки в отобранных контекстах представим в виде следующей таблицы:

Таблица 2.

Семантика поговорки в контексте

	Всего	Буквальное значение		Значение 1		Значение 2		Значение 3		Мета	
Англ.	124	88	70,97%	1	0,8%			29	23,39%	6	4,84%
Нем.	34	16	47,06%	14	41,18%					4	11,76%
Рус.	43	26	60,5%	1	2,3%	15	34,9%	1	2,3%		
Бел.	4	4	100%								

Очевидно, что поговорка в большинстве контекстов реализует свое буквальное значение (в белорусском языке – во всех выявленных контекстах). На втором месте по частоте находится семантика поговорки, указанная в толковых словарях английского, немецкого, русского языков соответственно. Лишь в некоторых случаях в англо- и русскоязычных контекстах поговорка реализует иную семантику, не соответствующую ее толкованию в поговорковедческих словарях данных языков:

How tactful is his heart and tongue during those diplomatic dinners? How deep is his networking ability to create allies with neighboring countries, and restore them when they're damaged? # Leaders will never burn bridges because they know that many of us often cross the same paths and more importantly because «all roads lead to Rome». [NOW]

В данном англоязычном контексте поговорка реализует значение ‘есть много возможностей для достижения цели’, зафиксированное в немецком поговорковедческом словаре серии Duden.

Госсекретарь традиционно для американских гостей в Китае привела китайскую идиому, которую можно перевести как «идти разными путями к одной цели», или (более понятно европейцу) как «все дороги ведут в Рим», пояснив, что у двух стран разные истории, но есть общие цели и ответственность. [НКРЯ]

Словосочетания *традиционно для американских гостей, более понятно европейцу, разные истории, общие цели и ответственность, а также идиома идти разными путями к одной цели* свидетельствуют о том, что поговорка используется в значении ‘означает, что все методы выполнения чего-либо в конечном итоге приведут к одному и тому же результату’, указанном в англоязычном паремиологическом словаре Oxford Dictionary of Proverbs.

«**Все дороги ведут в Рим**», любит повторять это известное изречение Виктор Арсеньевич, обязательно добавляя после небольшой паузы: «Только не каждый может дойти до него». Рим — это для Капитанова символ победы, а чтобы добиться ее, надо отдать все, что ты можешь, и даже больше, как это сделал он сам в 1960 году. [НКРЯ]

Словосочетания *символ победы, не каждый может дойти, добиться победы, отдать все* являются свидетельством того, что поговорка употреблена в значении ‘есть много возможностей для достижения цели’, зафиксированном в немецком паремиологическом словаре серии Duden. В данных примерах происходит переосмысление привычного для носителей языка семантического содержания поговорки.

Метаупотребление поговорки используется в английском и немецком языках в 6 и 4 случаях соответственно. Данная единица в немецкоязычных контекстах встречается в серии паремиологических словарей Карла Фридриха Вильгельма Вандера, в англоязычных контекстах – на интернет-порталах с указанием толкования поговорки.

В результате анализа семантики поговорки *все дороги ведут в Рим* выявлено, что в ее состав входят субъект детерминации, предикат детерминации и ситуативный конкретизатор места. Ядерным компонентом поговорки является предикат детерминации *вести*, периферийными – субъект детерминации *все дороги* и ситуативный конкретизатор места *в Рим*. В зависимости от толкования поговорки в том или ином контексте её компоненты могут не только реализовывать определенные семы, но и приобретать дополнительные семы, не указанные в толковых словарях данных языков. Анализ контекстов употребления поговорки показал, что данная поговорка употребляется в буквальном значении в 100% случаев в выявленных белорусскоязычных контекстах, в 71% случаев – в англоязычных, в 60% случаев – в русскоязычных и в 47% случаев в немецкоязычных контекстах. Экспликация семантики поговорки в контексте характерна только для английского и немецкого языков (5% и 12% случаев соответственно). В остальных случаях в английском (23%), немецком (41%) и русском (35%) языках поговорка реализует семантику, указанную в толковых словарях того или иного языка. Выявлены единичные случаи, когда поговорка *все дороги ведут в Рим* реализует семантику, указанную в толковом словаре иного языка. В английском и русском языках в одном контексте соответственно выяв-

лена семантика паремии, указанная в немецком паремиологическом словаре серии Duden. Помимо этого, в русском языке в одном контексте выявлена семантика паремии, указанная в английском паремиологическом словаре Oxford Dictionary of Proverbs. Таким образом, наиболее востребованным в английском, немецком, русском и белорусском языках является буквальное значение паремии *все дороги ведут в Рим*. Случаи экспликации семантики паремии характерны для немецкого и английского языков. Единичные случаи заимствования семантики паремии из другого языка характерны для русского и английского языков. В остальных случаях семантика паремии *все дороги ведут в Рим* в англоязычных, немецкоязычных и русскоязычных контекстах соответствует толкованию, указанному в паремиологическом словаре соответствующего языка.

Список литературы

1. Speake J. Oxford Dictionary of Proverbs / J. Speake. Oxford University Press Inc., 2008. 625 p.
2. Knowles E. Little Oxford Dictionary of Proverbs / E. Knowles. Oxford University Press Inc., 2017. 512 p.
3. Английские пословицы и поговорки и их русские соответствия. М.: Рус. яз. Медиа, 2003. 467 с.
4. DUDEN. Redewendungen und sprichwörtliche Redensarten. DUDEN. Mannheim Leipzig Wien Zürich: Dudenverlag, 2012. 928 S.
5. Langenscheidt. 4000 Sprichwörter und Zitate. Berlin: Verlag Langenscheidt KG, 2001. 320 S.
6. Русско-немецкий словарь пословиц и поговорок. 3-е изд., стереотип. М.: Рус. яз., 2002. 216 с.
7. Словарь-тезаурус русских пословиц, поговорок и метких выражений: более 22 000 пословиц, поговорок, молвушек, присловий, приговорок, присказок, загадок, примет, дразнилок, считалок / В.И. Зимин. М.: АСТ-ПРЕСС, 2016. 729 с.
8. Лепешаў, І.Я. Слоўнік беларускіх прыказак / І.Я. Лепешаў, М.А. Якалцэвіч. Мн.: Бел. навука, 2002. 511 с.
9. Русско-славянский словарь пословиц с английскими соответствиями / М.Ю. Котова; под ред. П.А. Дмитриева. СПб.: Изд-во С.-Петербур. ун-та, 2000. 360 с.
10. English Corpora [Electronic resource]. – URL: <https://www.english-corpora.org> (Date of access: 22.05.2021)
11. Corpora im DDS [Electronic resource]. – URL: <https://www.dwds.de/r> (Date of access: 22.05.2021)
12. Беларускі N-корпус [Электронный ресурс]. – URL: <https://bnkorporus.info/index> (Дата обращения: 22.05.2021)
13. Национальный корпус русского языка [Электронный ресурс]. – URL: <https://ruscorpora.ru> (Дата обращения: 22.05.2021)

14. Ушаков, Д.Н. большой толковый словарь современного русского языка / Д.Н. Ушаков. М.: «Альга-Принт», 2007. VIII, 1239 с.
15. Oxford Learner's Dictionaries [Электронный ресурс]. – Режим доступа: <https://www.oxfordlearnersdictionaries.com> (Дата обращения: 21.02.2022)
16. Duden. Sprache sagt alles. [Electronic resource]. – URL: <https://www.duden.de> (Date of access: 22.09.2021)
17. Verbum – Анлайн Слоўнік Беларускай Мовы [Электронный ресурс]. – URL: <https://verbum.by> (Дата обращения: 02.08.2022)
18. Мокиенко, В.М. Давайте правильно говорить по-русски! Пословицы: как их правильно понимать и употреблять, толкование, происхождение, иноязычные соответствия / В.М. Мокиенко. М.: Центрполиграф, 2017. 316 с.
19. Cambridge Dictionary [Electronic resource]. – URL: <https://dictionary.cambridge.org/dictionary/english-russian> (Дата обращения: 21.02.2022)

УДК 82-1

ИСПОЛЬЗОВАНИЕ ХУДОЖЕСТВЕННЫХ СРЕДСТВ ВЫРАЗИТЕЛЬНОСТИ В ТВОРЧЕСТВЕ КУЗБАССКИХ ПОЭТОВ

Устьянцева О.В., Богомолова В.А., Бочковская А.В.

Беловский институт (филиал) Кемеровского государственного университета

На свете есть много языков – английский, немецкий, французский и многие другие. А вот русский... Этот язык нельзя поставить в один ряд с другими, потому что наш родной язык. – самый могучий, богатый, меткий, поистине волшебный язык. Русский язык – явление удивительное, уникальное. Многие исследователи русского языка высказывали свое восхищение:

Что же придает нашему языку подобную уникальность, что позволяет звучать волшебно, пробуждая в сознании людей различные образы и ассоциации?

Мы считаем, что знание и умелое употребление лексических норм делают нашу речь правильной, нормированной, а художественные средства выразительности, выполняющие стилистическую и изобразительно-выразительную функцию, создают особую организацию речи, делают нашу речь красивой, образной и выразительной.

Предположим, что изобразительно – выразительных средств языка имеют свои изобразительно-выразительные функции в речи. [1, с. 19]

Мы исследовали художественно-выразительные средства языка в стихотворениях кузбасских поэтов Бурмистрова Б.В., Курицына А.И., Коврижных В.А. с помощью методов, применяемых в научном исследовании: сбора материала, систематизации, выборки материала, анализа и сравнения.

Кузбасский поэт Борис Бурмистов пишет стихи о разном: о любви, о современном обществе, о родном крае и о природе. Так, например, в стихотворении «Ожиданье» автор образно описывает приход зимы. Чтобы сделать это как можно красочнее, он использует в основном метафоры:

«И берега, застывшие в молчаньи»,
 «И вяжет время кружева печали»,
 «Уже грядут на землю холода» ,
 «...пылать холодному огню»,
 «Все в ожиданьи белого прилива».

С помощью олицетворений автор рисует природу как живое существо:

«Шуршит шуга, на землю громоздясь»,
 «Дрожит от ветра тоненькая ива». [6]

Также Борис Бурмистов использует такую фигуру речи как анафора, придавая яркость и величественность поэтическим строкам:

«Всему ест время – вечеру и дню,
 Всему свои отмеренные сроки». [6]

Анафора усиливает энергию слов с основной смысловой нагрузкой и в стихотворении «Вечеря», в котором Борис Бурмистров рассуждает о смысле жизни:

«Что за жизнь моя? Что за жизнь твоя, мой друг...
 Как много суеты, напраслины вокруг,
 Как много хвастовства и мельтешенья...» [6]

В этом же стихотворении мы встречаем несколько эпитетов, создающих живое представление о предметах и придающие художественную яркость речи: «безмолвна тропка». «пустые речи», «мудрые уста».

Через скрытое сравнение – метафору – «Работа на излом и растяжение» и прямое сравнение – «...жизнь и вправду пустота» поэт помогает нам увидеть сложные грани нашей жизни, задуматься о смысле нашего существования.

Курицын А.И. – еще один автор, творчество которого нас заинтересовало. Он писал стихи о природе, шахтерской жизни, окружающем мире и о Кузнецкой земле.

К примеру, в стихотворении «Чайка» автор использует такое средство выразительности как метафора:

«...голубенький лоскут,
Оправленный в пригорочки сухие?»
«Зачем, покинув колыбель свою
На голубых просторах океана» [2, с. 105]

Но в основном в этом стихотворении поэт с помощью эпитетов создает поэтическую картину полета морской чайки: «туман седой», «пены белоснежной», «в синеве безбрежной», «голубенький лоскут», «вольная безбрежная стихия», «на голубых просторах океана».

В стихотворении «Осеннее поле» автор рисует мрачную картину холодной, дождливой, злой осени, от которой становится зябко и страшно и хочется спрятаться в теплое жилище. Основные средства, используемые в этом произведении – эпитеты, сравнения и олицетворения. Автор так умело создает с их помощью яркие образы, что мы явственно ощущаем промозглый ветреный холод:

Олицетворения оживляют все проявления осени: «ветер свищет», «шуршит пожелтую травой», «седые тучи торопливо бегут, они изверились во всем».

Сравнения создают зрительные образы: «Он, словно волк голодный рыщет», «А поле голо, как пустыня...».

Эпитеты помогают нам увидеть скудость осенней природы: «по серой выцветшей стерне», «седые тучи», «седой полыни», «чахлых колосков».

Однако, стихотворение автор заканчивает яркой и живой метафорой, которая проникает в самое сердце читателя:

«...И зерен золотые слезы роняют в мокрый чернозем».

Небольшое, но очень яркое стихотворение «В весеннем саду» – это созвездие ярких метафор:

«В садах разлив цветущей вишни
Омыт дождем прозрачный свод небес,
Манит густой волною аромата
И ландышей тисненным серебром». [2, с. 107]

Метафоры описывают бурное пробуждение природы в весеннем саду, которое мы воспринимаем как живое существо благодаря примененному авторскому олицетворению:

«И снова сад, мой верный друг давнишний, зовет меня на randevu к себе».

В стихотворении «Гроза в лесу» что ни строчка, то художественное средство. Чтобы не утомлять читателей еще одним анализом, мы решили провести эксперимент: убрать из текста все тропы.

И вот что получилось:

Зной.

Ветер.

Под ветки, в норы, под корье

Забились птицы и зверье,

И уж ни звука, ни души

В глуши.

Через мгновенье по листве

первый крупный дождь,

высветив листок,

И хлынул дождевой поток.

На поле и на темный лес. [2, с. 109]

Суть стихотворения осталась та же, мы понимаем, что автор описывает грозу в лесу, Однако, исчезло волшебство текста, мы, принимая факт дождя и грозы, перестаем ощущать предгрозовую атмосферу, зловещую тишину в глуши леса, мы не сможем ощущать прикосновение теплых капель летнего дождя. Без метафор, сравнений, олицетворений, эпитетов перед нами не лирическое произведение, а просто перечисление природных явлений, которые не в состоянии пробудить в нашей душе поэтические образы.

Проанализировав еще несколько стихотворений, мы делаем вывод, что автор в основном использует эпитеты и метафоры, а также сравнения и олицетворения.

Еще один наш талантливый земляк – Коврижных В.А. В своём стихотворении «Сено» с помощью средств художественной выразительности поэт передал всю красоту и яркость природы, а также помог более точно её представить в основном с помощью сравнений и эпитетов:

Сено...

«Пахучее, словно минута (сравнение)

пролилось в январь из июля. (метафора)

Озвучено зноем и смутой, (метафора)

как пчёлами вечером улей. (сравнение)

До стайки шагаешь тропею

и видится: жаркое поле! (эпитет)

Как будто несёшь над собою

навильник высокого полдня... (метафора)

К охапке пахучего света (эпитет)

потянется робко телёнок.

А куры журчат, будто летом (сравнение)

в траве заблудились зелёной...» [3]

Однако, мы все же решили продолжить наш эксперимент и удалить из авторского текста все художественные средства. Представляем вашему вниманию оставшийся текст:

До стайки шагаешь тропую
Потянется робко теленок
А куры в траве заблудились зеленой...

Как мы видим, как такового текста больше нет. Плотность использования художественных средств по отношению к стилистически нейтральным словам составила 75%.

В стихотворении «На земле» мы видим авторское отношение к окружающему миру, к самой природе. Коврижных В.А. использовал множество эпитетов и метафор, чтобы более ярко выразить свои эмоции и подчеркнуть глубину природы:

На земле...
Светло в лесу!.. Берёзовые кроны,
как купола (сравнение) церковные парят. (метафора)
И листья – обеззвученные звоны – (эпитет)
в траву, оцепеневшую летят. (эпитет)
Покой во всём, и нега, и блаженство.
И мир на богоизбранном пути (эпитет)
как будто бы дошёл до совершенства,
и дальше, вроде, незачем идти...(олицетворение)
Сижу беспечным на грибной поляне, (эпитет)
бреду мечтой за синий окоём. (метафора)
Мне кажется, и я душой проявлен
в разлитом вдоволь свете золотом! (метафора)
Лишь вдалеке задумчивые ели (эпитет)
застыли в тёмной строгости ветвей. (метафора)
Как будто в них случайно посмотрели
глаза былых трагедий и скорбей... (метафора) [3]

Плотность использования тропов также очень высока: 77%. Послушаем оставшийся текст:

Светло в лесу!
И листья в траву летят.
Покой во всем, и нега, и блаженство.
И мир на пути.
Сижу на грибной поляне.

Как видно, текст потерял не только поэтическую прелесть, но и сам смысл. По сути, эти два стихотворения – мельчайшее кружево образных ярких средств, созданное автором.

В стихотворении «Вам нравится цветение и вздохи мая томные» автор оценивает взаимоотношения человека и природы. И при этом пишет о своей любви к ненастной, дождливой природе:

«Вам нравится цветение
и вздохи мая томные. (олицетворение)

А мне – дожди осенние,
речные лодки тёмные.

Иду в дожди ненастные,
шуршит листва опавшая.

И без вести пропавшие
душой моею властвуют. (метафора)

И так тревожно дышится,
проступит даль без имени...(метафора)

И строки сердцем пишутся(метафора)
умом не объяснимые...» [3]

Текст небольшой, но три яркие метафоры превращают его в произведение искусства:

«И без вести пропавшие
душой моею властвуют».

«Проступит даль без имени...»

«И строки сердцем пишутся».

В стихотворении «Снился мне брат» автор использует относительно небольшое количество художественных средств: это три метафоры и литота (художественное преуменьшение).[9]

Снился мне брат...

«Вот капуста подросла,
заняты все рубкою.

Мы с братишкой у стола
кочерыжкой хрумкаем.

Братик ростиком всего
с детскую коляску.(литота)

Но рубашка у него –
самая «моряцкая»!..

Протекут рекой года, (метафора)
дни нахлынут серые. (метафора)

Братик канет без следа
на далёком Севере.

Отчего заговорил,
и тоской наполнился(метафора)? –

Кочерыжку надкусил,
и братишка вспомнился...»

Проведем еще один эксперимент: заменим художественные средства стилистически нейтральными словами:

Вот капуста подросла,
Заняты все рубкою.
Мы с братишкой у стола
Кочерыжкой хрумкаем.
Братик невысокий.
Но рубашка у него -
Самая «моряцкая»!..
Пройдут года
Дни наступят тяжелые.
Братик канет без следа
На далёком Севере.
Отчего заговорил,
И загрустил -
Кочерыжку надкусил,
И братишка вспомнился... [2, с. 134]

Теперь мы читаем обычный рассказ про пропавшего брата. Конечно, мы сочувствуем рассказчику, но все же само стихотворение потеряло свою индивидуальность, свою яркую образность, так как убранные из текста метафоры сделали этот грустный рассказ менее эмоциональным и берущим за душу.

В нашем исследовании рассмотрены средства художественной выразительности, использованные кузбасскими поэтами в своих стихотворениях, определена их функциональная роль. Кроме того, мы попытались проанализировать стихотворения с точки зрения целесообразности использования тропов. Эти исследования позволили нам сделать следующие выводы:

- Все авторы очень широко используют в своих произведениях средства художественной выразительности.
- В представленных произведениях это, в основном, эпитеты, метафоры, сравнения и олицетворения.
- Плотность использования тропов очень высока – до 77% от общего количества слов.
- Без использования художественных средств выразительности пропадает не только смысл произведений, но и, в большинстве случаев, и сам текст.
- Нельзя заменять художественные средства стилистически нейтральными словами, так как текст перестает быть художественным произведением со своей индивидуальностью. [4, с. 241-244]

Все три автора – великие мастера литературного слова, не просто поэты, а поэты-художники, вкладывающие с помощью художественных средств свою душу в поэтические строки, создающие яркие и неповторимые образы, идущие из глубины их душ.

Художник слова – поэт, писатель – находит, по выражению Л. Толстого, «единственно нужное размещение единственно нужных слов», чтобы ярко и образно выразить мысль, окунуть читателя в переживания автора, героев и почувствовать красоту и прелесть образного мира, созданного поэтом. [3, с. 95] Всё это доступно лишь языку художественной литературы, поэтому он всегда считался вершиной литературного языка. Самое лучшее в языке, сильнейшие его возможности и редчайшая красота – в произведениях художественной литературы, и всё это достигается использованием средств художественной выразительности. [3, с. 181]

Тропы и стилистические фигуры помогают добиваться в речи удивительной выразительности. Важно, чтобы каждый из нас умел видеть и использовать богатства родного языка.

Список литературы

1. Ахманова О.С. Словарь лингвистических терминов / О.С. Ахманова. М: УРСС: Едиториал УРСС, 2004. С. 571.
2. Зубарев В.Ф. Писатели Кузбасса. Хрестоматия / В.Ф. Зубарев. Кемерово: ИПП «Кузбасс», «Скиф», 2007. С. 496.
3. Махницкая Е.Ю. Пособие для подготовки к экзаменам. Сочинение, отзыв, эссе. / Е.Ю. Махницкая. М.: Феникс, 2005. С. 187.
4. Шанский Н.М. Лингвистический анализ художественного текста / Н.М. Шанский. М.: Флинта, 2019. С. 416.
5. Бодня А.А. Средства художественной выразительности [Электронный ресурс] / А.А. Бодня. – URL:<http://bodnia.ru/index.php/pravilo-v-papku-literatura/188-sredstva-vyrazitelnosti.html> (Дата обращения: 14.11.2022).
6. Бурмистров, Б.В. Стихотворения разных лет [Электронный ресурс] / Б.В. Бурмистров. – URL:http://www.b-burmistrov.sitecity.ru/stext_2706155808.phtml (Дата обращения: 14.11.2022).
7. Выразительные средства в стихотворениях Лермонтова «Тучи», «Утес», «На севере диком...» [Электронный ресурс]. – URL:<https://resoch.ru/vyrazitelnye-sredstva-v-stixotvoreniyah-lermontova-tuchi-utes-na-severe-dikom/> (Дата обращения: 14.11.2022).
8. Коврижных В.А. Сборник стихотворений [Электронный ресурс] / В.А. Коврижных. – URL:http://samlib.ru/k/kowrizhnyh_a/kniga.shtml (Дата обращения: 14.11.2022).
9. Казакова О.П. Художественно-выразительные средств [Электронный ресурс] / О.П. Казакова. – URL:<https://www.kazakova-op.ru/russkiy-11-1.html> (Дата обращения: 14.11.2022).

УДК 316.334.2

ПРОФЕССИОНАЛЬНЫЙ ОТБОР КАДРОВ: ПОПУЛЯРНЫЕ ТЕСТОВЫЕ МЕТОДИКИ

Свиридова Е.А., Уткина А.Н.

Беловский институт (филиал) Кемеровского государственного университета

В условиях модернизации кадровой политики фирмы в процессе найма персонала на работу используют различные методики отбора кадров. Стремясь усовершенствовать и разнообразить формы кадровой работы специалисты кадровой службы активно применяют тестовые методики, одна из классификаций которых представлена на рисунке 1.



Рис. 1. Виды методик тестирования

Самой традиционной и многочисленной группой выступают тесты-опросники. С их помощью возможно выявить особенности личности испытуемого, определить его интеллектуальные качества, иерархизировать потребности и интересы. Незаменима роль тестов-опросников в определении склонности человека к определённому виду деятельности или характеру того или иного вида труда (например, нравится ли человеку работать с бумагами, заниматься расчётами или работать с людьми, насколько человек готов обслуживать кого-то или брать на себя ответственность за организацию работ и т. д.). В современных условиях очень удобными и широко применимыми являются компьютерные формы опросов.

На входном контроле (при приеме на работу) используют тесты самооценки, например, тест Лири, личностный дифференциал (ЛД) или опросник деловой направленности (ОДН) личности, а также СМИЛ (стандартизированный метод исследования личности), результаты которого коррелируют с результатами, полученными другими методами.

Тесты-испытания – это более вариативный по форме проведения вариант тестирования. Группы тестов, которые можно здесь привести и охарактеризовать, представлены на рисунке 2.

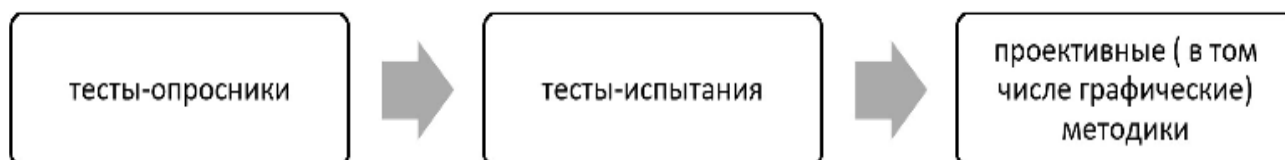

Рис. 2. Виды тестов-испытаний

Проективные тесты наименее стандартизированный и наиболее творческий вид тестирования. Они опираются на многовековой опыт человечества, выраженный в различных видах гаданий – по небесным светилам или природным явлениям, с использованием кофейной гущи или расплавленного воска, наблюдением за полётом птиц или пламенем свечи и т. д.

Проективные тесты основываются на интерпретации ответов человека на внешне нейтральные вопросы, а также на анализе его реакций на неоднозначные ситуации, которые можно толковать и воспринимать очень по-разному. Эти реакции и позволяют выявить психические особенности личности, понять глубинную её сущность, определить структуру мотивации, систему жизненных ценностей, склонность к конфликтам, управленческий потенциал и др. Эти тесты называются проективными, поскольку свои мысли и чувства испытуемый проецирует на тестовую картинку [1].

В конкурентных условиях менеджеры заинтересованы в привлечении таких кадров, у которых развито креативное мышление, которые способны инициировать новые идеи и использовать проектные технологии в динамичной рыночной среде. Неоценимую роль в этом случае играют именно проективные тесты, поскольку именно они позволяют выявить творческий потенциал личности.

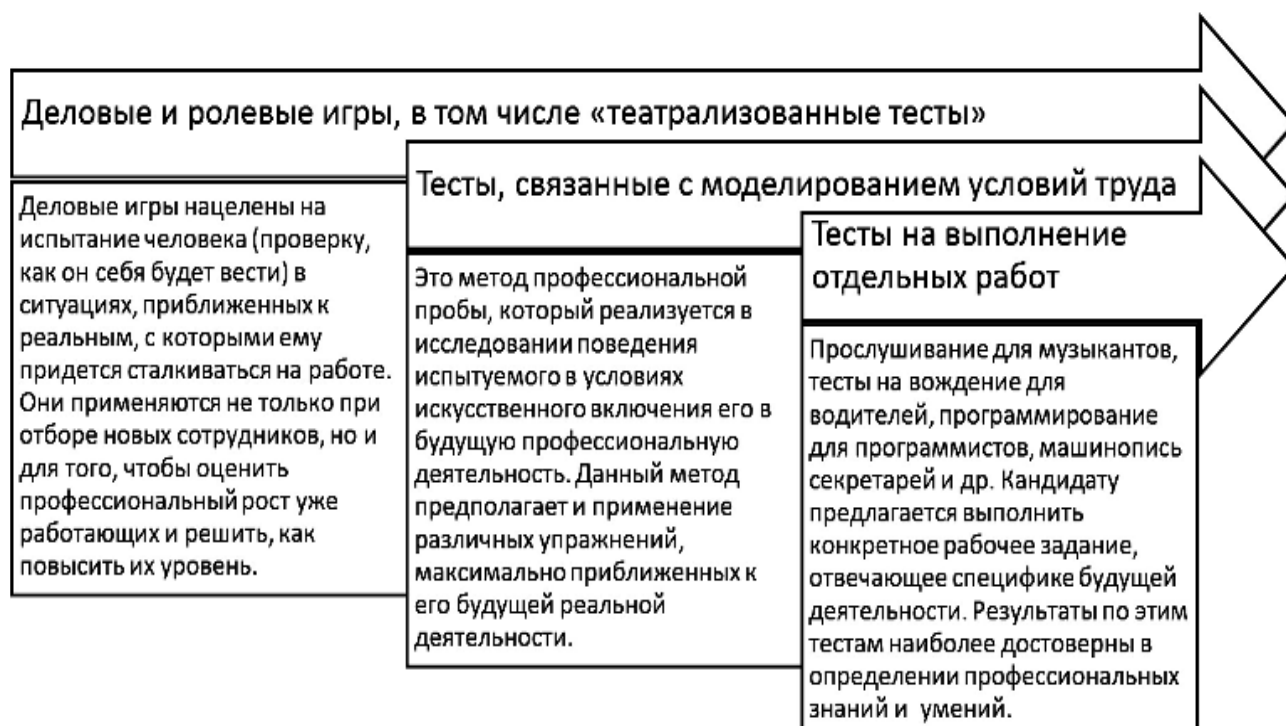
Современные виды проективных тестов представлены на рисунке 3 [2, с. 127-128].

Таким образом, фирмы в процессе найма персонала на работу используют различные тестовые методики отбора кадров, которые позволяют оптимизировать процесс обеспечения рабочих мест наиболее соответствующей предъявляемым требованиям рабочей силой.



Рис. 3. Современные виды проективных тестов

Список литературы

1. Тимофеев, С. Оценка персонала: критерии и методы [Электронный ресурс] / С. Тимофеев. – Режим доступа: <http://www.kadrovik.ru>
2. Купер, Д. Отбор и найм персонала: технология тестирования и оценки / Д. Купер, И. Робертсон, Г. Тинлайн. М.: Вершина, 2011. 332 с.
3. Кибанов А.Я. Управление персоналом организации: отбор и оценка при найме, аттестация: учебное пособие /А.Я. Кибанов. М.: Экзамен, 2010. 416 с.
4. Крючкова, Е.Н. Технология проведения комплексной оценки качеств персонала / Е.Н. Крючкова, Е.А. Панюшина // Справочник по управлению персоналом. 2013. №2. С. 21-26.

УДК 81'37'24=133.1=161.1

ЭТНОКУЛЬТУРНЫЙ И ОЦЕНОЧНЫЙ КОМПОНЕНТЫ В СЕМАНТИЧЕСКОЙ СТРУКТУРЕ ФРАЗЕОЛОГИЧЕСКИХ ЕДИНИЦ (НА МАТЕРИАЛЕ ФРАНЦУЗСКОГО И РУССКОГО ЯЗЫКОВ)

Фефелова В.В.

Горловский институт иностранных языков

Фразеологизмы, выполняя функцию номинации, выражают оценочное восприятие мира. В.М. Телия отмечает, что возможность опосредованного отображения действительности скрыта в способности языковых знаков сохранять и передавать понятийный смысл, исторически закреплённый за словом в его лексическом значении, удовлетворяя мыслительно-коммуникативные процессы во всех сферах человеческой деятельности [6, с. 88]. Но в отличие от слова, фразеологическая единица определяется как сложная целостная номинация, характеризующаяся особым побочным значением.

О.И. Диброва отмечает, что это значение создаётся метафорическим или метонимическим переосмыслением слов-компонентов, входящих в состав фразеологической единицы. Это, как правило, приводит к возникновению экспрессивного (образного) и этнокультурного характера семантики фразеологизма и отображает идиоматическое, обобщённо-целостное определение любого явления действительности [3, с. 17]. Известно, что метонимия, метафора, сравнение, сопоставление, уподобление одного предмета/явления другому приводит к образному переосмыслению. Подобное переосмысление не происходит мгновенно и немотивированно, а вследствие оценочного суждения. В процессе образования новых имён у говорящего может возникнуть потребность обозначить не только более сложный фрагмент действительности, но и привнести свою оценку, высказать своё отношение [5, с. 11].

Культурная коннотация слова возникает на основе социальной роли предмета/явления, названного этим словом в рамках определённой национальной культуры. Социальная значимость референта понимается не в субъективном аспекте, а в социально-типизированном, как реакция носителей языка на явления или предметы реальной действительности. Подобную значимость референта закрепил фольклор и сохранили литературные традиции.

Этнокультурная лексика функционирует в художественном, разговорном, частично публицистическом стилях французского языка, а слова-символы чаще всего встречаются в фольклоре и поэзии. Фразеологизмы с этнокультурным оттенком отражают национальные особенности языка, им иногда навешивают ярлык застарелых архаизмов. Широкое поле для этнолингвистических исследований представляют лексический и фразеологический уровни языка. Именно на этих уровнях происходит процесс «консервации» семантического значения языковых единиц. Автономность лексического значения (особенно в именах собственных) позволяет отдельному слову сохранять утраченные на других языковых уровнях черты и особенности.

Для анализа этносистемы отдельного народа, исторического изучения языкового явления необходима его ареальная характеристика, отображенная, например, на этнолингвистической карте, либо систематизированная в иных параметрах. В таком исследовании фиксируется соотношение лексического центра и периферии, общих и различных ареалов, интерференция языковых систем и их дисперсия. «Историческое прочтение» этнолингвистических карт – сложная, но очень важная задача, требующая от исследователя соответствующих знаний, специальной методики и методологии. Изучаются фольклорные и этнокультурные источники, в которых определяются генезис и история народной культуры.

Большинство индоевропейских языков имеют относительно давнюю историческую фиксацию в устной или письменной формах. Ранние письменные памятники с мифологическими текстами являются единственными историческими источниками живых языков и этносов. Для их изучения используется морфологическое и синтаксическое описание их структуры, парадигматический и синтагматический анализ плана содержания. В описании обычаев и обрядов народа доминирующую роль играет вербальная система знаков, отображающая смысл фразеологических единиц.

Этнолингвистические исследования духовной культуры позволяют проследить её историю и эволюцию, поскольку фразеологическая система отражает ключевые моменты обрядов, ритуалов, называет мифологические персонажи, предметы, действия. Каждый народ, как носитель определённого языка, имеет собственное представление о языковой картине мира. Опыт этноса, сохранённый в языке, выражается в виде застывших выражений, идиом, оборотов, образов фольклора. Распространено употребление пословиц и поговорок для характеристики и программирования жизненных ситуаций. Языковые картины мира разных народов отличаются разнообразием ценностных ориентиров.

Язык тесно связан с культурой народа. Язык – это способ идентификации для тех, кто им владеет. Носитель определённого языка владеет и системой символов, ценностей, вокруг которой консолидируется народность, с четко выражен-

ными неповторимыми признаками, свойственными этому народу. Утрата языка приводит к деэтнизации как отдельно взятого носителя, так и этноса в целом.

Осознать глубину духовности народа можно только изучив истоки культуры. Основой коллективных форм существования наших предков были общие обычаи, языки, традиции. Обобщённые признаки реальной действительности формируют в народном сознании стройную систему ценностей. Понимание души народа начинается с прикосновения к истокам народной культуры. Людские надежды и чаяния воплощались в образы народного творчества, вера в одухотворённость природы, персонификация. В ходе длительной духовной практики формировался этнический стержень нации. Через века из поколения в поколение передаётся бесценный опыт «народного духа», чтобы народ всегда чувствовал себя «единым организмом» [1, с. 54].

Ни в одном языке мира не найти фразеологизм со значением «любовь, привязанность», включающего негативную оценочную коннотацию. Равно как не существует фразеологической единицы со значением «огорчение, нервозность», образная основа которого отображала бы что-то приятное, удачное. Общественная интерпретация прототипа фразеологического образа в культуре народа – это стержень, с которого начинается выбор образа.

Образы могут сами давать оценку того, что они обозначают. Например, «*высасывать все соки из кого-либо*» – это плохо, а «*кровь с молоком*» – это хорошо. Для идиом «*стреляный воробей*» и «*обвести вокруг пальца*» позитивная или негативная оценка зависят от того, считает ли говорящий или слушающий, что свойство или действие, о котором идёт речь, служит благом для общего дела, или наоборот, может кому-то навредить [5, с. 13].

Из этого следует, что чувственный образ идиомы отсылает к этнокультурным смыслам и установкам. Благодаря своей культурной компетенции собеседник соотносит услышанное с теми этнокультурными стереотипами, символами, эталонами, мифологемами, концептами и т.д., на которые указывает образ конкретной идиомы. Пройдя культурную интерпретацию, образ идиомы обогащается культурными и национальными смыслами. О. И. Диброва отмечает, что значение фразеологизма может быть представлено в виде информационного текста, разнообразные значения которого проходят через «фильтр ментальности» того, кто говорит и слушает, интерпретируется в пространстве определённого этнокультурного социума. Это образное значение активизируется субъектом говорения в момент общения [3, с. 124].

В тоже время, мысль о том, что именно оценка денотата является основой фразеологической номинации и выбора образа недостаточно исследована в лингвистической литературе. Не субъективная, а, в первую очередь, общественная оценка явлений выступает базой фразеологической номинации. Н. У. Ворокова полагает, что коннотативный аспект в структуре семантики идиомы определён-

ным образом влияет на образную основу. Устойчивые выражения, которым свойственен негативный аксиологический компонент, формируют неприятный отрицательный образ и, наоборот. Именно оценочная коннотация «задаёт тон» для формирования образной основы [2, с. 12].

С одной стороны – денотат, с другой – интерпретация, оценка денотата в культуре каждого этноса и связанный с нею эмотивный компонент. С третьей стороны – выбор предмета/явления как базы образной основы фразеологической единицы. Например, для передачи негативной оценки и раздражения в русском языке используется сравнение источника раздражения (человека) с костью, которая застряла в горле: *как кость в горле*.

Анализ показывает, что эмоционально-экспрессивный компонент значения идиомы не существует отдельно от культурной оценки. Попробуем определить характер связи аксиологической составляющей значения фразеологической единицы с образной основой во французском и русском языках. Для этого следует ответить на вопрос: влияет ли оценка денотата на выбор образа. Именно характер ассоциативных связей отражает менталитет и национальную культуру народа.

Если составляющие фразеологической единицы выражают негативную семантику предмета/явления, то и метафорический образ отображает отрицательную коннотацию. Проанализируем несколько французских и русских фразеологических единиц и попробуем определить оценочный и эмотивный компоненты значения и образную основу фразеологических единств. Рассмотрим несколько видов эмоционально-оценочных значений, находящихся в основе образа идиомы, например, позитивное/негативное, нейтральное/комическое. Следует отметить, что комический оттенок в аксиологическом компоненте значения фразеологизма свидетельствует о негативном восприятии ситуации.

Характер внутреннего образа соответствует внутренней сути обозначаемого явления с позиции говорящего. Идиомы с позитивной оценкой имеют в своей основе образ предмета или явления, который в культурном коде народа воспринимается как моральное (материальное) благо. Например, «*qui garde sa bouche, garde son âme* – кто хранит свои уста, хранит свою душу». Идиома передаёт образ осторожного отношения к сказанному; добрые слова способствуют душевному покою. В тоже время русский вариант этой пословицы: «*язык мой – враг мой*», подчёркивает отрицательную оценку: всё сказанное может быть обращено против меня.

Если идиома имеет негативную оценку, она опирается на неприятный образ. Например, «*le loup mourra dans sa peau* – волк умрёт в своей шкуре», т.е. если у кого-то есть отрицательные черты характера, то это не исправить до самой смерти.

Встречаются выражения, в которых, несмотря на позитивную оценку, возникает психологический дискомфорт. Такие идиомы отражают эмотивный компо-

нент сочувствия: «*chat échaudé craint l'eau froide* – кот, который ожегся, боится холодной воды».

Эмоция, вызванная оценкой (субъективной или общекультурной) способствует переосмыслению явления. Будучи единицами вторичной номинации, фразеологизмы в большей степени интерпретируют, нежели называют. То или иное явление повторно номинируется, чтобы выразить отношение к нему и связанные с ним эмоции. Оценочный компонент значения идиомы никогда не функционирует отдельно от культурно-социального контекста. Фразеологические единицы прошли проверку временем, это устойчивый пласт языка, они сохраняют ценностно-значимое для всей национальной культуры.

В основе фразеологизма может быть положен нейтральный образ: «*qui se ressemble s'assemble* – кто похож (имеет общие черты/интересы) объединяется». Русский эквивалент «рыбак рыбака видит из далека».

В некоторых случаях обороты с позитивной оценкой могут нести деструктивный образ и вызывать эмоцию сочувствия или жалости: «*pétrir quelqu'un à sa guise* – переделывать кого-то на свой манер». Русский вариант «вить верёвки из кого-либо».

Фразеологизмы с негативной оценкой в составе коннотативного компонента значения имеют эмотивный оттенок «осуждение, раздражение, ирония». Негативная оценка отражает негативный образ, который вызывает у человека отторжение и неприятие. Например, «*il n'a de goût à rien* – у него нет вкуса ни к чему»; «*être à plat ventre devant quelqu'un* – лежать на животе перед кем-то»; «*à malin malin et demi* – на каждого хитреца найдётся хитрец с половиной»; «*voir la paille dans l'oeil de son voisin et ne pas voir la poutre dans le sien* – видеть соломинку в глазу соседа и не видеть бревно в своём»; «*panier percé* – дрявая корзина, бездонная бочка». Явления безразличия, самоунижения, обмана, осуждения чужих недостатков, транжирства, описанные в процитированных фразеологизмах, вызывают негативные эмоции неодобрения, осуждения, раздражения, насмешки.

В случае с позитивной или негативной оценкой центральным элементом устойчивого выражения выбирается тот предмет или явление, который наилучшим образом соответствует ассоциативным связям между явлением и реалией, поставленной в основу образа.

Образная основа фразеологического единства соотносится с оценкой и эмотивным компонентом. Такой вывод даёт возможность раскрыть тайну зарождения идиомы и культурно-социальной эволюции её значения в разных языковых системах.

Таким образом, язык – это генетический код нации, соединяющий прошлое с настоящим и устремлённый в будущее. Составными частями духовного кода культуры являются также моральные ценности, эталонные образы «добро – зло», «хорошо – плохо». Основы духовной культуры определяют наш быт, поведение, любую

сферу деятельности, правила сосуществования в социуме. Коды культур создают своеобразную систему координат, в которой отражены эталоны того или иного народа.

Список литературы

1. Красных, В.В. Этнолингвистика и лингвокультурология: курс лекций / В.В. Красных. М.: ИТДГК «Гнозис», 2002. 284 с.
2. Ворокова, Н.У. Этнокультурная специфика идиоматики (на материале русского и кабардино-черкесского языков): дис. ... д-ра филол. наук: 10.02.20 / Н.У. Ворокова. Нальчик, 2003. 260 с.
3. Диброва, В.И. Современный русский язык. Теория. Анализ языковых единиц: учебник для студ. высш. учеб. заведений. В 2 ч. Ч 1. Фонетика и орфоэпия. Графика и орфография. Лексикология. Фразеология. Лексикография. Морфемика. Словообразование / В.И. Диброва, Л.Л. Касаткин, Н.А. Николина, И.И. Щеболева. М.: Издат. центр «Академия», 2008. 480 с.
5. Телия, В.Н. Типы языковых значений. Связанное значение слова в языке / В.Н. Телия. М.: Наука, 1981. 268 с.
6. Телия, В.Н. Коннотативный аспект семантики языковых номинативных единиц / В.Н. Телия. М.: Наука, 1986. 362 с.

УДК 930/94(47).08

ВОПРОСЫ ГУМАНИТАРНЫХ ИССЛЕДОВАНИЙ НА СТРАНИЦАХ «ЖУРНАЛА МИНИСТЕРСТВА НАРОДНОГО ПРОСВЕЩЕНИЯ» ЗА 1835 ГОД

Чурсина С.А.

Кузбасский гуманитарно-педагогический институт Кемеровского госуниверситета.
Научный руководитель: д-р ист. наук, проф. Худолеев А.Н.

Официальное ежемесячное издание – «Журнал Министерство народного просвещения» (ЖМНП) впервые был издан в 1834 г. и просуществовал до осени 1917 г. В общей сложности, за весь период своего существования вышло 434 части. Содержание журнала включало в себя несколько тематических отделов. Например, отдел «Высочайшие повеления и министерские распоря-

жения по вопросам народного образования», в котором публиковались официальные документы сферы образования, отчёты о работе Министерства народного просвещения. Отдел «Известия» содержал в себе информацию, как о российских, так и иностранных учёных и учебных заведениях, могли также публиковаться итоги ученых заседаний, выписки из протоколов собраний, тексты выступлений и краткая информация об отдельных учебных заведениях. Информационный отдел «Новости и смесь» состоял из четырёх подразделов: «Путешествия», «Новости иностранной жизни», «Журналистика», «Разные известия». Он содержал заметки о событиях в науке, обзоры отечественных и иностранных изданий. Для нас наибольший интерес представляет отдел «Наука». «Журнал Министерство народного просвещения» был одним из немногих изданий, что занималось освещением состояния российского образования и, в частности, отечественной педагогической и научной мысли. Смело можно сказать, что в данном журнале публиковались все учёные Российской империи, особенно представители гуманитарных наук: история, литература, педагогика и др. Ниже мы рассмотрим несколько статей из ЖМНП за 1835 г., с целью определить направлений научного интереса российских ученых того времени.

В процессе изучения статей журнала было выделено несколько направлений, одно из них связано со сферой отечественного образования. Первая работа в данном направлении это лекция ординарного профессора русской словесности из университета Святого Владимира Михаила Александровича Максимовича «О значении и происхождении слова». Данную лекцию он написал в процессе изучения памятников народной словесности русского и южно-русского языка. В самом начале лекции М.А. Максимович отмечает, что человек существо высшее, созданное по образу и подобию Бога. Благодаря столь высокому происхождению человеческая душа получила возможность «свободной, творческой деятельности», которая порождает стремление самовыражения [3, с. 44]. Выразить себя, по мнению М.А. Максимовича, можно тремя основными способами: образы бестелесные или телесные (живопись), звуки (музыка) и слово. Первые два способа односторонни и не могут выражать душу человека в полной мере, в отличие от третьего, где нет односторонности как в изображении, так и в звучании. Это происходит за счет чередования слов и пауз. Возможность говорить человек получил также от Бога, считает М.А. Максимович: «Слово в начале было у Бога; все произошло через Него... По сему Слово было первым воплощением Его мыслей, переходящих в явление мира... Из всех существ... Бог одарил словом только человека, как образ и подобие Свое на земле...» [3, с. 50].

Интересно объясняет он теории о получении человеком возможности выражать себя через слово. Первая теория о том, что человек утратил способность говорить после «падения», но сохранил воспоминания о тех временах, когда мог это делать, получив возможность вернуть эту способность. Вторая теория принадлежала «механической или материальной системе», по которой существовала стадия первобытного человека, уровень развития которого равен животным, и способность говорить он получил по мере получения опыта [3, с. 53]. Далее автор критикует теорию «материальной системы», поэтому можно предположить, что придерживался он идей более возвышенных. Подытоживает свою работу М.А. Максимович словами о том, что все разумное сначала приходит к человеку «извне» и «свыше», и только после в нем раскрывается «собственная, творческая деятельность души» [3, с. 56].

Следующая работа, связанная с образованием это перевод речи ординарного профессора философии Санкт-Петербургского университета Адама Андреевича Фишера «О ходе образования в России и об участии, какое должна принимать в нем философия». А.А. Фишер начинает свою работу с истории, как начинает развиваться образование в Европе и России. Он пишет, что правительство Российской Империи «светильник» образования, и это отличает его от европейских стран, где просвещение исходило из среды народа [8, с. 59]. Он отмечает, что во многом на характер системы российского образования в то время влияла личность монарха. От него зависит выбор специалистов внутри страны и за ее пределами, утверждение, составленной ими, образовательной программы и т.д. Отметим, что сочетание отечественной и европейской мысли делает образовательную программу более необыкновенной, противоречивой и обширной для рассуждений. Важную роль в развитие науки и образования играет Просвещение. И начало его формирования в России было положено еще во времена Древней Руси. «Народ Русский, – как пишет А.А. Фишер, – умный и трудолюбивый, по тесным связям с Греческой империей в делах религиозных, казалось преимущественно назначен... хранителем Византийского просвещения...» [8, с. 62].

Следующий этап Просвещения А.А. Фишер связывает с эпохой Петра I, и пишет об этом так: «Он (Петр) всеобъемлющим умом своим... познал, что... сила, хоть бы самая грозная, не поддерживаемая успехами просвещения... не дает народу прочного перевеса над другими... народами...» [8, с. 64]. Известно, что центр Просвещения – Европа, по настоянию монарха своего, России в вопросах Просвещения стала опираться именно на нее: «И вот Россия сделалась ученицей просвещенной Европы... понятливою и прилежною» [8, с. 66].

Для того времени, в Просвещение значился путь развития государства, ведь помимо повышения степени образования, определяющим было определение правильного движения, что поведет народ к успеху. Особое внимание в своей работе А.А. Фишер уделил философии. Он считал, что она, как истинная «царица наук», просто обязана войти в образовательную программу России. Философия, по А.А. Фишеру, берет свое начало от «Разума», и ее конечная цель – это «Безусловное». Следовательно, забрать или отменить философию нельзя: «...она – развитие разума» [8, с. 79]. Идеалом философии является познание, выстраивание определённых истин «необходимых и неподверженных никакому сомнению», т.е. выстраивание науки, что была бы способна объединить в себе начала всех известных тогдашнему миру наук. Непонимание, незнание философии свидетельствует лишь об одном: «о жалкой участи рода человеческого...» [8, с. 81]. Соответственно, как наука, философия уникальна, и А.А. Фишер отмечал, что возможно, лишь она может дать ответ на вопрос о сущности человеческого «Я».

Еще одной работой по данному направлению можно считать статью «История метода законовеведенья в XVIII и XIX веке» преподавателя права Санкт-Петербургского университета Алексея Андреевича Благовещенского. В своей работе он пишет о развитии науки российского законовеведенья, уточняя, что активно она стала развиваться только после начала правления Петра I. Первые специалисты по данному направлению науки были подготовлены в Московском университете, при помощи иностранных профессоров. Ход развития науки шел медленно до конца XVII века причиной этому были: «привычка к старому приказному образу изучения законов, также состояние самих источников законов и общий ход просвещения...» [1, с. 92].

Ведущим российским специалистом по юриспруденции был Десницкий, который активно занимался составлением теории российского законовеведенья. Также он считал необходимым для преподавания юриспруденции введения двух типов занятий: теоретических и практических. Помимо это были еще сложности: «Наука Российского Законодательства имела непрестанную нужду бороться с неприязненною ей практикой, то с чрезмерным пристрастием ученых к Римским и другим правам...» [1, с. 97]. Однако не смотря на все трудности, А.А. Благовещенский уверен в положительных перспективах на будущее. Он верит, что однажды законовеведенье будет охватывать все российские законы, излагаться в порядке и словами, обзирать каждый род законов и иметь возможность сравнить законы отечественные с законами других народов и времен.

Другое направление связано с историей древнего мира и средних веков. Одной из статей этого направления стала статья ординарного профессора Московского университета Ивана Михайловича Снегирева «О древнем Риме, в отношении к римским древностям». В статье Иван Михайлович повествует о древнем городе, что когда-то называли Римом, «находился он далеко от устья реки Тибра в Лации, что в Средней Италии» [7, с. 163]. История этого древнего города начинается с Палатинской горы, где жили латины. От них берут свое начало Ромул и Рем, что основали Рим. Как пишет И.М. Снегирев: «Сия державная столица мира, подобно гражданам своим, имела тройственное имя: одно таинственное – Amor... другое священное – Fioza... третье народное – Рим...» [7, с. 166]. И для римлян столица их священной: «...град вечный... блаженный...непобедимый...», они боготворили ее под именем богини Палесы. [7, с. 167]. Делился город по-разному: царь Сервий делил на четыре трибы, Август на четырнадцать частей. Красоту же обрел после падения Республики при Нероне, что «подобно горящей Трое, истребил пожаром... часть города...» неуютную [7, с. 168]. Здания были самы разнообразны: храмы, гробницы, места состязаний, галереи, купальни и бани. Важнейшим местом были поля, где собирались народные собрания. Самым знаменитым было Марсово Поле: «... оно находилось между Тибром и городом, прежде принадлежало Тарквиниям, а потом посвящено Марсу...» [7, с. 172]. Угасло величие Рима после того, как столицу из него перенесли в Константинополь: «Как постепенно возвышался этот вечный град, так постепенно и клонился к упадку...» [7, с. 169].

Следующая работа этого направления «О крестовых походах», сделанная в виде выписки из книги «Изображение характера и содержания истории средних веков» ординарным профессором Санкт-Петербургского университета Иваном Петровиче Шульгеным. Он писал про причины Крестовых походов, считая, что они стали реальны из-за сочетания сразу нескольких ключевых факторов. Иван Петрович описывает их так: «Надобно, чтобы в духе человека набожная мечтательность и предприимчивость воинственная были преобладающими силами; надобно, чтобы в обществе человеческом не было общего устройства и общего закона, которыми внешние деяния людей определялись... надобно, сверх того, чтобы в обществе распространено было достаточное количество невежества, в следствие которого бы люди могли решиться на предприятие важное...» [9, с. 175]. Объединившись под знаменем креста, каждый чего-то ждал и на что-то надеялся. Рыцари и вассалы искали подвигов и приключений, горожане надеялись, что враги их владыки, принимая участие с ними в одном событии, станут ласковыми и кроткими. Крестьянская жизнь

и без походов была незавидной: голод, болезни, бедность – отчаяние было их стимулом. Многие погибли во время этих походов, но не от грозных мечей неверных умирали ополченцы. «Самая большая часть сил ополчения погибла на пути, возбуждив своим грабительством и насильствами кровавую месть местных жителей тех мест, через которые они проходили...» [9, с. 187]. Некоторые погибли в Малой Азии в битвах с Сельджуками, а кто-то от климата. И все же подвиги свершались, и среди рыцарей ополчения ярче всех был Готфрид: «...предпринял поход с помыслами столь бескорыстными – возвышенными и столь смиренно – набожными, с решимостью, столь обдуманною... он желал показать, что... служит...единственно Богу и Сыну Божьему, для вечного спасения души своей» [9, с. 190]. Именно Готфрид достиг цели Крестного похода, водрузив знамя креста на башнях Сиона, основав королевство Иерусалим. Постепенно город рос, хлынули туда все, да так, что население нового Христианского царства стало безобразной мешаниной. Взаимная ненависть между племенами и народами не утихала «посему естественно и неизбежно было падение сего Христианского завоевания». Так можно сделать один просто вывод, что цель «набожных и воинственных усилий европейцев - Иерусалим погиб для них снова» [9, с. 201].

Фрагмент лекции «О Зороастре» принадлежит профессору Московского университета Михаилу Петровичу Погодину. Материалы посвящены Зороастре, что жил на территории Северной Индии, стране между Куром и Араксом, недалеко от Каспийского моря. Учение его основывалось на свободном нравственном выборе человека, на его благих мыслях, словах и деяний: «Утеснения Сатрапов высших и низших, роскошь и упадок нравственности, болезни физические страдания возбуждают в нем желание времен лучших и счастливых, которыми он старается призвать свою реформацию» [5, с. 203]. Идеал азиатского государства видел он так: монарх единый – отец для всего государства; каждый имеет свое место, свой круг; процветает земледелие, скотоводство и торговля и роскошь разливается, как благословление. В устройстве мира, по учению Зороастры, есть два царства: темное – Ариман и светлое – Ормузд. Два этих царства вечно воюют, но однажды Ариман падет, и будет властвовать лишь Ормузд. На самом деле все сущее принадлежит одному из царств: чистые – те, кто создают государство на основе законов Зороастры и нечистые – те, кто презирают законы Зороастры. В государстве Зороастры есть четыре сословия: жрецы, воины, земледельцы и ремесленники. Царь же может принимать любое решение, Ормузду направляет его к благим и справедливым решениям.

Следующее направление связано с сюжетами из отечественной истории. И первая работа по данному направлению «Повествование о московских происшествиях по кончине царя Алексея Михайловича» вновь принадлежит ординарному профессору Московского университета Михаилу Петровичу Погодину. В сообщении описываются события после кончины царя Алексея Михайловича Романова. Главным героем своего повествования, что проходит через большинство событий, Михаил Петрович выбирает Артамона Сергеевича Матвеева. Он «...человек простого происхождения – сын Пресвитера... Он вникал в состояние Государства Московского и тщательно занимался политикой двора Алексея Михайловича... отличался умом и деятельностью» [6, с. 100]. Как пишет М.П. Погодин именно А. Матвееву принадлежит идея из всех наследников Алексея Михайловича посадить на престол младшего Петра. Важно отметить, что данное решение он представил царю не из личной выгоды, так как он состоял в родстве с семьёй Нарышкиных, а лишь исходя из объективных причин: «Федор слаб и расстроен здоровьем с самой юности; Иоанн не здоров глазами и близорук, а потому и к правлению... неспособен...» [6, с. 101]. Как показывает история, Петр взойшел на российский престол, но перед этим пришлось ему пережить много тягот. Бояре ненавидели А. Матвеева еще при Алексее Михайловиче. Они не могли допустить, чтобы власть его окрепла, когда на престол взойдет Петр. Поэтому, собравшись, бояре направились к государю просить о недопущении подобной несправедливости: «Бояре...входят в спальню Государя... и умоляют его, немедленно перед их глазами вручить правление Государства старшему сыну, Федору...» [6, с. 103].

Не имея выхода иного Артамон Сергеевич покидает столицу, но его возвращают для решения дипломатических вопросов с Оттоманской Портой. Когда А. Матвеев вернулся, то застал Федора совсем больным, поэтому тайно собрал бояр, которые по тайному согласию решили поддержать Петра Алексеевича, как будущего наследника. Однако после смерти Федора Алексеевича власть в свои руки решила взять его сестра Софья Алексеевна. Себе в помощь она призвала стрельцов, сказав, что Нарышкины собираются распустить стрелецкие полки и лишить их многих льгот. Поднялся бунт: «...народ и бунтующие стрельцы в беспорядке бегут в Кремль, ругаются над Боярами, совершенно не зная, в чем состоит дело...» [6, с. 108]. Разгневанные стрельцы ворвались, погубили многих бояр: Артамонова, Ларионова, Долгорукова. Бунт этот длился неделю. Но на этом расправы не закончились, Милославские и князь Хованский заранее приготовили своего рода списки своих противников, которые были переданы мятежным стрельцам. Стрельцы вновь ворвались в царский

дворец, убили братьев царицы Натальи Кирилловны – Афанасия и Ивана Нарышкиных, князя Григория Ромодановского, боярина Языкова. Позже и сам князь стал жертвой палачей: «Хованский избран главой бунтовщиков...» [6, с. 110]. В самой же Москве озверевшие от крови и водки стрельцы убивали бояр и своих начальников. Оставшиеся в живых, беглые бояре хотели призвать себе в помощь донских казаков и отбить столицу у стрельцов, всех их истребив.

Интересно исследование «О трех проповедниках Петрова времени: Феофан Прокопович, Стефан Яворский и Гавриил Бужинский» [4]. В данной работе проведено сравнение трех проповедников периода петровского правления. Так как работа крайне масштабна, ниже будут приведены основные результаты проведенного сравнения.

Первый пункт сравнения – главное направление красноречия проповедников. Общая черта всех трех в том, что их речи по содержанию были приближены к «гражданским». Еще одной общей чертой является тема выступлений. Каждый высказывал явную поддержку в отношении деятельности Петра I. Второй пункт сравнения – ораторское достоинство проповедников. Феофан Прокопович: из всех троих он считается самым опытным, обладает искусством изображения предметов для поучения, умеет речью наполнить слушателей, возбудить их души и сердца, глубоко поясняет тему проповеди. Стефан Яворский: опирается в своих проповедях на яркость речи, иногда перебарщивая с воодушевлением, менее глубоко рассматривает темы проповеди, скользит по поверхности. Гавриил Бужинский – сдержанная речь, но не монотонная, план речи показывает полноту и большой объем мыслей. Третий пункт сравнения – недостатки, намечаемые в речи проповедников. В статье выделили только две группы недостатков, которые в большей или меньшей степени относятся ко всем трем проповедникам. Первая группа – это недостатки к языку. Сюда можно отнести выражения и обороты из других языков, таких как Малороссийского, Польского и Латинского. Вторая группа недостатков – к выбору мыслей и примеров для объяснения и раскрытия предметов. Сюда относят использование менее чистых источников, наподобие сочинений языческих писателей: Цицерон, Вергилия, Сенеки.

Последнее направление связано с публикацией личных документов. Представлено оно переводом с французского письма Николая Михайловича Карамзина к графу Каподистрии. Перевод подготовил В.А. Жуковский – русский поэт, также известный как переводчик поэзии и прозы. В небольшом предисловии Василий Андреевич воздает память одному из величайших умов отечества – Н.М. Карамзину. Далее идет оригинал и перевод. Написано данное письмо было незадолго до смерти императора Александра I, которого Н.М. Ка-

рамзин глубоко почитал и уважал: «Я люблю Его более и более, не помышляя ни о каких милостях, ни о каком влиянии, то есть, не тревожа себя ни мало тем, что никого влияния не имею...» [2, с. 42]. В конце письма, можем увидеть, как опечален Николай Михайлович состоянием императора Александра и его супруги Елизаветы Алексеевны: «Говорить ли вам о нашем теперешнем мучительном беспокойстве... Наш любезный, наш добрый Император болен простудною лихорадкой в Таганроге: болезнь не опасная, но сердце дрожит за него...» [2, с. 43]. Сквозь слова чувствуется вся бесконечная преданность Н.М. Карамзина императору Александру I и его необъятной стране.

Таким образом, мы можем видеть, что свой интерес отечественные ученые и профессора проявляли в самых разнообразных направлениях. С учетом всех выше рассмотренных статей, мы смело можем сказать, что это далеко не все области, в которых они развивались. Здесь нам удалось разобрать примеры только четырех направлений: образование; история Азии и Средних веков; история отечественная и личные записи именитых людей истории.

Список литературы

1. Благовещенский А.А. История метода законовещения в XVIII и XIX веке / А.А. Благовещенский // Журнал министерства народного просвещения. 1835. № 7. С. 92-102.
2. Жуковский В.А. Письмо Карамзина к графу Каподистрия / В.А. Жуковский // Журнал министерства народного просвещения. 1835. № 5. С. 31-43.
3. Максимович М.А. О значении и происхождении слова / М.А. Максимович // Журнал министерства народного просвещения. 1835. № 5. С. 44-58.
4. О трех проповедниках Петрова времени: Феофан Прокопович, Стефан Яворский и Гавриил Бужинский // Журнал министерства народного просвещения. 1835. № 7. С. 51-91.
5. Погодин М.П. О Зороастре / М. П. Погодин // Журнал министерства народного просвещения. 1835. № 6. С. 202-207.
6. Погодин М.П. Повествование о московских происшествиях по кончине царя Алексея Михайловича / М.П. Погодин // Журнал министерства народного просвещения. 1835. № 5. С. 99-112.
7. Снегирев И.М. О древнем Риме, в отношении к римским древностям / И.М. Снегирев // Журнал министерства народного просвещения. 1835. № 6. С. 163-175.
8. Фишер А.А. О ходе образования в России и об участии, какое должна принимать в нем философия / А.А. Фишер // Журнал министерства народного просвещения. 1835. № 5. С. 59-98.
9. Шульгин И.П. О крестовых походах / И.П. Шульгин // Журнал министерства народного просвещения. 1835. № 6. С. 176-201.

УДК 37.0:001(045)

ОБЫДЕННОЕ СОЗНАНИЕ И КРИТЕРИИ НАУЧНОСТИ В КОНТЕКСТЕ ВЫСШЕГО ОБРАЗОВАНИЯ

Шестакова И.С.

Бийский технологический институт (филиал) АГТУ

Целью современного образования любого уровня является не только усвоение учащимися определенного объема знаний, но и формирование научного стиля мышления. Без него невозможно полноценно ориентироваться в реалиях все усложняющейся действительности, быть полноценным гражданином и профессионалом в своей области деятельности.

Автор данного текста не претендует на глубокий анализ сложной и чрезвычайно широкой темы, но ставит своей задачей поделиться отдельными соображениями с точки зрения преподавателя-практика рядового провинциального ВУЗа. Еще одним параметром сужения обозначенной темы будет указание на то обстоятельство, что данное учебное заведение готовит будущих инженеров и это накладывает определенный отпечаток на уровень и стиль мышления контингента, с которым имеют дело преподаватели технических вузов.

Ради справедливости стоит сказать, что, конечно, среди наших студентов есть эрудированные молодые люди с широким кругом интересов и неплохим уровнем знаний в самых различных областях. Но основная масса ориентирована скорее практически и даже прагматически на приобретение знаний в области своей будущей профессиональной деятельности. Как однажды честно признались будущие специалисты в области обслуживания автотранспорта: легче машину разобрать по винтику, чем подготовиться к семинару по философии. Т.е. чаще всего преподавателю приходится иметь дело с обыденным уровнем сознания с некоторыми элементами теоретического мышления, но, чаще всего достаточно стихийными и неосознанными.

Именно о роли философии в деле приобщения к научному стилю мышления и пойдет в дальнейшем речь. Не будем обращаться ко всем известным недостаткам нашего среднего образования, но зафиксируем наблюдение: у выпускников школы крайне редко встречается понимание механизма научной деятельности и полноценное владение ее методами. В школе закладывается база для дальнейшего развития уровня мышления и задача последующих уровней

образования работать в этом направлении. Об этой задаче писал С.И. Гессен [1].

Какой вклад может внести философия в решение этой задачи даже в тот небольшой объем часов, которые отведены на эту дисциплину в техническом вузе? Очень большой, ведь именно в рамках философии ставятся и рассматриваются проблемы мировоззрения, положения и места человека в мире, сознания и деятельности, познания и культуры. Рассмотрим как в процессе изучения этих проблем возможно приобщение к пониманию механизмов и признаков научного мышления.

В одной из первых вводных тем в курсе философии преподаватель (а лучше кто-то из студентов) неизбежно подводит к вопросу о том, можно ли считать философию наукой. Тут и возникает вопрос, заявленный в названии доклада, т.е. выяснение критериев научности. Чем философия похожа на науку и чем отличается от нее? Какие формы и способы познания существуют и как взаимодействуют между собой? Все эти вопросы помогают создавать проблемные ситуации на лекциях и семинарах, заставляют задуматься над уже имеющимися знаниями и с большей осознанностью относиться к текущей учебе.

Типичное затруднение возникает при попытке разобраться с уровнями научного знания. Термин «эмпирический» понятен не всем, но при переводе термина «эмпирию» сразу вспоминают про метод проб и ошибок, с удовольствием рассуждают о достоинствах и недостатках этого уровня, могут рассказать о времени и причинах его возникновения. А вот с ответом на вопрос, что такое теоретический уровень, чем отличается от эмпирического и почему наука не может ограничиться уровнем эмпирических знаний, как правило, возникают затруднения. Чаще всего приходится слышать такой ответ: теория – это то, что написано в учебниках. Чтобы подвести к пониманию разницы между этими уровнями познания начинаем с выяснения того, на какие вопросы отвечает эмпирическое познание, на какие не может и в чем состоит его ограниченность. В процессе выясняется, что только на теоретическом уровне можно понять причины, сущность и глубинные закономерности изучаемых фрагментов действительности. Именно этот уровень осмысления действительности является общим для философии и науки.

После этого естественным образом появляется стремление разобраться в критериях, способах и формах теоретического освоения мира. Только на этой основе можно отличить философские и научно-теоретические суждения о мире от мифологических, религиозных, идеологических, утопических и т.д. Естественно с указанием на то, что каждый способ познания и освоения мира

имеет право на существование и ценен по-своему. Хотя бы коротко можно остановиться на выяснении вопроса: в каком порядке эти способы возникали в истории общества, почему, каковы их достоинства и недостатки с точки зрения современного мировоззрения.

Абстрактное мышление большинство выпускников средней школы понимает как нечто туманное, далекое от жизни, выдумки и фантазии, не имеющие отношения к действительности. Они находятся в положении известного персонажа из пьесы Мольера, который не подозревал, что он говорит прозой. Поэтому на примерах из математики, физики и других наук мы вместе выясняем, что понятия, термины, законы и формулы – это абстракции, выделяющие в изучаемом объекте наиболее важные, существенные, необходимые стороны и свойства. Что именно таким путем ученые получают истинные знания о действительности.

Отдельно следует сказать о социально-гуманитарных дисциплинах. Историю все студенты изучали несколько лет в школе, снова встретились с ней в вузе, но чаще всего слабо отличают ее от летописания. Для них это перечень дат, событий и исторических персонажей. Тогда можно поставить вопрос: а почему же история является наукой?

Начинаем с понятий, которыми оперирует ученый-историк, выясняем, что это тоже абстракции и переходим к рассуждениям о том, что история тоже изучает закономерности своей области исследования. Только у социально-гуманитарных наук своя специфика и там нет таких формул и четких формулировок как, например, в физике. Заодно «закидываем удочку» в последующие темы: почему общество изучать труднее, чем природу. Попутно выясняем, чем понятия и термины науки отличаются от слов обыденного языка, почему им нужно давать четкие определения, какое содержание скрывается за каждым понятием.

Вот мы и встретились с понятиями «закон» и «закономерность». Наука открывает законы, студенты могут вспомнить и привести примеры законов из различных изучаемых в школе и институте дисциплин. Но обычно затрудняются ответить на вопрос: а что же такое закон? Чем научные законы отличаются от правовых? Есть ли между ними взаимосвязь и в чем она состоит?

Следующий пункт нашего движения – «объективность». Понятия «объект» и «субъект» встречали все, но многие их путают. Даем определения, разбираем примеры из области права, экономики, обыденной жизни. Затем выясняем, что означают понятия «объективный» и «субъективный», показываем насколько и почему важно уметь их различать и, наконец, подходим к науке, чтобы убе-

даться, что научные знания субъективны по форме существования и объективны по содержанию.

Важным моментом представляется обсуждение такой проблемы как историчность научного познания. Ведь в самой науке исторический характер познания наиболее заметным образом фиксируется в названии формул и законов. Воспринимается это просто как дань уважения к деятелям науки. Конечно, в рамках учебника (хоть школьного, хоть вузовского) нет возможности останавливаться на истории науки и показывать какими сложными путями идет процесс познания, сколько препятствий, ошибок и заблуждений встречается на этом пути. Поэтому иногда возникает иллюзия, что ничего такого и не было. Ученый как Цезарь: пришел, увидел, победил. А если учащимся что-то известно из истории науки, то возникает своеобразное непонимание. Приходилось слышать такие рассуждения: как можно верить науке, если сегодня она говорит одно, завтра другое. То ли дело религия, она все время говорит одно и то же.

Замечательный повод поговорить о ступенях и уровнях познания, проблеме истины и заблуждения и их диалектическом взаимодействии. Даже на основе школьных знаний можно вспомнить Птолемея, Коперника, Кеплера, Ньютона и Эйнштейна (совместными усилиями всей группы и преподавателя это обычно удается). Требуется выяснить, почему модель космоса Птолемея научная, хотя и неправильная, чем отличаются модели других мыслителей и тем самым показать как истина, появляясь в виде гипотезы, постепенно уточняется, развивается и расширяется по степени охвата действительности. На этом этапе студенты уже оперируют предварительно изученными понятиями «объективное» и «субъективное», могут рассуждать о конкретности истины, о понимании истины как процесса.

Этот же пример позволяет поговорить о следующем критерии научного познания, т.е. о доказательности. Здесь полученных в школе знаний вполне хватает для того, чтобы рассказать об экспериментах, математических расчетах, моделировании и т.д. хорошо, если в процессе обсуждения возникает вопрос (а он, надо отметить) возникает довольно часто: а какие доказательства есть у историков? Ведь они говорят о событиях, которые произошли давно, мы не были их современниками и не могли их наблюдать, тем более, что речь может идти о древних этапах развития общества. Хотя бы коротко вспоминаем о работе с артефактами, реконструкциях, работе с письменными источниками.

Принцип системности у будущих инженеров тоже не вызывает больших затруднений, они могут объяснить понятия «система» и «элемент», показать на примерах в каких областях он используется и почему он так важен в современ-

ной науке. Очень полезно при этом поговорить о мозаичном характере восприятия и понимания мира, который складывается во многом благодаря современным информационным и коммуникационным технологиям. Почему серфинг по интернету не всегда приводит к существенному обогащению наших знаний и возникает поверхностное всезнание.

Следует остановиться и на такой существенной проблеме современного общества как существование наряду с наукой ее «тени» – паранауки. Используя научные, а чаще псевдонаучные термины шарлатаны всех мастей и просто искренне заблуждающиеся люди выдвигают свои «теории», где обещают объяснить все проблемы бытия, предлагают рецепты для решения всех проблем, которыми озабочены люди. Миллионными тиражами выходят издания с астрологическими прогнозами, предсказаниями конца света, описанием встреч с инопланетянами. Теперь, зная основные критерии научности, можно подвергнуть такие «теории» критическому анализу, разобраться, почему нельзя им доверять. Даже если они напечатаны в газете или пропагандируются по некоторым каналам телевидения.

Хорошо, что в последнее время в нашей стране возрастает интерес к научно-просветительской деятельности: выходят научно-популярные издания, есть интересные сайты в интернете, функционируют центры для детей и юношества, где в интересной и наглядной форме молодое поколение приобщается к достижениям науки. Это большое подспорье для любого преподавателя – есть на что сослаться, что порекомендовать любознательным студентам. Борьба с псевдонаукой бесполезна (очень уж она настырна, агрессивна, выгодна различным группам в обществе), а вот вытеснить ее путем распространения подлинно научных знаний можно и нужно.

Выявление и осмысление критериев научности, сравнение науки с другими способами познания мира позволяет остановиться и на такой важной проблеме как границы научного познания. Ведь наблюдая успехи науки и основанных на научных знаниях современных технологий можно предположить, что все остальные способы освоения мира утратили свое значение и не нужны обществу. Тем более что инженерный склад мышления тяготеет к позитивизму и студент технического вуза, бывает, задается вопросом, зачем, собственно нужно размышлять о первоосновах бытия, смысле жизни и прочих непрактичных вещах. При этом он может еще не знать о французском философе О.Конте, основателе позитивизма.

А ведь еще в Новое время Блез Паскаль говорил, что слаб тот разум, который не осознает своих пределов. И недаром он известен нам не только как

ученый, но и как религиозный мыслитель, философ. Снова возвращаемся к тем сторонам жизни общества и человека, которые не могут быть решены глубоко научными методами и по-своему осмысливаются искусством, мифологией, религией. Эти способы восприятия и освоения мира возникли задолго до науки и представляют собой неисчерпаемый резервуар опыта, к которому человечество обращается для уяснения смысла существования мира, человека, культуры, для разумного и гуманного проектирования своего будущего. Научный стиль мышления вооружает нас способностью критичного подхода к тем образам мира, которые создают мифология и религия, видеть их достоинства и недостатки, улавливать и формулировать опасные тенденции в их содержании.

Этот же подход должен быть применен к самой науке. Гносеологическая рефлексия является существенным достоинством науки, она направлена на осмысление форм и предпосылок мышления и лежит в основе адекватного познания действительности. Это основа огромных достижений науки технологии. Но науке необходим и взгляд на себя «со стороны», осмысление ее положения в обществе, осознание ее роли в социальном целом. Достижения науки очевидны, но какие опасные ситуации возникают при воплощении научных открытий в жизнь. Обсуждение неоднозначных сторон биотехнологии, генной инженерии, ядерной энергетики, создания искусственного интеллекта необходимо, чтобы будущие деятели науки и производства задумались над ответственности людей за последствия своей деятельности.

На этом этапе необходимым и важным вопросом является проблема соотношения науки и философии. Освещая тему возникновения философии стоит подчеркнуть, что наука и философия формировались одновременно, в тесном взаимодействии в ответ на потребности общества решать усложняющиеся проблемы нового этапа его развития. Вся последующая история развития этих способов постижения мира наполнена примерами взаимной пользы и взаимовлияния: идеи Демокрита, Спинозы, Лейбница, Гегеля обладали влиянием на развитие мировоззрения, обладая эвристической и прогностической функциями. Хорошая метафора отношений философии и науки в контексте жизнедеятельности людей говорит, что философия – звезда, которая нас ориентирует, показывает направление, а наука – фонарь, позволяющий идти по этому пути к своей цели. Мировоззренческий подход к роли науки – способ противостояния такой негативной тенденции как отчуждение и маргинализация знания, о которой все чаще с тревогой говорят [2].

Таким образом, одной из важнейших сторон преподавания философии в вузе можно назвать задачу развития осознанности по отношению к основам

интеллектуальной деятельности. Она включает в себя систематическое ознакомление с основными критериями научности, их формулировку и анализ на основе уже имеющихся знаний. Полезно и интересно рассмотреть роль науки и философии на разных этапах развития общества, их взаимосвязь и взаимовлияние, сложный и не всегда однозначный характер этой взаимосвязи. А также необходимо понимание, что рациональное мышление, способное к моделированию реальности в наиболее адекватной форме, рефлексивное и критичное по отношению к себе и своим продуктам, необходимо современному обществу для решения его все более сложных проблем во всех областях жизнедеятельности.

Список литературы

1. Гессен, С.И. Основы педагогики. Введение в прикладную философию / С.И. Гессен. М.: Школа-Пресс, 1995. 448 с.
2. Захаров, А.О. Образование в эпоху маргинализма: отчуждение знания / А.О. Захаров // Вопросы философии. 2021. №12. С. 131-137.

*Экономико-правовое
направление*

УДК 332.711

ОСОБЕННОСТИ УРБАНИЗАЦИИ В КАЗАХСТАНЕ

Ахатова Э.Х., Бекенова Л.М., Сейтхамзина Г.Ж.

Алматинский гуманитарно-экономический университет

Урбанизация – это многофакторный социально-экономический процесс, обусловленный особенностями исторического, экономического развития, спецификой географических, природно-климатических условий. Известно, что наивысшему ускорению процесса урбанизации поспособствовал процесс индустриализации в период промышленной революции эпохи капитализма. Несколько иным был путь развития урбанизации в странах, не прошедших капиталистическую формацию, вступивших в фазу социализма, перешедших на путь рыночной модели экономики, к которым относится и Казахстан. Для оценки современных тенденций развития городов республики представляется важным изучить проблемы и закономерности развития урбанистических процессов с учётом исторических предпосылок, территориально-экономических особенностей и демографического потенциала республики.

Мировые темпы урбанизации определяются, прежде всего, такими факторами как промышленный, технический прогресс, более высокий уровень доходов, лучшее качество жизни, которые, в свою очередь, влияют на направление миграции населения.

В советский период урбанизация определялась закономерностями социалистического расселения и была связана, в первую очередь, с индустриализацией, развитием добывающей, агропромышленной отраслями. Концентрация производства и населения в городах, а также создание новых населенных пунктов в районах хозяйственного освоения – две стороны урбанизации того периода. Возникла идея формирования системы «город-село», где все социальные институты доступны населению, не зависимо от места проживания. Такой ход развития урбанизации сыграл огромную роль в создании условий для быстрого экономического роста, как отдельных регионов, так и народного хозяйства в целом.

Широко распространенному пониманию урбанизации как повышению роли городов применимы такие основные показатели этого процесса как доля городского населения в общем населении и плотность сети городов.

Индустриализации социалистического народного хозяйства привела к миграции огромных масс населения в города, которые стали быстро развиваться и множиться. Это не могло не привести к усложнению проблем обеспечения растущего населения жилищными условиями, медицинским обслуживанием, общественным питанием образовательными учреждениями и др. В начале 30-х годов на государственном уровне принимается решение об ограничении роста городов, стимулировании развития малых и средних городов. Установка на недопущение ускоренной концентрации производства и людей в крупных городах неоднократно подтверждалась в ряде важнейших директивных документах.

В середине прошлого века наблюдается начало развития процесса урбанизации населения и в Казахстане. Значительное количество моно-, малых и средних городов возводились с учетом сырьевого профиля региональной экономики, что повлекло устойчивую диспропорцию показателей урбанизации в разрезе областей. Так, в советский период возникли новые промышленные моногорода такие как Балхаш, Жезказган, Темиртау, Сатпаев, Экибастуз и другие.

Известно, что демографическая ситуация является одним из факторов, воздействующих на урбанизацию. В формировании численности населения основную роль играют два ключевых фактора – естественный прирост населения и сальдо миграции, которое может быть как положительным, так и отрицательным. Во второй половине XX века оба этих фактора преобладали в пополнении населения республики, во-первых, за счёт увеличения рождаемости, что объясняется улучшением социально-бытовых условий в послевоенный период, и, во-вторых, массового переселения людей, в основном молодежи, для освоения целинных земель Казахстана в 1954 году. Конечно же, эти процессы повлияли на рост числа городов и населённых пунктов.

В 1989 году прошла последняя союзная, а в 1999 году первая национальная перепись населения уже независимого Казахстана. По статистическим данным в течение 30 лет с 1959 по 1989 годы население республики почти удвоилось с 9,3 до 16,2 млн. человек. Численность городского населения в этот период так же неуклонно росла и составила в 1959 году 43,7%, в 1979 году – 53,9%, а в 1989 году уже 57,1% от всего населения Казахстана [1]. Таким образом, за 30 лет численность городского населения увеличилась на 13,4%. Необходимо отметить, что рост городского населения происходил на фоне увеличения численности всего населения республики.

Темпы урбанизации в Казахстане постсоветского периода имеют неоднозначную картину. После распада СССР большое число городов республики пережи-

вали длительный упадок по причине закрытия ведущих производств, отсутствия развития новых, деградации городской инфраструктуры, оттоку горожан и населения в целом, особенно представителей не коренной нации за рубеж. Достигнутый к 1989 году наивысший уровень урбанизации, в следующие 20 лет был снижен, в том числе, за счёт оттока городского населения в сельскую местность из-за возможности пережить трудные времена разведением скота и ведением натурального хозяйства. Показатели численности сельского населения в этот период поступательно растут. Следствием таких изменений являлась дезурбанизация некоторых городов. Таким образом, начиная с 1989 года, первые 10 лет периода независимости Казахстана темпы прироста населения замедлились, и показатели 1999 года приблизились к уровню 1979 года, отбросив страну на 20 лет назад.

Доля городского населения на 1 января 2021 года в Казахстане составила 59,4% [3]. Сопоставление статистических данных 2009 и 2021 годов свидетельствует – за 12 лет рост уровня урбанизации составил 5,3% [6].

По данным Рейтинга стран мира по уровню урбанизации, который составляет Департамент Организации Объединённых Наций по экономическим и социальным вопросам, Казахстан из 195 стран находится на 104 месте [7].

Рост городского населения – закономерный процесс, характерный для большинства стран мира. С точки зрения сельского жителя все преимущества на стороне города. Здесь можно реализовать право на благополучное будущее, хорошо оплачиваемую работу, качественное образование, медицинское обслуживание, жилищные условия. Основу внутренней миграции в города составляет население с навыками сельского труда. Городская промышленность и сфера услуг не в состоянии обеспечить всех занятостью, тем более, что в основном прибывает неквалифицированная и низкоквалифицированная рабочая сила. Нехватка рабочих мест и проблемы с трудоустройством стали одной из главных причин так называемой «ложной» урбанизации [1].

На начало 2022 года количество городов в Казахстане возросло до 89 [8]. Сеть городов по областям республики как свидетельствуют статистические данные, довольно-таки неоднородна. Лидируют четыре агломераций с центрами в городах Нур-Султан (Акмолинская область), Алматы (Алматинская область), Актобе (Актюбинская область) и Шымкент (Туркестанская область), а также Карагандинская и Восточно-Казахстанская области. Наименьшие показатели урбанизации имеют Западно-Казахстанская, Атырауская, Мангистауская, Павлодарская, Жамбылская, Кызылординская области.

Условно территория Казахстана делилась на пять крупных регионов: Западный (Актюбинская, Западно-Казахстанская, Атырауская и Мангыстауская об-

ласти), Северный (Нурсултан, Акмолинская, Костанайская, Северо-Казахстанская и Павлодарская области), Восточный (Восточно-Казахстанская область), Южный (Алматы, Кызылординская, Южно-Казахстанская, Жамбылская и Алматинская области) и Центральный (Карагандинская область). На диспропорции регионального развития существенное влияние оказывают природно-климатические условия. Большая протяженность территории Казахстана с востока на запад обуславливает формированию в ее пределах различных природных зон, в число которых входит полупустынная и пустынная зоны, занимающие большую часть равнинного Казахстана. Для развития этих территорий, комфортного проживания там человека требуется огромное количество финансовых и других ресурсов. Трудное освоение этих районов обуславливает сравнительно небольшое количество крупных городских центров. Диспропорции в экономическом развитии регионов отражаются в территориальном распределении сельских поселений Мангыстуаской, Атырауской и Кызылординской областях.

В мае текущего года по Указу Президента в стране прошла административно-территориальная реформа – создание Улытауской, Абайской и Жетысуской областей путем выделения районов и городов из состава Восточно-Казахстанской, Алматинской, Карагандинской областей. Из состава Восточно-Казахстанской области выделены 8 районов, города Семей и Курчатов во вновь образованную область Абай, из Алматинской области 8 районов и города Талдыкорган, Текели – в новую область Жетысу, из Карагандинской области 2 района и города Жезказган, Каражала, Сатпаев – во вновь образованную область Улытау.

Создание трех областей с новыми территориями и названиями имеет как экономическое, так и историческое значение. Города и регионы – свидетели истории, носители материально-вещественных артефактов, которые должны отражать не только в сохранившихся именах, реликвиях, архитектурных памятниках многовекового прошлого, но и в своих современных названиях. Одной из главных причин такой трансформации является снижение трудовой миграции в крупные города. Теперь, когда Талдыкорган, Конаев стали областными центрами новых Жетысуской и Алматинской областей, потоки переселенцев в крупные города действительно могут уменьшиться. Часть Восточно-Казахстанской области отошла в новую Абайскую область, названную в честь великого мыслителя нации Абая, а Семей вновь получил статус областного центра после 1997 года. Аналогично с переименованием Капчагая в Конаев, отражающим большой вклад государственного деятеля Д. А.Конаева в строительство советского Казахстана.

Одной из центральных проблем урбанизации является задача определения тенденций развития крупных городов-миллионеров. Во многих странах не-

управляемая урбанизация привела к тяжелым последствиям ухудшения экологического состояния среды жизнедеятельности людей. Города потребляют 75% мировой вырабатываемой энергии и выделяют 80% углекислого газа от общего количества, выделяемого человечеством [8].

Реалии таковы, что стремительный рост городов в последние десятилетия в научной литературе стали именовать «урбанистической революцией» [2]. Крупные города, где развитие бизнеса, культуры потребления происходит с опережением регулирующего законодательства в области градостроительства, в последствии усугубляют социальные проблемы. Бесчисленное количество торговых центров, кварталы многоэтажной массовой застройки жилья возводятся без учета нагрузки на существующие транспортные, инженерные сети, при этом очень мало делается для развития духовного потенциала и улучшения физического здоровья людей. В этих условиях актуальной становится организация немоторизованных видов передвижения, скоростных автобусных перевозок (англ. Busrapidtransit, сокр. BRT), строительство кольцевых автодорог, развязок, создание городских рекреационных зон, снижающих уровень стресса горожан. К казахстанским городам, реализующим те или иные проекты по улучшению городской среды, можно отнести Алматы, Астану, Шымкент, Туркестан и другие.

Урбанизация в республике, характеризующаяся внутренней миграцией населения в крупные города, превращает многие малые города в депрессивные районы. Хотя современные тенденции урбанизации связывают с жизнью в небольших, комфортных, экологически чистых поселениях. В современном мире запускаются амбициозные проекты, с привлечением самого передового мирового опыта в градостроительстве с целью создания устойчивой и сбалансированной среды обитания. Вместо больших городов лучше иметь сеть небольших самодостаточных интеллектуальных городов или сельских районов, оснащенных цифровой инфраструктурой, надлежащими системами очистки воды и канализации, надежным энергоснабжением (особенно с опорой на возобновляемые источники энергии) [4]. К их числу относятся такие высокотехнологичные города как саудовский город Qiddiya, южнокорейский город Сонгдо, китайский экогород Тяньзинь. К примеру, в 2018 году в Казахстане приступили к реализации проекта Акколь Смарт Сити с численностью населения 13708 человек в районе агломерации Нур-Султана [5]. В проектах применены самые лучшие решения организации общественных пространств, транспортных магистралей, жилых и рекреационных зон.

Таким образом, основной проблемой остается диспропорции распределения городов по территории Казахстана и как следствие асимметричность социаль-

но-экономического развитии регионов. Факторами, порождающими такую ситуацию, являются сырьевая направленность региональной экономики, особенности природно-климатических условий, а также исторические предпосылки развития городов в республике. Для реализации управляемой урбанизации следует предусмотреть планомерное регулирование роста больших городов, укрепление звена средних и малых городов, развитие транспортной, коммунальной, социально-бытовой, цифровой инфраструктуры с целью формирования благоприятных экономических, социальных, экологических условий проживания населения Казахстана. На современном этапе региональная политика Казахстана должна обеспечить формирование рациональной территориальной организации, которая включает стимулирование и регулируемое развитие процессов урбанизации, являющейся отправной точкой экономического роста национальной экономики, развитие и поддержку перспективных населенных пунктов, обладающих экономическим и демографическим потенциалами.

Статья подготовлена в рамках грантового финансирования научных проектов Министерства образования и науки Республики Казахстан (ИРН: AP09260795 «Организационно-экономический механизм управляемой урбанизации в пост-пандемийный период»).

Список литературы

1. Брагина Е.А. Урбанизация в развивающихся странах: современный этап // Институт географии РАН, 2019. С. 202-219.
2. Бруз В.В. Тенденции урбанизации (исторический и теоретико-методологический аспект) // Наука и Образование. 2020. Т.3. № 3. С. 53-61.
3. Бюро национальной статистики. – URL: <https://www.stat.gov.kz>
4. Гукасян Г.Л. Урбанизация и пандемия COVID-2019 в городах мира: утрата преимуществ города или переосмысление городского развития? // Вестник Российского университета дружбы народов. 2021. Т. 8. №1. С. 7-19.
5. Нурланова Н.К. Современные тенденции урбанизации в мире и Казахстане // TheScientificHeritage. 2021. № 76-2 (76). С.22-25.
6. Об утверждении Государственной программы развития регионов на 2020-2025 годы. Постановление Правительства Республики Казахстан от 27 декабря 2019 года № 990.
7. Рейтинг стран мира по уровню урбанизации. Гуманитарный портал: Исследования // Центр гуманитарных технологий // 2006-2022. – URL: <https://gtmarket.ru/ratings/urbanization-index>
8. Шубенков М.В., Шубенкова М.Ю. Современная урбанизация: перспективы развития. Биосферная совместимость: человек, регион, технологии. 2021. № 2 (34). С. 3-15.

УДК 351

СОВРЕМЕННЫЕ ПОДХОДЫ В ГОСУДАРСТВЕННОМ УПРАВЛЕНИИ СОЦИАЛЬНОЙ СФЕРОЙ В РОССИИ

Воронина В.А.

Кемеровский государственный университет.
Научный руководитель: к.э.н., доцент Саблин К.С.

В соответствии с пунктом 1 статьи 7 Конституции Российской Федерации, Россия является социальным государством. Социальное государство – такой тип государственного устройства, при котором правительство и властные структуры активно участвуют в социально-экономических процессах общества, в качестве целей данной деятельности оно ставит регулирование социальных отношений в обществе. Это означает, что его политика направлена на то, чтобы создать такое положение в обществе, которое будет характеризоваться достойной жизнью населения и его развитием [4]. В социальной сфере еще не наблюдается системного характера решений некоторых актуальных проблем. Например, существует потребность к использованию эффективного иностранного опыта, рассмотрению возможностей его использования для изучения специфики российских системных, структурных социально-экономических преобразований. Именно поэтому в последнее десятилетие интерес отечественных ученых к исследованию современного состояния и возможного развития системы принципов и способов организации средств управления социальной сферой.

Управление – это организационная деятельность, заключающаяся в систематическом взаимодействии управляющей системы, или субъекта управления, на управляемую систему. Таким образом, управление социальной сферой – это систематическое взаимодействие управляющей системы на социальный объект в целях достижения определенных задач и решения проблем. В данном случае определение приводится в широком смысле. В узком смысле управление социальной сферой – это способ реализации государственной политики, основными объектами которой является социальная среда, социальное обеспечение, социальная система [2].

На изменение, как теории, так и практики управления социальной сферой активно влияет множество актуальных вызовов времени – и быстрые социальные изменения, разворачивающиеся в современном социуме, и увеличенная социальная напряженность, наиболее злободневная в нынешнее время, и новые появля-

ющиеся проблемы и конфликты. При этом социальная сфера призвана защищать социальные подсистемы общества и индивидов в частности от деструктивных процессов, создать индивидам условия для достойной жизни, позволить подсистемам и индивидам наиболее эффективно реализовывать свой потенциал. Также современная методология управления социальной сферой Российской Федерации складывается под активным влиянием социокультурных изменений. Социокультурная трансформация – это сложный процесс, характеризующийся сложной модификацией общества как социокультурной системы, направленной на ее усовершенствование и развитие. В связи с этим появляется множество задач – например, создание системы принципов и способов управления социальной сферой. Создание приносящих максимальный результат принципов и основ управления социальной системой играет первостепенную роль в развитии системы в целом, так как именно они обеспечивают наиболее действенную и эффективную реализацию человеческого потенциала. При этом человеческий капитал – это наиболее важный ресурс обновления современной российской экономики, ведь экономическое развитие страны зависит именно от его кадрового состава.

В изучении изменения структур социально-экономических систем эффективным является эволюционный метод исследования. Он лежит в основе прогрессивного институционализма, рассматривающегося как развитая система суждений, направленная на то, чтобы рассмотреть структуру и пути видоизменений общества и его институтов. Имеются также и другие подходы, которые используются в экономической науке в целях изучения изменения социально-экономических систем. Внедрение новых методологических основ в процессы управления социальной сферой общества дают ряд преимуществ. Это и возможность производить координационный контроль изменений, и внедрение общих правил исполнения управленческих решений в сфере, и гарантия слаженности и продуктивного сотрудничества государственного и частного секторов.

Смысл определения «социальная сфера» можно трактовать по-разному, тем не менее, нужно понимать разноплановость данного понятия и его элементов. Существует несколько подходов к его толкованию:

- Социальная сфера рассматривается как совокупность социальных формаций – классов, наций, народов. В таком понимании понятие социальной сферы становится смежным с понятием социальной структуры общества. Однако минус данного подхода в том, что социальная сфера теряет свои многофункциональные особенности, например, гарантию воспроизводства общества.
- Экономистами разработан свой подход – они рассматривают социальную сферу с парадигмы непроизводственной сферы, относятся к ней как к со-

вокупности отраслей народного хозяйства, призванных для удовлетворения потребностей граждан. В то же время социальная сфера рассматривается ими исключительно как социальная инфраструктура, вне сферы взаимоотношений и взаимодействий социальных субъектов. Социальная сфера не является независимой – она формируется из частей иных сфер жизни общества. На взгляд авторов, данный подход является не до конца справедливым, так как социальная сфера выполняет уникальные функции (например, воспроизводства населения) и должна быть выделена как независимая и равноправная, на уровне со всеми другими сферами общества.

Социальная система – непростая, упорядоченная и организованная, многофункциональная сфера жизни общества. В ней протекают сложные и неоднозначные процессы, возникает необходимость дифференцировать социальные субъекты, что и рождает её многофункциональность. Процессы функционирования социальной системы должны базироваться на четких сформулированных принципах социального управления.

Социальная система содержит в себе элементы, деятельность которых гарантирует обеспечение социальных нужд населения. Структура социальной сферы представлена на рисунке 1.



Рис. 1. Структура социальной сферы общества

Наука и научная деятельность, устанавливающие возможности экономического формирования в эпоху научно-технического прогресса, также являются частью социальной сферы, и их эффективное формирование регулируется социальной политикой.

Основная цель социальной политики – гарантия любому гражданину доступности комплекса всех социальных благ, которые удовлетворяли бы его биологические, материальные, социальные и прочие потребности. Индикатором успешности реализации социальной политики в государстве является достижение социальной справедливости в его обществе. Успешность зависит не только от продуманности задач, индикаторов и целей и их осуществимости в конкретных условиях и состоянии общества, но и от последовательной реализации социальной политики. Важно учитывать, что в нашей стране она проводится в условиях децентрализации, и зависит от скоординированности действий властей разных уровней – федеральных, региональных, местных [3].

Стратегическая цель социального управления – сберечь нацию, народ. Для достижения этой цели следует пресекать любые предрассудки – будь то национальные, религиозные или идеологические, обеспечивая доступность социальной сферы всем слоям населения. Ей сопутствуют экономические возможности государства, которые также в значительной степени зависят от социального благополучия. Это и рождает взаимосвязь между экономическим и социальным управлением.

Образовательный процесс, медицинское обслуживание, транспорт, социальная защита, семейные услуги и так далее – это примеры среды устойчивого социального взаимодействия людей в целях социального воспроизводства. Как и любой процесс, данное взаимодействие характеризуется протяженностью в пространстве и времени, последовательностью, непрерывностью. Данное взаимодействие преследует две взаимосвязанные цели. Во-первых, это сохранение ранее накопленного человеческого потенциала, во-вторых, гарантия доступа к услугам и создание новой институциональной среды в целях улучшения качественного социального воспроизводства и роста социального потенциала общества.

Услуги социальных институтов, о которых нами говорилось ранее, создают социальную экологию. Социальная экология – это наука о гармоничном взаимодействии общества и природы. Средой социальной экологии является ноосфера – система социально-политических отношений, созданных и функционирующих в результате осознанной деятельности человека.

Система показателей, характеризующих эти процессы, может быть представлена следующими показателями:

- Потенциал отрасли (безопасность персонала служб социальной сферы, качественные и количественные характеристики и результаты просветительской деятельности, самочувствие граждан, социальная защита, социальные услуги и т.д.);

- Индивидуальная оценка отдельными лицами, социальными группами степени удовлетворения потребностей в врачебных и бытовых услугах, жилье, образовании, политическом участии;
- Соответствие оплачиваемых и бесплатных услуг, государственная и частная собственность предприятий, степень доступности платных услуг для всех групп граждан.

Элементы налаженности социального развития региона взаимозаменяемы и эквиваленты и определяют, в целом, два аспекта развития: компоненты, устанавливающие использование (доход) и человеческий капитал (образование, здравоохранение), с одной стороны, и те, которые устанавливают уровень и доступ к ключевым товарам и услугам, с другой.

Ключевыми задачами социального управления в России являются:

- Поддержка и развитие образовательных учреждений;
- Разработка национальных программ занятости и формирование сети публичных работ;
- Распределение социальной помощи бедным и инвалидам;
- Оказание медицинских услуг населению через механизм социального обеспечения и т.д.

Разработка механизма, который позволял бы реализовывать социальное управление не только путем предоставления субсидий тем, кто в них нуждается, но и путем формирования среды и условий для повышения уровня качества жизни населения – это источник реализации социальной политики. Смена отживших и неэффективных технологий управления институциональными элементами продиктована потребностью в концепции более действенной и эффективной социально-экономической системы общества. Происходящие изменения ориентированы на создание новых критериев для развития конкурентоспособного общества, накопившего мощный социальный потенциал своих граждан путем предоставления достойного уровня жизни.

Государственное управление социальной сферой реализуется в нескольких сферах: правовое регулирование, осуществление норм и правил, контроль за деятельностью органов государственной власти в социальной сфере.

В государственном регулировании социальной сферой общества значительную роль имеет именно исполнительная ветвь власти. В соответствии с пунктом «б» части 1 статьи 114 Конституции Российской Федерации Правительство страны обеспечивает установление в Российской Федерации единой государственной политики в области культуры, науки, образования, здравоохранения, социального обеспечения и экологии [1].

Исключительно Правительство и органы исполнительной власти уполномочены реализовывать функцию государственного управления социальной сферой и решают управленческие вопросы в социальной сфере – они отвечают за формирование и реализацию государственной политики в этой сфере.

К ресурсам, с помощью которых может осуществляться управление, относятся финансовые, имущественные и другие государственные нематериальные ресурсы. Также к ресурсам относятся средства частных лиц, внешние и внутренние кредиты, иные негосударственные ресурсы, которые могут быть юридически ориентированы на эти цели.

Некоторая доля финансовых ресурсов государства отделяется в виде всевозможных фондов, программ. Качество управления ресурсами – безошибочный коэффициент, с помощью которого можно проверить, насколько учитываются национальные интересы в процессе государственного управления. В свою очередь, параметрами данного показателя являются: соизмеримость заявленных мер и имеющихся ресурсов, их приоритетное, целеустремленное и регулируемое применение в процессе взаимоотношений представительных и исполнительных структур на государственном, региональном и местном уровнях государственной власти.

Территориальная организация государственного управления охватывает центральные и региональные органы управления и отношения между ними. Этот тип отношения различается территориальной основой и составляет смысл регионального управления. Кроме того, важен уровень муниципального управления, который распространяется внутри местных самоуправляемых сообществ.

Список литературы

1. Конституция Российской Федерации (принята всенародным голосованием 12.12.1993) // Собрание законодательства РФ. 04.08.2014. №31.
2. Сивиринов Б.С. Управление социальной сферой: переход к субсидиарности в России [Электронный ресурс] / Б.С. Сивиринов, О.В. Кузьмен // Идеи и идеалы. 2012. №4. – URL: <https://cyberleninka.ru/article/n/upravlenie-sotsialnoy-sferoy-perehod-k-subsidiarnosti-v-rossii>.
3. Чиркин В.Е. О некоторых правовых критериях социального государства / В.Е. Чиркин // В сб. «Россия как социальное государство: конституционная модель и реальность». М.: Издание Совета Федерации, 2007. С.64-65.
4. Дуденцова Ю.С. Государственное управление социальной сферой: состояние и перспективы развития / Ю.С. Дуденцова // Молодой ученый. 2020. №48 (338). С. 500-502.

УДК 339.138

ИСПОЛЬЗОВАНИЕ ИНФОПРОДУКТОВ В ДОПОЛНИТЕЛЬНОМ ПРОФЕССИОНАЛЬНОМ ОБРАЗОВАНИИ

Горбачев Д.А.

Кемеровский государственный университет.
Научный руководитель: канд. эконом. наук, доц. Дмитриева Н.В.

Мировая глобальная конкуренция диктует свои условия каждому государству и именно поэтому первостепенной задачей для каждой страны является подготовка соответствующих специалистов высокой квалификации. Для реализации этой цели привычные способы обучения и передачи знаний 20 века утрачивают свою эффективность.

От поколения к поколению повышается сложность создаваемых объектов и именно поэтому работникам, занимающимся обучением важно разыскать или разработать новые способы, увеличившие качество подготовки, переподготовки и повышения квалификации специалистов [6].

Дополнительное профессиональное образование (ДПО) – это образование, которое направлено на удовлетворение образовательных и профессиональных потребностей, профессиональное развитие человека, обеспечение соответствия его квалификации меняющимся условиям профессиональной деятельности и социальной среды [5].

Важно отметить, что дополнительное образование и дополнительное профессиональное образование – это не совсем одно и то же. Дополнительное образование не имеет таких жестких требований и его программы может пройти абсолютно любой желающий. А у ДПО есть свой ряд ключевых особенностей:

- учебные планы ДПО, перечень тем, трудоемкость, последовательность и распределение по периодам обучения регулируются нормативными актами;
- обучающийся по программе ДПО приобретает либо новую специальность, либо новые компетенции в уже имеющейся;
- полное окончание обучения по программе ДПО гарантирует студенту получение официального документа: диплома о профессиональной переподготовке или удостоверения о повышении квалификации;

- все программы ДПО прорабатываются до малейших деталей;
- чтобы пройти программу обучения ДПО необходимо предъявить диплом о высшем или средне-специальном образовании [1].

Буквально несколько лет назад ДПО можно было получить только очно. Сейчас же существует огромное количество дистанционных программ, обучаться по которым можно даже не выходя из дома.

В связи с этим с форматом подачи материала в дополнительном профессиональном образовании можно и нужно экспериментировать, т.к. интернет развивается с каждым годом всё быстрее и быстрее, процессы, которые ранее реализовывались только в очном формате, теперь можно делать и в сети, пользователи интернета наравне с появлением новых возможностей, меняют специфику своего поведения и становятся требовательнее к качеству и приближенности к актуальным трендам и тенденциям. Дополнительное профессиональное образование не исключение.

Следующие тренды ДПО будут усиливаться в 2022 году и в перспективе нескольких лет в будущем:

- повышение спроса на рынке дополнительных образовательных услуг (распространяются запросы на широкие знания в нескольких профессиональных направлениях, на развитые управленческие и коммуникативные навыки, на умение адаптироваться);
- увеличение количества онлайн-курсов;
- геймификация образования (упрощение процесса обучения);
- упор на практику;
- сокращение сроков обучения по одним образовательным программам и увеличение сроков по другим;
- адаптивность образования, под которой понимается учет интересов, склонностей, начального уровня студента, создание и предложение сразу нескольких разных вариантов одной и той же образовательной программы и учет пожеланий обучающихся;
- расширение и актуализация образовательных программ и всех разработанных ранее обучающих материалов;
- сочетание разных форматов обучения, начиная от вебинаров, коллоквиумов и интенсивов и продолжая коллективными проектами и занятиями в «полевых условиях», и акцентирование внимания на обеспечение интереса у обучающихся к обучению и на то, чтобы на академических часах были задействованы все студенты;
- ориентация на получение ценного опыта (отработка навыков на моделях, участие в выполнении реальных проектов, временное трудоустройство и др.);

- использование средств виртуальной и дополненной реальности (например, использование тренажеров позволит студентам получить практический опыт, ускорить усвоение знаний и лучше закрепить полезные навыки);
- интегральные подходы (особенности организации занятий и теоретические материалы будут перерабатываться с учетом междисциплинарных подходов в обучении);
- развитие soft skills (акцент в образовательных программах будет делаться на развитие не только hard skills, но и на прокачку управленческих и коммуникативных способностей, т.к. пандемия конкретно обличила и указала на неумение современных работников с квалификацией после сокращения найти достойную работу по специальности [4]).

Инфопродукты – это тренд 21 века и в частности третьего его десятилетия. Под инфопродуктами понимаются все информационные товары, которые содержат в себе очень хорошо структурированную и востребованную у конкретной целевой аудитории информацию, ценные знания, умения и навыки, упакованные в удобную для потенциальных клиентов форму и помогающие решить одну или несколько задач потребителя [2].

На рынке инфопродуктов существуют следующие типы инфопродуктов: конспект, запись живого мероприятия, шаблон, чек-лист, инструкция, майнд-мэп (диаграмма связей), закрытый канал в соц.сети, рабочая тетрадь, гайд, инфографика, методическое пособие, статья, воркшоп, игра, аудит (независимая оценка чего-либо), веб-сайт, мембершип (сайт с платным доступом), книга, аудиокнига, подкаст, семинар, вебинар, автовебинар, видеоуроки, мастер-класс, марафон, интенсив, обучающий курс, коучинг, мастер-группа, тренинг, мастермайд [3].

На сегодняшний день рынок инфопродуктов развивается огромными темпами. Он активный, современный. Образовался он в начале 21 века в связи с развитием интернета. Потребители его – это люди, получающие дополнительное образование в свободном порядке, без всяких документов и за деньги. На этом рынке уже вращаются большие деньги – за 2021 год более 226 млрд руб. Несмотря на то, что часто образовательную деятельность на данном образовавшемся само собой стихийном рынке ведут не профессионалы, официальные аккредитованные, лицензированные, государственные организации дополнительного профессионального образования, к сожалению, не являются ключевыми игроками обозначенного рынка.

Инфопродукты, как и ДПО, имеют свои особенности:

- важность наличия в инфопродукте специального, полезного, прикладного и актуального знания в конкретной области, глубинного понимания, умноженного на исследования и личный опыт автора;
- многообразие типов инфопродуктов, комбинацию которых можно изменять в соответствии с поставленной целью;
- информация подбирается избирательно и все материалы подаются структурированно;
- автор инфопродукта должен быть узнаваем и иметь положительную репутацию;
- инфопродукт создается с ориентацией на потребности конкретной аудитории и нацелен на предложение эффективных способов решения его проблемы [7].

Проанализировав определения и особенности дополнительного профессионального образования и инфопродуктов, можно сделать следующие выводы.

Во-первых, использование инфопродуктов в ДПО не противоречит ни своей специфике, ни специфике ДПО.

Во-вторых, использование инфопродуктов различных типов решит необходимость системы образования в новых подходах, обеспечивающих существенное повышение качества подготовки, переподготовки и повышения квалификации специалистов, т.к. можно будет использовать их под различные цели и нужды в разных программах.

И в-третьих, сами тренды в сфере дополнительного профессионального образования говорят о внедрении и симбиозе инфопродуктов и системы ДПО. И в этом есть огромные достоинства:

- откроется массовость и общедоступность образовательных программ;
- исчезнет привязка к месту обучения, к числу человек в группе, ко времени освоения программы;
- у студентов появится возможность самостоятельно выбирать и составлять себе индивидуальную программу обучения (курс, состав модулей и объем);
- у системы образования появится возможность использовать мировые образовательные ресурсы [8].

Интеграция поможет системе образования не отставать и идти в ногу со временем, перенимая опыт и наработки крупных и успешных игроков рынка инфопродуктов.

Рынок инфопродуктов уже в ближайшее десятилетие будет решающим в сфере образования и все, кто не использует в своем образовательном процессе

инфопродукты, будут отставать от моды, проигрывать в конкурентоспособности и, следовательно, иметь меньше потребителей.

Использование в России инфопродуктов в дополнительном профессиональном образовании системно и повсеместно – и федеральными, и региональными центрами подготовки, переподготовки и повышения квалификации специалистов, способствует созданию большого объема высококвалифицированных специалистов и положительно повлияет на экономику нашей страны.

Список литературы

1. Дополнительное профессиональное образование: нормативная база и особенности : [сайт]. – URL: <https://clck.ru/32gfka> (дата обращения: 05.10.2022).
2. Горбачев Д.А., Дмитриева Н.В. Проблема современной терминологии в сфере определения инфопродуктов: [статья] – Текст: непосредственный // Инновации в управлении региональным и отраслевым развитием: материалы Национальной с международным участием научно-практической конференции (Тюмень, 26 ноября 2021 года) / отв. ред. В.В. Пленкина. Тюмень: ТИУ, 2022. С. 64-67.
3. Горбачев Д.А. Проблемы классификации инфопродуктов / Д.А. Горбачев // Актуальные проблемы и перспективы развития инновационной экономики и управления : сборник научных статей, Калининград, 28 апреля 2022 года. Калининград: Балтийский федеральный университет имени Иммануила Канта, 2022. С. 15-19
4. Тренды дополнительного образования в 2022: [Электронный ресурс]. – URL: <https://disshelp.ru/blog/trendy-dopolnitelnogo-obrazovaniya-v-2022-chego-zhdat-v-novom-godu/> (дата обращения: 15.11.2022)
5. Федеральный закон от 29.12.2012 N 273-ФЗ (ред. от 24.09.2022) «Об образовании в Российской Федерации» // Статья 76. Дополнительное профессиональное образование : [Электронный ресурс]. – URL: <https://clck.ru/32gfjv> (дата обращения: 05.10.2022).
6. Фетисова Ольга Викторовна, Шеховцов Виктор Викторович Специфика дополнительного профессионального образования в современной России // Гуманитарий Юга России. 2017. №5. URL: <https://cyberleninka.ru/article/n/spetsifika-dopolnitelnogo-professionalnogo-obrazovaniya-v-sovremennoy-rossii> (дата обращения: 05.10.2022).
7. Что такое информационный продукт и сколько на нем можно заработать: [Электронный ресурс]. – URL: <https://www.calltouch.ru/blog/cto-takoe-informacionnyj-produkt-i-skolko-na-nem-mozhno-zarabotat/> (дата обращения: 05.10.2022).
8. Шеховцов Виктор Викторович, Гоник Игорь Леонидович Проблемы и тенденции развития дополнительного профессионального образования // Вестник ЮУрГУ. Серия: Образование. Педагогические науки. 2017. №3. URL: <https://cyberleninka.ru/article/n/problemy-i-tendentsii-razvitiya-dopolnitelnogo-professionalnogo-obrazovaniya> (дата обращения: 15.11.2022).

УДК 343.8

УЧАСТИЕ ОСУЖДЕННЫХ В СПЕЦИАЛЬНОЙ ВОЕННОЙ ОПЕРАЦИИ НА УКРАИНЕ

Зайнутдинов Р.С.

Кемеровский государственный университет

24 февраля 2022 г. Президент Российской Федерации В.В. Путин в обращении к россиянам объявил, что принял решение о специальной военной операции в Донбассе. Целью специальной военной операции является демилитаризация и денацификация Украины, а также предание суду тех, кто совершил многочисленные кровавые преступления против мирных жителей, в том числе и граждан России [1].

После ряда событий, связанных с военной операцией на Украине, Государственное Собрание – Курултай Республики Башкортостан 30 сентября 2022 г. внесло на рассмотрение Госдумы РФ законопроект, согласно которому осужденные, отбывающие наказание в дисциплинарной воинской части, в виде принудительных работах и лишения свободы, давшие согласие на участие в военных действиях, смогут принимать участие в специальной военной операции на Украине. Авторы инициативы предложили: применять отсрочку отбывания наказания осужденным для участия в военных действиях; учитывать это смягчающее обстоятельство при назначении наказания; засчитывать один день участия в специальной военной операции как десять дней срока отбывания наказания в виде лишения свободы в исправительном учреждении. Кроме того, в случае, если осужденный будет ранен, суд будет решать вопрос о дальнейшем отбывании наказания и его смягчении.

Согласно указанному законопроекту, отсрочку предложили не распространять на осужденных за преступления против половой неприкосновенности несовершеннолетних до 14 лет и ряд других тяжких уголовных правонарушений.

По мнению председателя Государственного Собрания – Курултай Республики Башкортостан К.Б. Толкачева своим участием в военных действиях в защиту интересов Российской Федерации осужденный сможет искупить свою вину перед обществом и достичь таким образом целей уголовного наказания [2].

Несколько с иной законодательной инициативой по участию осужденных в специальной военной операции выступили сенаторы Совета Федерации Феде-

рального Собрания РФ. 13 октября 2022 г. стало известно, что ими разработан законопроект на основании обращений граждан и с учетом мнения профессионального сообщества. Согласно документу предлагается включить в УК РФ статью 82.2, согласно которой военнослужащему при назначении наказания в виде ареста, содержания в дисциплинарной воинской части или лишения свободы на срок до пяти лет, выразившему желание участвовать в боевых действиях в военное время, в период мобилизации, военного положения или вооруженного конфликта, судом может быть предоставлена отсрочка от реального отбывания наказания до фактического окончания боевых действий. Если осужденный проявит мужество и героизм при исполнении воинского долга, добросовестное отношение к исполнению обязанностей военной службы и тем самым докажет свое исправление, то по представлению командования суд может освободить его от отбывания наказания или его оставшейся части, сняв судимость либо заменив оставшуюся часть наказания более мягким видом [3].

В связи с вышеизложенным возникает вопрос, а соответствуют ли предлагаемые изменения в законодательстве положениям Конституции РФ и Уголовному кодексу РФ (далее – УК РФ)?

19 октября 2022 г. Глава Совета при президенте РФ по развитию гражданского общества и правам человека В.А. Фадеев высказал свое мнение по рассматриваемому вопросу, согласно которому участие в боевых действиях осужденных требует урегулирования юридических деталей. В целом такая инициатива, по мнению В.А.Фадеева, соответствует Конституции РФ. При этом он напомнил, что, согласно Конституции РФ, каждый гражданин России имеет права и обязанности по защите Родины, в том числе и у осужденных должно оставаться право пойти воевать за страну [4].

Хотелось бы рассмотреть предлагаемые изменения в законодательстве с позиции права.

Во-первых, следует вспомнить, в связи с чем возникают такие субъекты права, как осужденные. Возникают они в связи с совершением преступления и вступлением приговора суда в законную силу. В обвинительном приговоре суда, помимо иных моментов, содержится указание, какой вид уголовного наказания назначен.

Согласно ч. 1 ст. 43 УК РФ каждое уголовное наказание есть мера государственного принуждения, назначаемая по приговору суда. Наказание применяется к лицу, признанному виновным в совершении преступления, и заключается в предусмотренных УК РФ лишении или ограничении прав и свобод этого лица.

Ограничение прав и свобод человека и гражданина возможно лишь по основаниям, предусмотренным Конституцией РФ. В ч. 3 ст. 55 Конституции РФ установлено, что права и свободы человека и гражданина могут быть ограничены феде-

ральным законом только в той мере, в какой это необходимо в целях защиты основ конституционного строя, нравственности, здоровья, прав и законных интересов других лиц, обеспечения обороны страны и безопасности государства, то есть в том случае, когда идет речь о совершенном преступлении. Поэтому, очевидно, что на осужденных в силу ч.1 ст. 59 Конституции РФ не может возложена почетная обязанность по защите Отечества. При совершении преступления государство обязано защитить добропорядочных граждан своей страны от лиц, посягающих на права и свободы человека и гражданина, собственность, общественный порядок и общественную безопасность, окружающую среду, конституционный строй РФ, а также обеспечить мир и безопасность человечества (ст. 2 УК РФ).

Во-вторых, целью назначения и отбывания уголовного наказания является восстановление социальной справедливости, а также исправление осужденного и предупреждения совершения новых преступлений, как осужденными, так и иными лицами (ч. 2 ст. 43 УК РФ, ч. 1 ст. 1 УИК РФ). Как заявил Президент РФ В.В. Путин, целью специальной военной операции является демилитаризация и денацификация Украины. Поэтому при направлении осужденных для участия в специальной военной операции, мы не можем говорить о достижении благих целей по исправлению осужденных и предупреждению совершения ими новых преступлений.

В соответствии с ч. 1 ст. 9 УИК РФ под исправлением осужденных понимается формирование у них уважительного отношения к человеку, обществу, труду, нормам, правилам и традициям человеческого общежития и стимулирование правопослушного поведения. Очевидно, что участие осужденных в специальной военной операции по демилитаризации и денацификации Украины никак не может способствовать исправлению осужденных.

Согласно ч. 2 ст. 9 УИК РФ основными средствами исправления осужденных являются: установленный порядок исполнения и отбывания наказания (режим), воспитательная работа, общественно полезный труд, получение общего образования, профессиональное обучение и общественное воздействие. Из этого следует, что нет такого средства исправления, как привлечение осужденного к участию в военных действиях (специальных операциях) в защиту интересов РФ.

Что касается предупреждения совершения новых преступлений со стороны осужденных, то и в данном случае указанная цель не достижима, так как участие в специальной военной операции, как правило, сопровождается получением и применением различного вида оружия, что создает благоприятную среду для совершения новых преступлений со стороны осужденных, например, в отношении гражданского населения, сослуживцев.

Поэтому, на наш взгляд, не убедительны доводы председателя Государственного Собрания – Курултай Республики Башкортостан К.Б. Толкачева о том, что осужденный своим участием в военных действиях в защиту интересов Российской Федерации сможет искупить свою вину перед обществом и достичь таким образом целей уголовного наказания.

В-третьих, включение новой статьи 82.2 в УК РФ, предложенное Советом Федерации РФ, порождает некоторые вопросы. Дополнения предусматривают, что военнослужащему, которому назначено наказание в виде ареста, содержания в дисциплинарной воинской части или лишения свободы на срок до пяти лет, выразившему желание участвовать в боевых действиях в военное время, в период мобилизации, военного положения или вооруженного конфликта, судом может быть предоставлена отсрочка от реального отбывания наказания до фактического окончания боевых действий. При этом, если осужденный проявит мужество и героизм при исполнении воинского долга, добросовестное отношение к исполнению обязанностей военной службы и тем самым докажет свое исправление, то по представлению командования суд может освободить его от отбывания наказания или его оставшейся части, сняв судимость либо заменив оставшуюся часть наказания более мягким видом.

Возникает вопрос, а можно ли путем проявления мужества и героизма при исполнении воинского долга, добросовестного отношения к исполнению обязанностей военной службы, доказать свое исправление? Очевидно, нет. При проявлении мужества и героизма, мы можем говорить о проявлении заложенных природой и (или) внешне сформированных качеств личности. Эти положительные качества могут служить залогом успеха при достижении цели исправления, и только.

При этом, указанная новелла содержит неопределенный период, в течение которого, военнослужащий должен вести себя определенным образом: «до фактического окончания боевых действий». Как быть, если боевые действия носят относительно кратковременный характер (например, один или два месяца), успеет ли военнослужащий совершить, героический поступок, проявить мужество или нет. А ведь он изъявил желание участвовать в боевых действиях, встать на защиту своей Родины. Может получиться так, что осужденный не успеет себя проявить положительно, тогда государство должно будет исполнить наказание, даже, если оно будет заменено на более мягкое наказание.

Кроме того, может возникнуть со стороны граждан и общества справедливый вопрос, а кто будет нести ответственность за применение ст. 82.2 УК РФ, если осужденный совершит новое преступление? Ответ с точки зрения права, сформулировать можно и сейчас, но больше всего беспокоит, какой будет ответ с точки зрения социально-экономических и политических интересов общества и государства.

В завершении рассуждений о привлечении осужденных к участию в специальной военной операции хотелось бы поговорить о существующей правовой регламентации общественных отношений в рассматриваемой сфере.

Так, в соответствии с пунктом 2 Указа Президента Российской Федерации от 21.09.2022 № 647 «Об объявлении частичной мобилизации в Российской Федерации» осуществляется призыв граждан Российской Федерации на военную службу по мобилизации в Вооруженные Силы Российской Федерации. Граждане Российской Федерации, призванные на военную службу по мобилизации, имеют статус военнослужащих, проходящих военную службу в Вооруженных Силах Российской Федерации по контракту [5].

В ст. 17 раздела V (Призыв граждан на военную службу по мобилизации) Федерального закона от 26.02.1997 № 31-ФЗ (ред. от 20.10.2022) «О мобилизационной подготовке и мобилизации в Российской Федерации» (призыв граждан на службу по мобилизации), а также в ст. 18 (отсрочка от призыва на военную службу по мобилизации) [6], не идет речь о таких субъектах как осужденные. Следовательно, указанный закон не предусматривает призыв и отсрочку от призыва на военную службу по мобилизации для осужденных.

В соответствии с ч. 3 ст. 23 Федерального закона от 28.03.1998 № 53-ФЗ (ред. от 24.09.2022) «О воинской обязанности и военной службе» не подлежат призыву на военную службу граждане, отбывающие наказание в виде обязательных работ, исправительных работ, ограничения свободы, ареста или лишения свободы [7]. Видится, что законодатель забыл включить в указанный перечень наказаний принудительные работы. Так, согласно ст. 44 УК РФ, принудительные работы находятся между такими наказаниями, как ограничение свободы и арест. Данное наказание включено в УК РФ в соответствии с Федеральным законом от 07.12.2011 № 420-ФЗ «О внесении изменений в Уголовный кодекс Российской Федерации и отдельные законодательные акты Российской Федерации» [8], а назначается с 1 января 2017 г. [9].

В ст. 24 вышеуказанного Федерального закона РФ, предусматривающей отсрочку от призыва граждан на военную службу, также ничего не говорится об осужденных.

Таким образом, действующее законодательство, регулирующее сферу участия в специальной военной операции, не предусматривает участие осужденных в ней.

Подводя итоги рассмотрения вопроса о привлечении осужденных к участию в специальной военной операции, следует отметить, что тема требует глубокого осмысления не только с позиции права, но и с точки зрения социально-экономических и политических интересов общества и государства. Сломать относительно устояв-

шуются правовую регламентацию рассматриваемых правоотношений технически не сложно. Сложности (проблемы) могут возникнуть, если не будет продуманного, квалифицированного подхода к созданию целого института участия осужденных в специальной военной операции, в том числе и с включением в уголовное законодательство статьи, предусматривающей предоставление отсрочки осужденным от реального отбывания наказания до окончания боевых действий.

Список литературы

1. Цели специальной военной операции в Украине [Электронный ресурс]. – URL: <https://ria.ru/20220224/operatsiya-1774620380.html?ysclid=19ffjjsqqb159612036> (дата обращения 15.11.2022)
2. О законопроекте Государственного Собрания – Курултай Республики Башкортостан в свете специальной военной операции в Украине [Электронный ресурс]. – URL: <https://gsrb.ru/ru> (дата обращения 15.11.2022)
3. В России решили законодательно закрепить возможность для осужденных участвовать в войне [Электронный ресурс]. – URL: <https://netnadzor.media/novosti/13-10-2022-osuzhdennye-na-vojne/?ysclid=19ffzsoa1733548021> (дата обращения 14.11.2022)
4. Мнение Главы Совета по развитию гражданского общества и правам человека В.А.Фадеева [Электронный ресурс]. – URL: // <https://tass.ru/obschestvo/16092203> (дата обращения 12.11.2022)
5. Указ Президента Российской Федерации от 21.09.2022 № 647 «Об объявлении частичной мобилизации в Российской Федерации» [Электронный ресурс]. – URL: <http://publication.pravo.gov.ru/Document/View/0001202209210001?ysclid=19uvvm62cw708331473> (дата обращения 15.11.2022)
6. Федеральный закон от 26.02.1997 № 31-ФЗ (ред. от 20.10.2022) «О мобилизационной подготовке и мобилизации в Российской Федерации» [Электронный ресурс]. – URL: <http://consultant.ru> (дата обращения 13.11.2022)
7. Федеральный закон от 28.03.1998 № 53-ФЗ (ред. от 24.09.2022) «О воинской обязанности и военной службе» (с изм. и доп., вступ. в силу с 13.10.2022) [Электронный ресурс]. – URL: <http://consultant.ru> (дата обращения 13.11.2022)
8. Федеральный закон от 07.12.2011 № 420-ФЗ «О внесении изменений в Уголовный кодекс Российской Федерации и отдельные законодательные акты Российской Федерации» [Электронный ресурс]. – URL: <http://consultant.ru> (дата обращения 14.11.2022)
9. Федеральный закон от 07.12.2011 № 420-ФЗ (ред. от 03.07.2016) «О внесении изменений в Уголовный кодекс Российской Федерации и отдельные законодательные акты Российской Федерации» [Электронный ресурс]. – URL: <http://consultant.ru> (дата обращения 15.11.2022)

УДК 33.338.2

ОЦЕНКА КОНКУРЕНТОСПОСОБНОСТИ РАБОЧЕГО МЕСТА

Зеленая Л.Г., Бугаева А.С.

Беловский институт (филиал) Кемеровского госуниверситета

Для того, чтобы провести оценку конкурентоспособности рабочего места сотрудника, нужно провести анализ внешней и внутренней среды предприятия, т.е. PEST и SWOT-анализ.

Под конкурентоспособностью рабочего места сотрудника предприятия, мы подразумеваем условную оценку способности работодателя предприятия, конкурировать на рынке труда за привлечение высококвалифицированных сотрудников. Если на рынке труда складывается такая ситуация, когда работодатель привлекает высококвалифицированных сотрудников на рабочее место или работодатель претендует на успех в данном регионе, то это говорит о его высокой конкурентоспособности. Само определение привлекательности отображает психологическую сторону взаимодействия человека и предприятия через качественные характеристики рабочего места и связанные с ним условия труда, состояние организации производства труда и реализуемую организационную культуру предприятия.

С целью оценки конкурентоспособности рабочих мест сотрудников компании ООО «ММКУГОЛЬ», мы провели анализ факторов внешней среды (PEST-анализ) и факторов внутренней среды предприятия.

Компания ООО «ММК УГОЛЬ» входит в группу ПАО «Магнитогорский металлургический комбинат». Это стабильно развивающаяся компания, крупнейший российский производитель угля и продуктов его переработки. Компания ООО «ММК-УГОЛЬ» добывает угольный концентрат марки Ж, одну из самых востребованных марок угля [2].

Далее, перейдем к PEST-анализу предприятия, но для начала выявим с какой целью он проводится.

PEST-анализ проводится с целью лучшего понимания внешнего окружения компании, выявления тех благоприятных факторов, которые являются возможностями развития, и негативных факторов, которые его ограничивают.

Главная цель PEST-анализа – определение наиболее значимых факторов макроокружения, выявление тенденций их развития, характера и силы влияния на функционирование организации в будущем. [1]

После проведения PEST-анализа ООО «ММК-УГОЛЬ» мы сделали вывод о том, что возможностями для «ММК-Уголь», является:

- Новое технологическое обеспечение в данной области;
- Повышение точности контроля и сертификации угля;
- Государственная политика в металлургической промышленности.

А угрозами:

- Ускоренное развитие альтернативной энергетики;
- Увеличение ценой политики поставщиков;
- Падание внешних и внутренних цен на уголь.

Общая оценка показателей составила имеет отрицательное значение, что говорит о преобладании во внешней среде угроз, чем возможностей для нашей компании.

Перед тем, как перейти к SWOT-анализу ООО «ММК-УГОЛЬ», нам нужно провести такой анализ, как конкурентный анализ отрасли по модели «5 сил Майкла Портера».

Целью отраслевого конкурентного анализа является сбор и оценка информации о деятельности конкурентов, их преимуществах и слабостях, для принятия стратегических решений по обеспечению конкурентоспособных позиций компании. [1]

Итак, конкурентный анализ отрасли состоит из следующих этапов:

- определение главных экономических характеристик отрасли (составление профиля отрасли);
- выявление движущих сил развития отрасли;
- анализ сил конкуренции, оказывающих влияние на организацию;
- анализ ближайших конкурентов;
- выявление ключевых факторов успеха, применение которых делает возможным укрепление конкурентной позиции организации.

В результате проведенного анализа было выявлено, что самое большое влияние на ООО «ММК-УГОЛЬ» оказывает влияние сила действующих конкурентов, затем сила влияния потребителей, угроза появления новых конкурентов и сила влияния поставщиков. Самой минимальной оказалась угроза появления товаров-заменителей.

Теперь, перейдем к SWOT-анализу. SWOT-анализ способствует выявлению и структуризации сильных и слабых характеристик компании, а также определению потенциальных возможностей и угроз внешней среды. После связывания внутренних сил и слабостей компании с возможностями со стороны рынка формулируется вывод о принятых стратегических решениях и о распределении ресурсов на достижение поставленных целей. [1]

Данный анализ помог нам увидеть определенные возможности и сильные стороны, мы имеем перспективу в развитии: 1. Расширять рынки и находить новых партнеров,

налаживать сотрудничество 2. Техническое перевооружение с квалифицированным персоналом позволит проводить работы на более высоком уровне и качестве. 3. Внедрение и установка программного обеспечения для контроля качества продукции.

Так же имея определенные сильные стороны и угрозы, мы можем компенсировать угрозы с помощью: 1. Высокое качество продукции, профильная диверсификация позволяют снизить давление товаров – заменителей. 2. Разработать новые ценовые подходы для внутреннего и внешнего рынка.

Далее, имея определенные слабые стороны и возможности, мы видим, что необходимо изменить в нашей компании, а именно: 1. Ввести новые технологии, которые помогут снизить износ локомотивов и снизить риск поломок. 2. Ввести систему контроля минимизации расходов производственных запасов.

Перейдем к оценке оценка конкурентоспособности рабочего места (машинист тепловоза) сотрудника ООО «ММК-УГОЛЬ». Известно, что существует такая ситуация на рынке труда, когда среди работодателей складывается конкуренция за высококвалифицированных работников, которую часто называют конкурентной борьбой на рынке рабочих мест, причем работник выбирает ту работу, которая соответствует его возможностям и позволяет получать высокую заработную плату; и именно в этом смысле он выбирает себе рабочее место. В результате конкуренция усиливается за сотрудников результативных, компетентных, опытных или перспективных, т. е. за высокопрофессиональные кадры, зачастую работодатели переманивают потенциальных сотрудников друг у друга.

Одним из конкурентных преимуществ рабочего места является, что на предприятии ООО «ММК-УГОЛЬ», применительно к машинисту локомотива строго действуют с Постановление Главного государственного санитарного врача РФ от 16.10.2020 № 30 Об утверждении санитарных правил СП 2.5.3650-20 Санитарно-эпидемиологические требования к отдельным видам транспорта и объектам транспортной инфраструктуры (Зарегистрировано в Минюсте России 25.12.2020 № 61815), а именно требования к кабине машиниста локомотивов, моторвагонного и специального самоходного подвижного состава железнодорожного транспорта, а так работа выполняется в соответствии с должностной инструкцией машиниста тепловоза, что сокращает профессиональные риски в работе машиниста тепловоза. [2]

Конкурентоспособность рабочего машинист тепловоза проявляется в таких преимуществах, как: [2]

- хорошая заработная плата (от 70 000 тыс. рублей);
- создание нормального микроклимата в кабине машиниста тепловоза в переходное время года, предусмотрена система отопления с обеспечением равномерности температуры воздуха во всем объеме кабины;

– машинист тепловоза может претендовать на льготную пенсию при достижении 55 лет. Помимо государственной пенсии, водители локомотивов получают пожизненную корпоративную пенсию.

Таким образом, конкурентоспособность рабочего места (машинист тепловоза) сотрудника ООО «ММК-УГОЛЬ» можно оценить, как высокая, что является одним из факторов конкурентного преимущества компании в целом. Высокая конкурентоспособность означает, что рабочее место или предприятие потенциально могут с высокой долей вероятности рассчитывать на успех на данном региональном рынке труда.

Список литературы

1. Данилкина, Ю.В. Стратегический менеджмент: учебно-методическое пособие / Ю.В. Данилкина, А.О. Яковлева. М.: РТУ МИРЭА, 2021. 82 с.
2. Официальный сайт ООО «ММК-УГОЛЬ» [Электронный брат]. – URL: <http://mmk-coal.ru/>

УДК 33.338.2

КОНКУРЕНТОСПОСОБНОСТЬ ПЕРСОНАЛА ОРГАНИЗАЦИИ НА ПРИМЕРЕ УПРАВЛЕНИЯ ОБРАЗОВАНИЯ БЕЛОВСКОГО ГОРОДСКОГО ОКРУГА

Зеленая Л.Г., Вольферц А.С.

Беловский институт (филиал) Кемеровского государственного университета

Одним из важнейших направлений образовательной политики в новых экономических условиях является повышение конкурентоспособности образовательных организаций, включая управления образования по всей стране.

Исследование специальной литературы позволило выявить, что конкуренция является стимулом к развитию организации и формированию стратегически важного качества, как конкурентоспособность.

Основной проблемой повышения конкурентоспособности в современном управлении образования является рациональное применение активности человеческих ресурсов. В современном Управлении образования все работники являются активными участниками рынка образовательных услуг [1, с. 52-53].

В настоящее время рынок образовательных услуг формирует соответствующую конкурентную среду и механизмы конкуренции. В своей работе А. В. Облизов под конкурентной средой в сфере образования подразумевал совокупность внешних условий и отношений между образовательными организациями.

Конкурентоспособность персонала всегда меняется и меняется непрерывно. В настоящее время существует достаточное количество инструментов, которые позволяют найти необходимых работников.

Управление образованием в Беловском городском округе зарегистрировано 19.12.2016 и в настоящее время является активно действующей организацией. За 2021 г. организация получила нулевую прибыль. С 2017-2022 гг. было уволено 13 человека, что составило 10% от всего населения (130 человек на 2017 г.) [2].

Управление образованием не в достаточной мере укомплектовано кадрами. Именно поэтому можно сказать, что оно нуждается в повышении конкурентоспособности персонала.

Именно для этого в последнее время в Управлении образования уже предпринимаются меры повышению конкурентоспособности населения. Для этого регулярно проводится повышение квалификации работников, регулярными курсами и семинарами. Кроме того, уделяется внимание аттестационной процедуре, которая является подтверждением квалификации, которую имеют сотрудники Управления образования. Регулярные отчеты, которые составляются ими тоже используются для регулирования деятельности [1].

В настоящее время в Беловском городском округе учитываются и новейшие технологии, которые дают возможности освоиться на рынке и помогут успешно справиться с их должностными обязанностями. Для этого работники Управления образования постоянно совершенствуют свои умения и знания, используя интернет-технологии.

Не менее важным является стимулирование заинтересованности работников. Для этого в Управлении образования система оплаты постоянно становится более прозрачной и понятной для работников. Кроме того, повышение квалификации гарантирует работникам Управления образования повышения своей заработной платы.

Учитывая, что в работниках управления образования всегда существует потребность, то методы повышения конкурентоспособности, которые предпринимаются в Управлении образования Беловском городском округе работники смогут самореализовываться и получать при этом достаточную отдачу.

Таким образом, становление конкурентоспособности педагогического персонала Управления образования является многоуровневым процессом, который нуждается в формировании специальной педагогической стратегии, потому что

высокий уровень педагогического персонала является так же одним из главных условий эффективной деятельности для организации.

Список литературы

1. Панова А.В. Влияние управления персоналом на конкурентоспособность организации в сфере образования / А.В. Панова // Science Time. 2019. № 12(72). С. 52-56.
2. Управление образования администрации Беловского городского округа. // [Электронный ресурс] – URL: <https://www.rusprofile.ru/id/10806677> (дата обращения 16.11.2022).

УДК 33.338.2

ОЦЕНКА КОНКУРЕНТОСПОСОБНОСТИ МУНИЦИПАЛЬНОГО УЧРЕЖДЕНИЯ

Зеленая Л.Г., Голубев Е.А.

Беловский институт (филиал) Кемеровского госуниверситета

Прежде чем говорить о том, что такое конкурентоспособность, для начала нужно дать определение самому понятию конкуренция.

Конкуренция – это соперничество организаций между собой за получение какой-либо выгоды. Отсюда можно сказать, что конкурентоспособность означает наличие сильных сторон у организации, которые выделяют её среди других и позволяют ей выдерживать это соперничество с другими предприятиями [1].

Говоря о конкурентоспособности организации прежде всего представляется какое-то коммерческое предприятие, поэтому особенный интерес будет вызывать такое понятие, как конкурентоспособность муниципального учреждения. Конкурентоспособность муниципального образования может быть определена как «... совокупность всех интересов субъектов, которые существуют внутри муниципального образования для того, чтобы выполнять особенные функции, а также наличие возможностей для решения стратегических и тактических задач определённого субъекта для того, чтобы обеспечить социальное и экономическое развитие муниципального образования, а также увеличение уровня жизни населения...» [3]. Муниципальное образование зависит также от конкурентоспособности самих предприятий, которые в нём находятся. В то же время муниципальное

образование должно быть привлекательным и для населения, так как население является одним из важных ресурсов, которые муниципальные образования могут предоставить предприятиям, а также для приезжих, которые могут приносить доход предприятиям, которые находятся внутри муниципального образования [2].

При проведении исследования для оценки конкурентоспособности в качестве объекта исследования рассмотрим деятельность муниципального казённого учреждения такого как «Комитет по земельным ресурсам и муниципальным имуществам города Белова» (далее – «Комитет»). «Комитет» представляет собой муниципальное казённое учреждение, и находится в собственности муниципального образования Беловского городского округа.

«Комитет» осуществляет оказание технического, материального и другого содействия органам местного самоуправления Беловского городского округа при осуществлении управления муниципальным имуществом города, регулирования земельных отношений и контроля за использованием и охраной земель, муниципального лесного фонда и муниципального имущества. Также «Комитет» может предоставлять земельные участки и муниципальное имущество в аренду или на продажу. Именно от успешной деятельности Комитета зависит создание привлекательных условий для ведения бизнеса на территории городского округа [4].

Немаловажными являются внешние факторы, которые оказывают влияние на «Комитет». Эти факторы могут оказывать как положительное влияние, что улучшает осуществление деятельности, так и отрицательное, что препятствует успешной деятельности «Комитета». Рассмотрим их с помощью метода PEST-анализ, который различает четыре группы факторов: политические, экономические, социальные и технологические.

Такой политический фактор, как государственная поддержка предпринимательства, оказывает положительное влияние на деятельность данного муниципального учреждения, так как при государственной поддержке предпринимателей возрастает спрос на муниципальные услуги, которые оказывает «Комитет». Высокий уровень инфляции способствует снижению роста активности предпринимателей и, соответственно, снижает спрос на услуги «Комитета». В большинстве социальных факторов существуют такие социальные факторы как, например, отрицательная динамика численности населения в муниципальном образовании, которые способствуют уменьшению спроса на услуги «Комитета» и негативно влияют на его деятельность; кроме того, отсутствие у большинства жителей городского муниципального округа необходимых навыков для создания бизнеса, также является угрозой для деятельности «Комитета».

Широкое использование новых технологий, например, применение электронной торговой площадки для проведения аукциона, продажи и аренды имущества

способствует ускорению всех управленческих процессов «Комитета» и соответственно оказывает положительное влияние на его деятельность.

В результате проведённого анализа влияния факторов внешней среды на основе использования методики PEST-анализа, видно, что несмотря на наличие угроз внешней среды, существует достаточно большая совокупность факторов, которые могут обеспечить повышение эффективности деятельности «Комитета» [4].

Далее проведём оценку конкурентоспособности муниципального учреждения, используя для этого методику «5 сил М. Портера», которая позволяет определить влияние внешних конкурентов на объект исследования. «Комитет» оказывает множество муниципальных услуг, и исходя из этого у него нет новых конкурентов. При этом «Комитет» имеет зависимость от спроса потребителей на такие услуги, как аренда и продажа земельных участков, а также различных объектов муниципального имущества. Но существует вероятность появления услуг, которые могут заменить услуги «Комитета», например, предложения и передачи объектов недвижимости частными предпринимателями или коммерческими предприятиями. В результате усиления влияния кризиса в стране, появляется угроза разорения предпринимателей и отказ от предоставления муниципальных услуг «Комитета». Следует отметить, что непосредственных конкурентов у «Комитета» по предоставляемым услугам внутри городского муниципального округа нет, но существует реальная угроза деятельности подобных органов управления, которые находятся в соседних городах. Это такие города, как Ленинск-Кузнецкий и Прокопьевск.

Так как именно предприниматели являются главными потребителями услуг «Комитета», рассмотрим те услуги, которые являются наиболее актуальными для бизнеса, перечень которых представлен в таблице 1.

Таблица 1.

Список услуг, предоставляемых муниципальными органами управления

Перечень услуг	Срок выполнения и оказания муниципальной услуги		
	Беловский МО	Ленинск-Кузнецкий МО	Прокопьевский МО
Предоставление земельного участка в аренду на торгах;	120 дн	60 дн	120 дн.
Заключение договора на установку и эксплуатацию рекламной конструкции на земельном участке, здании или ином недвижимом имуществе;	30 дн	30 дн.	30 дн.
Предоставление муниципального имущества в аренду, безвозмездное пользование без проведения торгов;	30 дн.	30 дн.	30 дн.
Предоставление муниципального имущества в аренду, безвозмездное пользование по результатам конкурса или аукциона.	81 дн.	услуга отсутствует	81 дн.

Поэтому, основываясь на проведённом сравнении услуг можно сделать вывод о том, что предоставление земельного участка в аренду через торги быстрее выполняется в Ленинске-Кузнецком муниципальном образовании. Сделка по установке рекламной конструкции на земельном участке, здании или другом недвижимом имуществе, и услуга предоставления муниципального имущества в аренду, безвозмездное пользование без торгов во всех трех муниципальных образованиях осуществляется одинаково. Что касается услуги по предоставлению муниципального имущества в аренду, безвозмездное пользование по результатам конкурса или аукциона, то она выполняется за одинаковое количество дней в Беловском и Прокопьевском муниципальных образованиях [4].

Для оценки конкурентоспособности используем еще один метод – SWOT-анализ, который позволяет выделить сильные и слабые стороны муниципального учреждения «Комитет». К его сильным сторонам можно отнести следующие: наличие крупных месторождений полезных ископаемых на территории городского округа, что даёт возможность «Комитету» выдавать разрешения на добычу этих полезных ископаемых; наличие земельной площади для осуществления строительства домов и предприятий даёт право «Комитетом» проводить аукционы по аренде земли для строительства.

При этом также были выявлены слабые стороны «Комитета», к которым можно отнести такие, как моноотраслевая структура экономики городского округа, которая в основном формируется из-за низкой инвестиционной привлекательности, формирующейся «Комитетом» совместно с департаментами инвестиций и развития предпринимательства; неблагоприятная экологическая обстановка [4].

Подводя итог проведённого исследования надо сказать, что высокая конкурентоспособность является важной не только для коммерческих предприятий, выпускающих продукцию или осуществляющих коммерческие услуги, но и для муниципальных учреждений, например, таких, как «Комитет по земельным ресурсам и муниципальному имуществу». Обладая сильными сторонами «Комитет» способен минимизировать угрозы, а также способствовать развитию Муниципального округа, путём создания благоприятных условий для потребителей своих услуг.

Список литературы

1. Балыбердин В.А. Прикладные методы оценки и выбора решений в стратегических задачах инновационного менеджмента [Электронный брат] / В.А. Балыбердин, А.М. Белевцев, Г.П. Бендерский. 5-е изд. стер. М.: Издательско-торговая корпорация «Дашков и К», 2022. 240 с. URL: <https://reader.lanbook.com/book/277466#1>

2. Копыченко Г.С. Стратегия социально-экономического развития как механизм повышения конкурентоспособности муниципального образования // Управленческие науки. 2018. № 2 (11). С. 10-14.
3. Юмаев, Е.А. Конкурентоспособность и управление устойчивым развитием муниципального образования / Е.А. Юмаев // Молодой ученый. 2019. № 14 (94). С. 317-320.
4. Официальный сайт «Портал Администрации Беловского городского округа» 2022 [Электронный брат]. – URL: <https://www.belovo42.ru/>

УДК 33.338.2

ОЦЕНКА КОНКУРЕНТОСПОСОБНОСТИ КАДРОВОГО ПОТЕНЦИАЛА ПРЕДПРИЯТИЯ

Зеленая Л.Г., Шипелова Т.А.

Беловский институт (филиал) Кемеровского государственного университета

По мнению многих ученых-экономистов, кадровый потенциал – это ресурсная категория, которая включает в себя источники, средства, ресурсы труда, используемые для решения конкретной задачи, обеспечения возможности достижения определенной цели, как отдельного лица, так общества и государства в определенной области.

Можно сказать, что трудовой потенциал – это возможное количество и качество труда, которым располагает общество, трудовой коллектив. Являясь формой материализации человеческого фактора, он выступает как персонифицированная (воплощенная в конкретных личностях) рабочая сила, взятая в совокупности своих качественных характеристик, как реализованных, так и еще не реализованных в определенных организационно-технических и социально-экономических условиях производства. [3, с.42-43]

Таким образом, исходя из определений, мы видим, что конкурентоспособность и кадровый потенциал – это важная характеристика функционирования организации.

Далее мы выясним, что такое ООО «УКиТС» и какие услуги оно предоставляет.

Предприятие ООО «УКиТС» является одним из крупнейших предприятий города Гурьевска, т.к. 80% жилого фонда отапливается котельными и тепловыми пунктами данной организации, 20% частный сектор – печное отопление.

Предприятие можно отнести к локальным монополиям, из-за невозможности потребителей тепла и горячей воды выбрать другого поставщика.

Предприятие не находится в ведомственном подчинении администрации г. Гурьевска, имеет самостоятельный баланс, закрепленное собственником обособленное имущество в размере уставного капитала, расчетный и иные счета в банке. Предприятие может от своего имени приобретать и осуществлять имущественные и личные неимущественные права, нести обязанности, быть истцом и ответчиком в суде общей юрисдикции, арбитражном и третейском судах, имеет печать со своим фирменным наименованием, угловой штамп, а также гербовую печать.

Далее перейдем к рассмотрению конкретных, предоставляемых услуг. Теплоснабжение – снабжение жилых домов, общественно-коммунальных зданий и промышленных предприятий теплоносителем: горячей водой (до 85-95°C), перегретой водой (до 150-200°C) и водяным паром для целей отопления, горячего водоснабжения, вентиляции и для технологических процессов. Водоснабжение – подача поверхностных или подземных вод потребителям в требуемом количестве и в соответствии с целевыми показателями качества воды в водных объектах. Инженерные сооружения, предназначенные для решения задач водоснабжения, называют системой водоснабжения, или водопроводом.

Перейдем к оценке конкурентоспособности ООО «УКиТС». Для этого мы провели PEST-анализ внешней среды предприятия, в котором были отражены: политические, экономические, социальные, технологические факторы, влияющие на организацию. Исходя из данного анализа, мы выявили, возможностями для УКиТС, является: новизна коммуникаций, новое технологическое обеспечение в данной области, развитие интернет и мобильных устройств, рост темпов потребления природных ресурсов, ускорение темпа жизни населения. А угрозами: уменьшение численности населения, увеличение ценовой политики поставщиков, уменьшение уровня доходов населения, политика охраны окружающей среды. В результате получили отрицательную общую оценку показателей, что говорит о том, что для организации внешняя среда представляет больше угроз, чем возможностей.

Далее для определения ключевых факторов успеха, мы проведем анализ конкурентной среды, используя 5 Сил Майкла Портера, теория конкуренции Майкла Портера говорит о том, что на рынке существует пять движущих сил, которые определяют возможный уровень прибыли на рынке. В данном анализе, мы оценивали влияния на организацию таких 5 сил, как: сила влияния потребителей - «УКиТС» обладает значительной клиентской базой. Зависимость от клиентов высокая. Сила влияния поставщиков – зависимость от поставщиков средняя;

угроза появления новых конкурентов минимальна; угроза появления товаров-заменителей минимальна; для рассмотрения силы действующих конкурентов, необходимо провести сравнительный анализ конкурентов – это сила низко влияет на нашу организацию, так как из проведенного сравнительного анализа, мы выявили, что ООО «УКиТС» обходит своих конкурентов по таким характеристикам как: качество услуг, доступность котельных. Исходя из всего выше сказанного, ключевыми факторами успеха является: качество предоставляемых услуг, доступность котельных, техническое оборудование.

Так же для определения эффективности работы организации, мы провели анализ его основных экономических показателей: операционные доходы резервов, прибыль до налогообложения, чистая прибыль, активы. Из данного анализа видно, что УКиТС демонстрирует неуклонный рост доходов год от года. По итогам 2021 года УКиТС заработал балансовую прибыль в размере 31 379 тыс. рублей, что на 97,8% превышает результат 2020 года. Чистая прибыль составила 24 691 тыс. рублей, увеличившись по сравнению с прошлым годом на 131,6% (в прошлом году чистая прибыль – 10 661 тыс. рублей).

Далее для полноты оценки конкурентоспособности ООО «УКиТС» мы провели SWOT – анализ данной организации. В котором выявили сильные стороны, слабые стороны, возможности, угрозы, а также имея определенные возможности и сильные стороны, мы имеем перспективу в развитии. Имея определенные сильные стороны и угрозы, мы можем с их помощью компенсировать угрозы внешней среды. Используя определенные слабые стороны и возможности, мы видим, что необходимо изменить в нашей компании. С помощью слабых сторон и угроз, мы видим наши проблемы. Таким образом, SWOT-анализ показал, что при текущей нестабильной экономической ситуации требуется более внимательно подходить к клиентам и сотрудникам. Стоит обратить внимание на новые технологии, внедрять и улучшать их, привлекая большее количество клиентов.

После анализа среды функционирования организации, мы рассмотрим кадровый потенциал ООО «УКиТС».

Для начала мы провели анализ текучести кадров, из которого было выявлено, что в организации достаточная низкая текучесть, за 2021 год текучесть кадров снизилась на 7 человек, что составляет 67% от общей текучести.

Далее рассмотрим какие мероприятия проводятся для раскрытия кадрового потенциала в организации: ООО «УК и ТС» считается одним из крупнейших предприятий города. Содержание и обслуживания такого большого количества котельных и тепловых сетей требуют четкого распределения обязанностей и соподчинения.

Основными специальностями на котельных являются: машинисты котельной, электромонтеры котельного оборудования, слесаря по ремонту оборудования, обмуровщики, электросварщики, слесаря по тепловым трассам, аппаратчики химической водоочистки, машинисты золоудаления, приемщики угля, машинисты насосных установок, слесаря КИП. На вспомогательном производстве трудятся: токаря, электрогазосварщики, электрослесаря, водители, грузчики, трактористы, бульдозеристы, крановщики, штукатуры, плотники, монтажники и т.д.

На предприятии работает постоянная комиссия по повышению квалификации рабочих специальностей (слесаря, плотники, штукатуры и т.д.). Руководители высшего и среднего звена участвуют в семинарах и проходят курсы по повышению профессионального уровня. Кроме того, на предприятии, в целях соблюдения охраны труда проводится учеба (заключаются договора с инспекторами или учебными заведениями, имеющими лицензию на обучение) с последующей сдачей экзаменов. Подготовка и повышение квалификации кадров в организации находится на высоком уровне. Немало важную роль в процессе управления занимает - мотивация. Для чего на предприятии разработаны положения о премировании рабочих, руководителей, специалистов и служащих. По каждому участку или подразделению определены показатели, условия и размеры премирования.

Исходя из этого, можно сказать, что проводятся различные мероприятия по выявлению специалистов, а это значит, что кадровый потенциал на предприятии раскрывается, что говорит о том, что он достаточно конкурентно способен.

Таким образом, мы видим, что конкурентные преимущества нашего предприятия: Качество услуг, доступность котельных, а также развивающийся кадровый потенциал. Основные свойства конкурентных преимуществ: Минимальные потери тепла, минимальная жёсткость воды (реже менять трубы, минимальный засор батарей), стабильная температура воды (изменения при погодных условиях). Факторы, влияющие на конкурентные преимущества: рост темпов потребления природных ресурсов, контроль над деятельностью организации, новое технологическое обеспечение в данной области и остальные факторы, представленные в PEST-анализе.

Список литературы

1. Конкурентоспособность товаров и услуг: учеб. пособие для вузов / И.М. Лифиц. 4-е изд., перераб. и доп. М.: Изд-во Юрайт, 2022. 392 с.
2. Официальный сайт «Федеральная налоговая служба». – URL: <https://www.nalog.gov.ru/rn42/>
3. Экономика труда: учебник / М.В. Симонова [и др.]; под общ. ред. М. В. Симоновой. М.: Изд-во Юрайт, 2022. 259 с.

УДК 338.1

СОВЕРШЕНСТВОВАНИЕ ЦИФРОВОГО УПРАВЛЕНИЯ НА ОСНОВЕ ЦИФРОВЫХ РИСКОВ

Козякина Л.В.

Кемеровский государственный университет.
Научный руководитель: д-р экон. наук, проф. Щербакова Л.Н.

Темпы научно-технического прогресса и формирования производительных сил создали объективную основу для масштабного перехода к непромышленной стадии формирования систем общественного производства, в которой будут задействованы экономические идеи (нанотехнологии, биотехнологии, цифровые технологии и др.)

Значимость цифровизации во многом определяется снижением затрат на информацию, появлением новых горизонтов и т.д. Существует ряд важных положительных результатов, которые могут быть достигнуты путем видоизменения информации в цифровую, например, определение понятия «оцифровка» в тотальном смысле этого слова.

Терминалогия «цифровая экономика» применяется в научном сообществе для обозначения переходного периода, предшествующего 4-й промышленной революции, когда начинает реализовываться концепция Индустрия 4.0. С помощью киберфизических систем революция перешла к новому типу производства. Несмотря на активные исследования в этом направлении, точного определения цифровой экономики пока не существует. [1, 2].

Исследования в этой области чрезвычайно важны сегодня. Проблема заключается в цифровом процессе, который тормозит развитие цифровых технологий. Прежде чем он стабилизируется, произойдут масштабные изменения.

В ходе 4-й промышленной революции технологии изменили то, как мы видим окружающий мир, обрабатываем информацию и координируем деятельность по производству продуктов питания. Это создало совершенно новые возможности для организаций и отдельных людей. Эти инновации изменяют все, что мы испытываем в настоящее время, начиная с того, как мы производим вещи и услуги, и заканчивая тем, как люди общаются при взаимодействии между собой. Но даже сегодня достижения в области нейротехнологий и биотехнологий заставляют нас задуматься о том, куда мы идем дальше и как мы будем развиваться.

Кратко о цифровой экономике можно сказать, что она базируется на новых способах активизирования, обработки, хранения и распространения данных. Ею можно охватить все, что можно обобщить, то есть преобразовать в логические системы, и сама жизнь найдет способ внедрить экономику в систему производства и распространить ее во всех областях. [3].

Основной целью данной стратегии является формирование цифровой экосистемы. Развитие высокотехнологичных предприятий для преодоления трудностей традиционной экономики, формирование эффективных отношений между предприятиями, государством и гражданами – это ключевые моменты, которые должны произойти в российской экономике для достижения высокой конкурентоспособности на мировом рынке. Организационная и инфраструктурная среда в настоящее время находится в стадии разработки. Новый технологический уклад мира является базой для развития административной, экономической, деловой, социальной сферы и общества в целом. С помощью этой программы можно создать условия для цифровой трансформации сектора экономики. Власти усиливают развитие таких аспектов цифровой экономики, как электронная коммерция, онлайн-банкинг и электронные платежи. Государство может повлиять на новую форму социального неравенства: цифровое равенство [2]. По большому счету более широкое определение цифровой экономики можно понимать, как трансформацию общества, поскольку информационные технологии активно используются во всех сферах человеческой деятельности и это меняет образ жизни. В России исследования по цифровой экономике начали появляться совсем недавно. Отечественные ученые часто объясняют ситуацию с использованием ИКТ в различных областях с узкой точки зрения. Около трети всех научных исследований проводится в сфере издательства, общественных услуг и железнодорожного транспорта. В самом непродолжительном времени цифровая трансформация станет приоритетом для бизнеса. Российские бизнесмены активно обсуждают экономику будущего. Исходя из этих критериев, можно сделать вывод, что экономика нового уклада имеет свои особенности.

- а) внедрение современных разработок.
- б) использование во всех секторах экономики.
- в) наличие площадок, которые демонстрируют прогрессивный вид деловой активности, не существовавшей до появления цифровых технологий.

В настоящее время существует большой интерес к оцифровке предпринимательской деятельности как в научной области, так и в бизнес сообществе. Если раньше компании использовали новые технологии спонтанно и неконтролируемо, то теперь преимущество этих инструментов должно быть достигнуто за счет исполь-

зования более комплексного подхода к делу. Современные процессы широко используются по разным причинам: доступность цифровых устройств, постоянное расширение пределов цифровых технологий, непрерывная автоматизация экономической отрасли. Все эти факторы создают новые бизнес-модели, основанные на цифровых платформах. При работе в новой реальности львиная доля предприятий будет прозрачной, а многоуровневая цифровая модель государственной экономики будет детально интегрирована для каждой отдельной операции.

В России определение цифрового развития не обязательно требует изменений в социальных результатах последних лет. Центр стратегического развития, рекомендует оптимизировать процесс цифровой трансформации и экономить затраты.

В России определение цифрового развития бесспорно требует изменений в социальных достижениях последних лет. Центр стратегического развития рекомендует оптимизировать процесс цифровой трансформации и снизить затраты.

Эксперты предлагают решения проблемы, такие как:

1) Повысить качество работы должностных лиц при предоставлении государственных услуг и проведении проверок путем модернизации административных и распорядительных процессов.

2) Понижать расходы на создание ресурсов и систем за счет вторичного использования информационных продуктов.

3) повысить эффективность бюджетных расходов на проектную деятельность государственных учреждений – путем поощрения и внедрения цифровых технологий в секторе экономики.

4) определить степень доверия к органам власти, которые поддерживают принятие решений гражданами – создать условия государственным или частных площадкам.

Мы можем определить цифровую экономику как часть интегрированного производства на основе ИКТ и новый способ хранения и формирования информации во всех секторах экономики. В рамках повышения эффективности экономической деятельности технологии переходят из физической реальности в виртуальную.

Методология определения понятия «цифровая экономика» может быть построена в соответствии со следующими группами.

1) цифровая экономика – это научное понятие, которое ведет к более высокой стадии развития всех сферах.

2) Цифровая экономика, основанная на технология будущего, а также на современных продуктах.

3) Цифровые технологии – это непрерывное развитие, которое осуществляется как внутри организаций, так и между ними в различных видах предпринимательской деятельности.

Если говорить обо всех положительных и отрицательных последствиях цифровизации общественно-политических отношений и действий, то необходимо учитывать множество рисков, связанных с внедрением новых продуктов в политике. Эти продукты входят в нашу жизнь в качестве формата политической борьбы. В то же время следует отметить, что эта тема занимает не последнее место во всей области политических исследований:

- Неоднозначность механизма социальной политики и защиты в условиях цифровизации административной практики;
- Растущее неравенство в российском обществе и цифровое неравенство как отличительный признак.
- Социальные отношения, такие как политика государства по отношению к народу.

Сегодня социально-политические последствия цифровизации либо связаны с рисками или группами риска, либо сами по себе несут экстремальный характер, способствуя построению принципиально нового эскиза нестабильной и бурной политической реальности. Согласно современным российским исследованиям и политической практике, только сегодня главное достижение цифрового развития можно определить именно как ситуацию высокого риска. Переход к цифровой экономике привел к существенным изменениям в системе государственного управления и отношениях между государством, обществом и предприятиями.

Если вдуматься, то можно понять, что социальные ожидания граждан постоянно растут, и они хотят взаимодействовать с государственными органами, точно так же, как они это делают с банками и интернет-магазинами. Опять же правительству необходимо сократить административные расходы и повысить эффективность программ. Сегодня цифровизация – это механизм решения таких задач. Разрабатывая современную систему цифрового правительства, мы можем отслеживать возникающие проблемы и помогать им решать их в режиме онлайн.

Новейшие технологии в российском управлении активно развиваются и находятся на стадии осмысления первого опыта практического применения.

Было показано, что использование цифровых технологий обеспечивает новое качество управления, основанное на горизонтальной интеграции и эффективном взаимодействии между государственными органами.

Развитие цифровых технологий в значительной степени способствовало переходу от модели «управления услугами» к более подходящей модели «единого правительства».

Кроме того, технологии административной эффективности должны применяться не только для повышения качества государственного управления, но и для

оптимальной реализации национальных проектов по обеспечению устойчивого роста и конкурентоспособности экономики России [3].

Список литературы

1. Щербакова Л.Н. Сложность процесса перехода к информационному обществу и экономике/ Л.Н. Щербакова // Современные производительные силы. 2013. № 4. С. 132-143.
2. Щербакова Л.Н. [Электронный ресурс] //Влияние информационного неравенства на современную экономику: автореферат дис. д-ра экон. наук: 08.00.01; [Место защиты: Нац. исслед. Том.гос. ун-т]. Томск, 2017/Щербакова Людмила Николаевна. 43 с.- URL: <https://search.rsl.ru/ru/record/01008709901>(дата обращения 12.10.2022).
4. Шваб Клаус, Технологии Четвертой промышленной революции: [перевод с английского] /Клаус Шваб, Николай Дэвис. Москва: Эксмо,2018. 320 с.: ил. (Top Business Awards).

УДК 342.722

ПРАВОВЫЕ ПРОБЛЕМЫ РЕАЛИЗАЦИИ ПРАВА НА СУДЕБНУЮ ЗАЩИТУ

Куимова А.В.

Филиал СИУ РАНХиГС г. Новосибирск.
Научный руководитель: доцент, Сигарев А.В.

Исходя из положений Конституции РФ [1] право на судебную защиту является неотъемлемым, однако на практике с защитой этих прав все обстоит не так просто. Большинству граждан право недоступно, поскольку самостоятельно составить процессуальные документы они не в состоянии, а услуги адвокатов не могут себе позволить в виду низких доходов, и законодательством к категории граждан, имеющих право на бесплатную юридическую помощь, они не относятся. Ряд авторов полагает, что гарантии права на защиту не являются достаточными для его полной реализации [10].

На современном этапе развития человеческой цивилизации уже общепринято наличие у человека широкого спектра прав, который признается за каждой личностью. И право на защиту (судебную защиту) занимает одно из важных мест в правовом статусе личности. Российская правовая система, развиваясь в общем фарватере, закрепляет данное право в своих нормах. В числе основополагающих

правовых позиций в данной сфере можно обозначить положения 45-ой статьи Конституции РФ.

А уже в следующей статье Основного российского закона законодательно закреплено право на судебную защиту. Следовательно, данное право является не какой-то эфемерной гарантией, а четким законодательно закрепленным фундаментальным правом любого гражданина страны.

Консультативный совет европейских судей отмечал в одном из своих заключений, что государства должны проводить работу по обеспечению необходимого уровня качества судебной деятельности, доступности судебной защиты, понятных и простых процедур, коротких сроков судебного разбирательства.

В настоящее время самыми распространенными являются три процесса защиты прав граждан: гражданский, арбитражный и административный. В случае ошибочного обращения за защитой не в том процессуальном порядке заявитель получит отказ в принятии заявления в связи с рассмотрением спора в ином судебном порядке (статьи 134 ГПК РФ [3], 127.1 АПК РФ [2], 128 КАС РФ [4]).

Каждый из процессов включает в себя несколько видов производств, которые отличаются друг от друга способами защиты, правилами составления заявления, порядком рассмотрения, приемами доказывания, размером госпошлины, уплачиваемой при обращении в суд. Наиболее характерными из них являются: исковое производство, административное исковое производство или приказное и особое производство. В свою очередь исковое производство имеет общий и упрощенный порядок рассмотрения, а в гражданском процессе еще и заочный.

При таком разнообразии подходов к судопроизводству шанс получения быстрой защиты резко снижается, поскольку в случае ошибки в выборе производства суд может и отказать в принятии заявления, и вернуть его или оставить без движения (в зависимости от сопутствующих условий). А в случае, если заявление было ошибочно принято – прекратить производство по делу или оставить заявление без рассмотрения. В любом случае, заявитель будет вынужден самостоятельно искать новый способ судебной защиты без государственной поддержки.

Это подтверждается материалами судебной практики.

У. обратился в Костомукшский суд с административным иском к Миграционному пункту ОМВД России по г. Костомукше, указывая, что был зарегистрирован по месту жительства по адресу: Республика Карелия, г. Костомукша, ул. ... в период с 29.07.1992 по 20.05.2002, снятие его с регистрационного учета по месту жительства произведено на основании приговора Костомукшского городского суда от ..., вступившего в законную силу ... Обратился в ОМВД России по г. Костомукше о восстановлении регистрации по месту жительства по адресу: .., отве-

том начальника миграционного пункта от . в восстановлении регистрации по месту жительства отказано. Просит признать незаконным решение ОМВД России по г. Костомукше об отказе в регистрации его по месту жительства по адресу: ... и обязать ОМВД России по г. Костомукше зарегистрировать его по указанному адресу.

Изучив административное исковое заявление У., суд пришел к выводу о необходимости отказа в принятии указанного заявления по причине того, что оно не подлежит рассмотрению в порядке административного судопроизводства.

В предъявленном административном исковом заявлении усматривается наличие спора о праве, а именно спора с собственником (собственниками) жилого помещения о праве пользования У. этим помещением, который подлежит рассмотрению в порядке гражданского судопроизводства [7].

Выходом из сложившейся ситуации видится складывающаяся судебная практика, в соответствии с которой суд должен помогать людям в правильном выборе порядка подачи заявления в суд.

Примером может служить Определение Верховного Суда (далее - ВС) РФ от 30 мая 2018 года, в котором указывается следующее: «Статьей 46 Конституции Российской Федерации каждому гарантируется судебная защита его прав и свобод. Правильное определение вида судопроизводства, в котором подлежат защите права и свободы гражданина, зависит от характера правоотношений, из которых вытекает требование лица, обратившегося за судебной защитой, а не от избранной им формы обращения в суд (подача заявления в порядке административного судопроизводства или искового заявления)» [6].

Среди факторов, которые влияют на доступность граждан к судебной защите О.В. Николайченко определяет следующие группы [9]:

- первая группа включает объективные факторы, на которые не влияют действия конкретных лиц. Это: слабая организация и низкий уровень развития общества или судебной системы;
- ко второй группе относятся субъективные факторы, к числу которых могут быть отнесены низкие профессиональные качества субъектов судебной системы.
- третья группа факторов определяется низким уровне осведомленности населения о своих правах на судебную защиту.

Зачастую, гражданин может в полной мере соблюдать и выполнять свои права и обязанности, но из-за отсутствия знаний законодательства, просто пропустить срок для обжалования нарушенного права.

Существенной проблемой современной эффективной судебной защиты является труднодоступность правосудия, которая выражается в различных видах, например, процесс судебной защиты усложнён различными бюрократическими процедурами.

Кроме того, труднодоступность правосудия проявляется и в сложностях судебной защиты, например, примерно половина исковых заявлений отклоняется из-за юридических ошибок. То есть, истец должен не только осознавать свою правоту, но и быть подготовленным к защите своих прав.

В добавление к этому, в настоящий момент законодательство интенсивно меняется, множество юридических норм переплетаются друг с другом, в результате чего и у квалифицированных юристов при защите прав возникают трудности в оперировании юридическими нормами.

В результате данных сложностей возникает новая проблема, а именно, граждане или организации, будучи неуверенными в своей способности отстоять свои права, вынуждены обращаться к дорогостоящим специалистам, адвокатам, юристам, тем самым возникает проблема «стоимости» и «доступности» эффективной судебной защиты [8].

Например, если брать в расчёт мелкие споры, то нередко судебные издержки, в которые входит стоимость услуг адвоката, различных экспертиз, государственной пошлины и другие, превышают размер оспариваемой суммы. Кроме того, стоит отметить, что, хотя в России принят и действует Федеральный закон «О бесплатной юридической помощи в Российской Федерации» [5], он устанавливает ограниченное число лиц, которые имеют право на ее получение.

К сожалению, та часть нашего общества, которой всё же удастся получить бесплатную юридическую помощь, малочисленна.

Помимо законодательно, закрепленного круга лиц, видится целесообразным его дополнение. Так, в данный круг лиц можно включить инвалидов всех групп; лиц, не достигших совершеннолетнего возраста; военнослужащих, проходящих военную службу по призыву; выпускников детских домов и интернатов, пожилых, вне зависимости от места их содержания.

Таким образом, эффективная реализация права на судебную защиту сопряжена с созданием четкого, понятного, доступного для любого лица порядка обращения в суд, где роль органов власти, включая суд, должна быть на первом месте.

Бремя обеспечения доступного правосудия должно быть возложено на государственные структуры, в том числе: суды, органы, обеспечивающие правовую поддержку граждан на безвозмездной основе по вопросам надлежащего обращения в суд и оформления такого обращения, органов, осуществляющих защиту прав граждан как индивидуально, так и в отношении неопределенного круга лиц.

Также выходом из сложившейся ситуации видится четкое обозначение всех условий, оснований для рассмотрения дела, конкретизация причин для отказа, оставления без движения или оставления заявления без рассмотрения для каж-

дого вида производства. В связи с чем и работникам суда и гражданам, обращающимся в суд, станет ясно, в каком производстве и каким образом будет рассматриваться то или иное заявление. Данная конкретика сократит число отказов в принятии заявлений и поспособствует ускорению процесса судопроизводства.

Кроме того, следует остановиться на адвокатской монополии. С 2023 года интересы граждан в судах вправе будут представлять только адвокаты. А это значит, что большинство граждан в силу финансовых трудностей будет отказываться от реализации своего права на обращение в суд за защитой нарушенных прав, поскольку оплату услуг адвокатов не каждый сможет себе позволить. При получении статуса адвоката, лицу потребуется затрачивать значительные суммы на налоги, нести расходы на содержание адвокатского образования, в связи с чем стоимость адвокатских услуг возрастет и доступ населения к юридической помощи будет значительно ограничен.

В средствах массовой информации неоднократно освещалась проблема того, что контроля за организациями, оказывающими юридические услуги, практически нет, в связи с чем затруднительно привлекать виновных лиц к ответственности за некачественно оказанные юридические услуги, что и послужило основанием для введения адвокатской монополии.

Безусловно, рынок оказания юридических услуг необходимо контролировать, но для этого можно было бы сформировать реестр саморегулируемых организаций, которые оказывают юридические услуги, а данные об их членах внести в реестр членов этой организации, которая будет размещена на официальном сайте организации, что позволит в случае оказания некачественной юридической помощи оперативно привлечь к ответственности некомпетентного сотрудника организации, а в случае неоднократных нарушений в своей профессиональной деятельности – приведет к исключению его из членов саморегулируемой организации.

Список литературы

1. Конституция Российской Федерации (принята всенародным голосованием 12.12.1993 с изменениями, одобренными в ходе общероссийского голосования 01.07.2020) // Официальный текст Конституции РФ с внесенными поправками от 14.03.2020 опубликован на Официальном интернет-портале правовой информации <http://www.pravo.gov.ru>, 04.07.2020.
2. Арбитражный процессуальный кодекс Российской Федерации от 24.07.2002 № 95-ФЗ (ред. от 07.10.2022) // Собрание законодательства РФ. 2002. № 30. Ст. 3012.
3. Гражданский процессуальный кодекс Российской Федерации от 14.11.2002 № 138-ФЗ (ред. от 07.10.2022) // Собрание законодательства РФ. 2002. № 46. Ст. 4532.
4. Кодекс административного судопроизводства Российской Федерации от 08.03.2015 № 21-ФЗ (ред. от 11.06.2022) // Собрание законодательства РФ. 2015. № 10. Ст. 1391.

5. Федеральный закон от 21.11.2011 № 324-ФЗ (ред. от 01.07.2021) «О бесплатной юридической помощи в Российской Федерации» // Собрание законодательства РФ. 2011. № 48. Ст. 6725.
6. Определение Верховного Суда РФ от 30.05.2018 № 5-КГ18-78. - URL : <https://www.garant.ru/products/ipo/prime/doc/71865510/> (дата обращения : 14.10.2022).
7. Определение Костомукшского городского суда от 19.07.2019 № 9а - 57/2019. – URL: <http://kostomukshsky.kar.sudrf.ru/> (дата обращения : 09.11.2022).
8. Граждане наблюдают в судах: к проблеме открытости и доступности правосудия в России. – URL: <https://www.openpolice.ru/news/grazhdane-nablvdavut-v- sudah-k-probleme-otkrvtosti-i-dostupnosti-pravosudiva-v-rossii/> (дата обращения: 15.10.2022).
9. Николайченко О.В. Судебная защита прав граждан при получении государственных (муниципальных) услуг // Государственная власть и местное самоуправление. 2018. № 2. С. 25.
10. Сим А.В. Совершенствование судебной защиты прав и законных интересов граждан. – URL: <https://publications.hse.ru/books/229387914/> (дата обращения: 16.10.2022).

УДК 340.1

ЭСТОПШЕЛЬ В ЗАКОНОДАТЕЛЬСТВЕ И В ПРАВОПРИМЕНИТЕЛЬНОЙ ПРАКТИКЕ АРБИТРАЖНОГО СУДОПРОИЗВОДСТВА

Лыжова Т.Ю.

Беловский институт (филиал) Кемеровского госуниверситета

В последнее время придается существенное значение правовому институту под названием эстоппель. Его появление является продолжением добросовестности участников гражданского оборота, который распространяется как на материальное, так и процессуальное право. В законодательстве и судебной практике, по сути добросовестность означает то, к чему стремятся стороны, защищая свои права в рамках арбитражного судопроизводства.

В практике российских судов, имеются случаи, когда стороны превышают меру дозволенного поведения, злоупотребляя своими процессуальными правами. В законодательстве в таких случаях предусмотрены неблагоприятные последствия такого поведения процессуального и финансового характера.

Дело в том, что принцип эстоппеля закрепился с 2013 года, законодателем не обозначены критерии, по которым можно отграничить добросовестное поведе-

ние и злоупотребление правом. Это приводит к необходимости обращения внимания на судебную практику.

В каких действиях участников арбитражного процесса имеются признаки злоупотребления правом и какое поведение, арбитражные суды расценивают как недобросовестное, что может привести к неблагоприятным последствиям, некоторые из этих вопросов необходимо рассмотреть в данной статье с точки зрения законодательства и на примерах из обзора судебной практики.

Эстоппель лишает сторону права ссылаться на какие-либо факты или обстоятельства в связи со своим прежним неправомерным поведением. По сути, эстоппель «не допускает противоречивое поведение сторон, т.е. практически получается, что сторона не может привести в подтверждение своих слов какие-либо обстоятельства или их опровергать в рамках судебного порядка разрешения спора, поскольку такое поведение будет расценено судом как противоречащее предыдущему поведению стороны».

Правоприменители отмечают, что суды общей юрисдикции нечасто применяют таковой правовой эстоппель в отличие от арбитражей.

Представляется, что «злоупотребление принадлежащими стороне правами в судебном процессе – это реальная сущность арбитражного судопроизводства, которая неблагоприятно отражается на правосудии, явно подрывает доверие граждан к судебной деятельности и в конечном счете влияет на эффективность деятельности судов». Поэтому судебные органы, должны стать устойчивой системой в оценке тех или иных действий лица, «злоупотребляющего принадлежащими ему правами в судебном процессе, применять имеющиеся правовые механизмы и защищать добросовестных участников арбитражного процесса от нарушений их прав и законных интересов недобросовестными оппонентами арбитражного процесса».

Необходимо обратить внимание на то, что «расходы, связанные с процессуальным производством, предусмотренные как «процессуальные издержки» становятся факторами, усиливающими добросовестное поведение участников по соблюдению процессуальных прав». В АПК РФ установлено, что «лица, участвующие в деле, должны добросовестно пользоваться всеми принадлежащими им процессуальными правами» [1, ч. 5 ст. 41].

В арбитражном процессе в соответствии с правовой обоснованностью применения эстоппеля, суды зачастую, учитывая нормы частей 2, 3 статьи 41 АПК РФ оценивают поведение сторон таким образом: «как факт того, что оппоненты в споре могут пользоваться процессуальными правами добросовестно, не злоупотребляя ими». В частности, стороны предупреждаются в рамках рассматри-

ваемого дела о том, что «злоупотребляя процессуальными правами по нормам АПК РФ для участников процесса наступят предусмотренные законом неблагоприятные последствия и их поведение подлежит оценке как «недобросовестное пользование процессуальными правами»» [1, ч. 5 ст. 41].

В арбитражном судопроизводстве молчаливость расценивается как примирение с положением стороны, участвующей в споре. Можно с уверенностью сказать, что это и есть эстоппель, закрепленный в части 3.1 статьи 70 АПК РФ, означающий, что ответная реакция оппонента должна исходить прямо, при чем норма допускает, что «возражения могут быть заявлены из представленных доказательств». Немаловажно, чтобы «возражения были заявлены в нужное время». Такой подход подтверждается правоприменительной практикой.

В качестве примера негативных последствий можно обратить внимание на применение арбитражными судами положений нормы АПК РФ, в которой по сути речь идет о том, что при выявлении недобросовестного поведения судом будет отказано стороне в удовлетворении ходатайства. На практике, суды, считая, что действительно участвующее в деле лицо, злоупотребляет правом, способствует тем самым произвольному «затягиванию рассмотрению дела и ущемлению прав одной из его сторон» и правомерно отказывают в удовлетворении ходатайства.

Стоит отметить, эстоппель в арбитражном процессе, зачастую связан со своевременностью выполнения правомерных действий. В АПК РФ содержится положение о том, что практика применения эстоппеля есть факт возложения на участников в деле, «риска наступления последствий совершения или несовершения ими этих действий». Указанная норма пункта 5 статьи 159 АПК соответствует положениям нормы АПК РФ об отказе суда в удовлетворении ходатайства, если действия участника процесса были оценены судом по факту как «злоупотребление лицом своими процессуальными правами», своевременно не заявлены, являлись помехой в рассмотрении дела и явились результатом принятия обоснованного судебного решения» [1, ч.2 ст. 9, ч. 5 ст. 159].

Следует сказать, суды активно используют эстоппель, прежде всего в отношении противоречивого поведения участника судебного процесса, которое, как показывает практика, не всегда продиктовано желанием злоупотребить правами. Бывает, что участники процесса ведут себя непоследовательно, могут резко изменить свою позицию с учетом хода процесса и «удовлетворения либо отклонения судом тех или иных ходатайств».

Таким образом, злоупотребление правом в арбитражном процессе можно называть как правонарушение, поскольку нарушает норму процессуального права и влечет негативные последствия для других участников арбитражного процесса.

Выводы судов о применении судебного штрафа или взыскание расходов с лица, чье поведение явно свидетельствует «о злоупотреблении правом за невыполнение своих процессуальных обязанностей», вполне оправданно.

В АПК РФ устанавливается общее правило о том, что «поведение лица, злоупотребляющее своими процессуальными правами или не выполняющее свои процессуальные обязанности, приводит к неблагоприятным последствиям, в частности судебному штрафу или взысканию расходов» [1, ст. 111].

Встречаются ситуации, когда арбитражными судами не единожды раз были перенесены судебные заседания по причине непредставления ответчиком доказательств, истребованных судом. Такое поведение ответчика судом оценивается как злоупотребление процессуальными правами, ведущее к затягиванию судебного процесса. В связи с чем, на практике, судом действия ответчика квалифицируются в качестве злоупотребления правом, судебные расходы возлагаются на ответчика.

Обращает внимание также тот факт, что в рамках арбитражного судопроизводства суд может принять решение о неудовлетворении ходатайства стороны в деле, о необходимости совершении отдельных действий, если придёт к выводу о том, что «неправомерное поведение стороны процесса привело к нарушению разумного срока судебного разбирательства». Что является тоже негативным последствием для нее.

Судебные штрафы в судах направлены на соблюдение законности, предотвращение нарушений. В АПК РФ в ряде статей устанавливаются конкретные и предельные размеры штрафа, например, «ч. 4 статьи 225.4 АПК РФ, ч. 10 статьи 225.6 АПК РФ и ч. 2 и 3 статьи 225.12 АПК РФ», в отдельных случаях, суды действуя по своему усмотрению, применяют их в соответствии с нормами отдельных положений статей АПК РФ.

К негативным последствиям законодательно установлено наложение штрафа, налагаемого на правонарушителя в соответствии с АПК РФ, статья 119. Так, по делу № А33-2123/2015к185 от 08 сентября 2017 года «в судебное заседание не явились лица, участвующие в деле, явка которых в соответствии с законом была признана обязательной арбитражным судом». В соответствии с АПК РФ суд пришел к выводу о недобросовестности поведения сторон [1, ч 2,3 ст.41]. Руководствуясь АПК РФ, Третий арбитражный апелляционный суд пришел к выводу о наложении на указанных лиц судебного штрафа [2].

Итак, в практике арбитражных судов риск штрафа для лица, злоупотребляющего правом с недозволенной целью, сдерживает желание в споре вести себя недобросовестно. Применение в арбитражном процессе запрета противоречивого поведения вполне оправдано.

Проведенный анализ норм законодательства и арбитражной судебной практики показывает, что для применения эстоппеля в суде следует подтвердить факт противоречивого, недобросовестного поведения такого лица, злоупотребляющего правом. Оценка добросовестности поведения сторон арбитражным судом проводится объективно и в случаях очевидного злоупотребления своими процессуальными правами применяется эстопель. Злоупотребление процессуальными правами, участвующими в деле оппонентами, влечет последствия негативного характера.

Список литературы

1. Арбитражный процессуальный кодекс Российской Федерации от 24.07.2002 № 95-ФЗ // Собрание законодательства Российской Федерации от 29 июля 2002 г. № 30 ст. 3012.
2. Постановление Третьего арбитражного апелляционного суда от 8 сентября 2017 г. по делу № А33-2123/2015 [Электронный ресурс] // <https://www.consultant.ru/>.

УДК 340.1

ЮРИДИЧЕСКАЯ ЭТИКА ПРОФЕССИОНАЛЬНОЙ ДЕЯТЕЛЬНОСТИ

Лыжова Т.Ю., Мусохранова И.Г.

Беловский институт (филиал) Кемеровского госуниверситета

Работа юриста связана с защитой интересов людей. Как правило, принятие решений юристом, зачастую влияет на будущее человека. Поэтому в такой важной профессии существуют отличия от человека, имеющего юридическое образование от человека, который имеет статус в профессиональной юридической деятельности. Во втором случае такой человек несет ответственность перед определенным этическим кодексом, а в первом случае нет. Также нужно отметить, что конкретная юридическая деятельность осуществляется только юристами, которые занимают должность, либо имеют определенный статус. Например, защита физических и юридических лиц по уголовным делам осуществляется адвокатом, а обвинительной стороной интересов обвиняемого может быть только прокурор. Сообщество юристов разработало правила этического поведения для ряда профессий.

В данной статье предпринята попытка обозначить этические нормы поведения при реализации профессиональной деятельности судьи, прокурорского работника и адвоката и дать их сравнительную характеристику с лицом, не имеющим профессионального статуса.

На VIII Всероссийском съезде судей 19 декабря 2012 года был утвержден Кодекс судейской этики.

Целью создания Кодекса предполагается, что соблюдение Кодекса судейской этики должно быть внутренним убеждением судьи, правилом его жизни, должно способствовать укреплению доверия общества к судебной системе, его уверенности в том, что правосудие осуществляется компетентно, независимо, беспристрастно и справедливо.

В части 1 статьи 1 Кодекса судейской этики говорится, что данный нормативный источник, являясь актом судейского сообщества, закрепляет для каждого судьи обязательные нормы поведения при осуществлении его юридической деятельности по отправлению правосудия и во внесудебной деятельности, базирующиеся на нравственно-этических требованиях, положениях законодательства Российской Федерации, интернациональных эталонах в сфере правосудия и поведения судей.

Из вышеизложенной статьи следует понимать, что судья должен «поддерживать» свой статус даже вне рабочее время. Однако, в содержании части 4 статьи 1 Кодекса зафиксированы нравственно-этические требования к судье, которые не должны толковаться как ограничивающие, поскольку они, согласно нормам Конституции Российской Федерации, относятся к числу его общегражданских прав и свобод.

Следовательно, по смыслу источника, судья – это юрист, но более узкого профиля, с более отчетливыми ограничениями и имеющий свою определенную задачу в российском судопроизводстве по сравнению с просто юристом. То есть отличие судьи от юриста в том, что юрист более широко специализируется в юридических науках. Судья же входит в состав суда и реализует правосудие и при этом является должностным лицом.

Далее следует обратить внимание на утверждённый Приказом Генпрокуратуры Российской Федерации от 17 марта 2010 года № 114 Кодекс этики прокурорского работника Российской Федерации. Такой нормативный источник определяет обязательные требования к профессионализму прокурорского работника, также закрепляет нормы поведения, которые воздействуют на отношения к сохранению и формированию благоприятного менталитета и требования к моральному образу.

В частности, Кодексом закреплено, что прокурорский работник во внерабочей деятельности, участвуя в средствах массовой информации, не должен допускать обсуждений деятельности государственных органов и их должностных лиц, а также высказываний в некорректной и грубой форме с использованием бранной лексики. Соответственно работникам запрещено размещение фотографий, видео и текстовых материалов, которые могут нанести ущерб репутации прокурорского работника или авторитета органу прокуратуры.

Положения названного кодекса называют повышенные требования к прокурорским работникам, в связи с важностью принимаемых ими решений, по профилактике, коррупционных правонарушений воспитательно-этического характера, предъявляемые к их поведению, являющиеся частью государственной службы.

Таким образом, результатом выполнения данных требований должны стать организация высокопрофессионального кадрового состава, повышение уровня психолого-педагогической подготовленности руководящих работников органов прокуратуры, повышение качества подготовки и переподготовки кадров, усовершенствование конфигураций воспитательной деятельности.

Сравнивая прокурорского работника с лицом, не имеющим профессионального статуса, можно сказать, что последний не подчиняется корпоративной этике и в отличие от прокурорского работника не может осуществлять надзорные функции, в частности: возбуждение дела, которое установлено в определенном законом порядке при условии, что присутствуют признаки преступлений.

Помимо этого, прокуратура занимается рассмотрением обращений граждан в формах ходатайств, жалоб и отводов. Также орган прокуратуры имеет право на международное сотрудничество в сфере уголовного судопроизводства. Может принимать решения о приостановлении и прекращении уголовных дел.

Данный Кодекс фиксирует, что за несоблюдение положений руководителем органа прокуратуры могут быть использованы меры воздействия, такие как: устное замечание, предупреждение о недопустимости бестактного поведения, требование о публичном извинении. Такое толкование Кодекса не относится к юристу, не замещающему должность прокурорского работника.

Еще необходимо отметить другой нормативный акт, а именно Кодекс профессиональной этики адвокатов, который принят первым Всероссийским съездом адвокатов 31 января 2003 года. Этот источник закрепляет обязательные для каждого защитника нормы профессионального поведения при осуществлении деятельности, которые соответствуют моральным аспектам и тради-

циям адвокатуры. Кодекс также содержит основания и порядок привлечения к ответственности защитника.

В части 1 статьи 6 Кодекса отражены следующие основы соблюдения профессиональной этики адвоката. Так, защитник обязан сохранять профессиональную тайну, которая закрепляется в письменной форме при обстоятельствах, когда отсутствует влияние на доверителя со стороны защитника и других лиц. Правила сохранения профессиональной тайны распространяются на сотрудников и стажеров адвоката и также заключают письменный договор о необходимости неразглашения адвокатской тайны.

Защитник не имеет право давать обязательство лицу, которое обратилось за юридической помощью гарантии положительного результата.

Адвокат наделен правом участия в разбирательстве дела в квалификационной комиссии адвокатской палаты из числа членов Совета адвокатской палаты субъекта Российской Федерации.

В случае совершения адвокатом действия, направленных на совершение дисциплинарного проступка, возбуждается дисциплинарное производство. Дисциплинарное исполнение включает следующие стадии: 1) возбуждение производства; 2) разбирательство в определенной комиссии адвокатской палаты; 3) разбирательство в Совете адвокатской палаты.

Из вышеизложенных положений Кодекса можно сделать вывод о том, что юрист, не имеющий профессионального статуса, неограничен нормами корпоративной этики. Единственное, что его ограничивает это собственная репутация и заключенный с доверителем договор. Адвокат может всё то же самое, что и просто юрист, но помимо этого, еще и защищать подозреваемых, обвиняемых по уголовным делам, действовать на основании ордера и удостоверения.

Подводя итоги исследуемой темы статьи, можно определить, что юридическая этика профессиональной деятельности означает деятельность, которая осуществляется лицом с требованиями, предъявляемыми к уровню образования, опираясь на этические кодексы. **Профессия юрист**, является родом трудовой деятельности в области права, в свое время, производится лицом, имеющим юридическое образование, без предъявления дополнительных – профессиональных требований.

Список литературы

1. Кодекс профессиональной этики адвоката (принят первым Всероссийским съездом адвокатов 31 января 2003 г.) // Российская газета от 05 октября 2005 г. № 222.
2. Кодекс судейской этики (утв. VIII Всероссийским съездом судей 19.12.2012) [Электронный ресурс]. – URL: <https://base.garant.ru/>

УДК 342

ПРАВОВЫЕ АСПЕКТЫ ПРИМЕНЕНИЯ ОГНЕСТРЕЛЬНОГО ОРУЖИЯ СОТРУДНИКАМИ ПРАВООХРАНИТЕЛЬНЫХ ОРГАНОВ РОССИИ В КОНТЕКСТЕ ОГРАНИЧЕНИЯ ПРАВА ГРАЖДАН НА ЖИЗНЬ

Пухов А.В.

Сибирский Институт Управления РАНХиГС при Президенте РФ.
Научный руководитель: канд. юр. наук, доцент Казьмина Е.А

Право граждан на жизнь является одним из основополагающих столпов личных прав и свобод человека, и охраняется законом. Основные принципы применения физической силы, специальных средств и огнестрельного оружия должностными лицами органов правопорядка, носящие рекомендательный характер и описывающие предпочтительную методику на международном уровне, были приняты в 1990 году во время проведения VIII Конгресса (с 27 августа по 7 сентября) в Гаване [1.]

Право гражданина РФ на жизнь закреплено в статье 20 Конституции Российской Федерации [2]. Но в соответствии с частью 3 статьи 55 права граждан могут ограничиваться, в том числе право на жизнь и личную неприкосновенность (ст.22 Конституции РФ).

С целью пресечения преступлений, правонарушений, других угроз для общественной и государственной безопасности общество в лице государства наделило представителей силового блока правом хранения, ношения, а также применения огнестрельного оружия и боеприпасов к нему. Огнестрельное оружие – наиболее опасная из всех мер принуждения. В нашей в стране насчитывается порядка двух миллионов сотрудников силового блока правоохранительной направленности. Современные процессы развития общества требуют более тщательного осмысления и должного правового обеспечения. Согласно статье 37 УК РФ «не является преступлением причинение вреда посягающему лицу в состоянии необходимой обороны, ели при этом не допущено нарушение пределов допустимой обороны».

Значительная часть повседневной деятельности правоохранительных органов связана с осуществлением профессиональных обязанностей в условиях повышенной опасности и риска. В каждом из ведомств установлены права и обязанности сотрудника в части применения физической силы, специальных средств

и огнестрельного оружия, исходя из специфики поставленных перед той или иной службой или министерством задач. Необходимо отметить, что несмотря на разносторонность направленности ведомств, принципы для основания и законности применения огнестрельного оружия остаются идентичными, опираясь на Конституцию РФ, Федеральные законы, принципы гуманности и прав человека. Применение оружия рассматривается всегда как исключительная мера, предназначенная для самообороны и защиты других лиц, обороны стратегически важных объектов, пресечения террористического акта. Во всех случаях применения огнестрельного оружия (кроме случаев, когда промедление создаёт угрозу) должностные лица обязаны сделать предупреждение о намерении применить огнестрельное оружие, предоставив достаточно времени для выполнения своих законных требований[2.]. При применении – стремиться свести к минимуму причинение ущерба и телесных повреждений. В числе гарантий, обеспечивающих незаконное применение мер принуждения, являются законодательные нормы, предоставляющие лицам, в отношении которых применялась сила или огнестрельное оружие, право требовать независимую административную или судебную проверку законности этого применения. В целом, законы ведомств, регламентирующих правовые основы применения физической силы, специальных средств, огнестрельного оружия выстроены идентично.

Рассмотрим отсутствие соотношения нормы права с реальным применением на примере Федерального закона № 5473-1 [4.]. Так, согласно ст. 31.2. п. 8 сотрудник должен применить оружие в отношении беспилотного летательного аппарата, если другим способом это не представляется возможным[5.]. Первая проблема реализации данной статьи кроется в обнаружении сотрудником цели, вторая – в технических возможностях самого сотрудника поражать движущиеся малоразмерные цели, вроде квадрокоптера. Ни для кого не секрет, что подготовка сотрудников не всегда отличается высоким качеством, в органах уголовно-исполнительной системы наблюдается постоянная нехватка кадров.

Зачастую для сотрудников является проблемой выполнение первого начального упражнения контрольных стрельб, по условиям которого время не ограничено, стрельба ведётся стоя, расстояние до цели составляет 25 метров, а размеры мишени 500x500мм [4.]. Но главная проблема состоит, в том, что законом никак не определены технические характеристики беспилотных летательных аппаратов, назначение, способы поражения. С учётом нахождения большинства исправительных учреждений в черте населённых пунктов, высока вероятность повреждения объектов гражданской инфраструктуры, потерь среди третьих гражданских лиц, что противоречит ранее указанной статье 32.1 пункта 8 Федерального закона

№ 5473 – I от 21.07.1993 г. в соответствии с которой при скоплении большого количества людей сотрудник не имеет права применять огнестрельное оружие, если в результате его применения могут пострадать случайные лица.

В последние годы характер преступных посягательств значительно ужесточился, увеличился рост погибших и раненых сотрудников и при проведении специальной военной операции, а также в других регионах со сложной оперативной обстановкой. Кроме того, участились случаи массшутингов в образовательных организациях и других учреждениях. По заключению профессора Д.А. Корецкого, около половины преступников, посягнувших на жизнь сотрудника полиции, задерживалось за хулиганство, кражи, административные правонарушения [6.]. На первом месте по потерям традиционно находятся подразделения ГИБДД и ППС, сотрудники которых наиболее часто задерживают преступников, но глядя правде в глаза, следует отметить, что их подготовка не всегда соответствует требованиям, установленным в документах, регулирующих нормы и требования к сотрудникам ОВД. Имеющаяся нормативная база призвана не столько фиксировать существующее положение дел, сколько открывать перспективу на будущее. Разработкой юридических аспектов рассматриваемой проблемы занимаются в течение последних лет многие специалисты, обосновывая принципы применения огнестрельного оружия решениями восьмого Конгресса ООН по предупреждению преступности и обращению с правонарушителями, а также Конституцией РФ и нормативными правовыми актами ведомств. В.С. Новиковым разработаны научно-методические рекомендации по оценке пределов применения огнестрельного оружия сотрудниками ОВД при необходимой обороне или задержании лица, совершившего преступление; по обращению с сотрудниками полиции применившими огнестрельное оружие. Им выработаны алгоритмы реализации норм права, регулирующих правовой характер использования огнестрельного оружия, когда сотрудники полиции находятся в состоянии необходимой обороны, причинение вреда при задержании лица, совершившего преступление, при крайней необходимости. Разрешая применение огнестрельного оружия сотрудникам правоохранительных органов, государство обязано, во-первых, обеспечить его необходимый минимум, во-вторых, полно и чётко урегулировать основные вопросы применения огнестрельного оружия в законодательном акте, известном населению.

Зачастую, при возникновении ситуаций, связанных с применением огнестрельного оружия, сотрудник оказывается в невыгодном для него положении. Поэтому сотрудники правоохранительных органов РФ стараются избегать применения оружия, порой в ситуациях, требующих безотлагательного его применения. Без-

условно существует множество фактов такого «применения». Необходимо отметить, что подготовка линейных подразделений правоохранительных органов как правило не советуется требуемым нормативам. Есть данные исследователей, основанных на статистике применения огнестрельного оружия. В качестве примера можно рассмотреть статистику применения огнестрельного оружия сотрудниками подразделений полиции в 2021 году.

В таблице 1 представлены данные о количестве фактов применения огнестрельного оружия за 2021 год в зависимости от подразделения МВД.

Таблица 1.

Количество фактов применения огнестрельного оружия в 2021 году подразделениями МВД

Служба (подразделение)	Количество фактов
ДПС (дорожно-патрульная служба)	77
ППС (патрульно-постовая служба)	24
УУП (участковые уполномоченные полиции)	24
УР (уголовный розыск)	21
Руководящий состав территориальных органов МВД России	3
Отряд специального назначения «Гром» МВД России	2
Кинологическая служба МВД	2
Дежурная часть	1
Управление по контролю за оборотом наркотиков МВД России	1

Как видно из таблицы, чаще всего оружие применяют сотрудники, задействованные в непосредственной работе по обеспечению общественного порядка, которые находятся на переднем крае борьбы с противоправными проявлениями. Стоит сказать, что применение оружия не всегда происходит преднамеренно, в соответствии с законом порядке, нельзя исключать случаев, связанных с проявлением человеческого фактора (случайный выстрел, неправильная эксплуатация), кроме того, имеет место превышение должностных полномочий. Одним из ярких примеров является дело в отношении Л.М. Богачёва ВРИО ЛУ МВД по Забайкальскому краю, который получив табельное оружие – пистолет – пулемёт «Кедр» и поехал стрелять в неслужебное время в песчаный карьер, ранив при это третье лицо. Богачёв Л.М. был осуждён к четырём годам лишения свободы (условно) [8.]. К сожалению, такие факты носят систематический системный характер.

С учётом вышеизложенного главными проблемами, связанных с применением огнестрельного оружия можно выделить:

- субъективность в принятии решения по вопросам правовой обоснованности применения оружия;
- нехватка кадров в подразделениях правоохранительных органов;
- низкая мотивация продолжения службы и продления текущего служебного контракта;

- отсутствие регламента по некоторым вопросам применения огнестрельного оружия;
- недостаточный контроль за деятельностью органов по подготовке личного состава подразделений правоохранительных органов;
- низкий порог ответственности должностных лиц, призванных осуществлять подготовку за ненадлежащее исполнение возложенных обязанностей.

Все проблемы, которые актуальны на сегодняшний день, как видится, по нашему мнению, связаны не только с правовым обеспечением деятельности органов правопорядка, но также с их реализацией. Необходимо обеспечить контроль за деятельностью подразделений на всех уровнях, ужесточить ответственность за призванных осуществлять подготовку сотрудников, с целью реализации программы обучения в соответствии с нормативными документами ведомств, программой подготовки. Чрезвычайно важна система подготовки и периодическая переподготовки сотрудников силовых структур, методическая работа в подразделениях.

Для решения вышеупомянутых задач считаю необходимым:

- совершенствовать нормативную правовую базу в части применения огнестрельного оружия, специальных средств и физической силы с учётом индивидуальных особенностей сотрудников, технических характеристик отдельных видов вооружения, специфики выполнения задач, стоящих перед подразделением;
- создать орган исполнительной власти в сфере подготовки личного состава силовых подразделений различных ведомств, для формирования единой методической и правовой базы, минимизации коррупционных появлений;
- обеспечить надзор за исполнением возложенных на сотрудников органов исполнительной власти в сфере подготовки личного состава подразделений обязанностей

Список литературы

1. Конституция РФ 12.12.1993 (с изменениями, одобренными в ходе общероссийского голосования 01.07.2020)
2. Приказ МВД России от 23.11.2017 № 880 (ред. от 25.01.2021) «Об утверждении Наставления по организации огневой подготовки в органах внутренних дел Российской Федерации»
3. Закон РФ от 21 июля 1993 г. № 5473 – I «Об учреждениях и органах, исполняющих уголовные наказания в виде лишения свободы» (с изменениями и дополнениями)
4. Практика применения огнестрельного оружия сотрудниками органов внутренних дел Российской Федерации: учебно-методическое пособие / А.Р. Косиковский, Д.В. Литвин, Т.С. Купавцев. М.: Академия управления МВД России, 2021.

5. Курс стрельб из стрелкового оружия для сотрудников уголовно-исполнительной системы от 26.06.2006 г. №24
6. Новиков В.С. Применение и использование огнестрельного оружия сотрудниками полиции (уголовно-правовой и криминологические аспекты) / В.С. Новиков. Клин, 2011.
7. Федеральный закон от 07.02.2011 № 3-ФЗ (ред. от 11.06.2021) «О полиции» (с изм. и дополнениями. вступил в силу с 24.08.2021) В.Н. Применение оружия сотрудниками милиции: Научно-практическое пособие / Д.А. Корецкий, В.Н. Светличный. Ростов-на-Дону, 1993.

УДК 340.1

РАЗГРАНИЧЕНИЕ ПРАВОНАРУШЕНИЙ И ПРЕСТУПЛЕНИЙ НА ПРИМЕРЕ УК РФ И КОАП РФ

Лыжова Т.Ю., Пьяных Д.П.

Беловский институт (филиал) Кемеровского государственного университета

Несмотря на свою значимость и важность, в настоящее время всё ещё остаётся открытым вопрос о разграничении преступлений и правонарушений. Ведь границы между ними не всегда чётко определены, а в ряде случаев и вовсе изменчивы и зависят от различных обстоятельств. То есть одно и то же противоправное деяние в разных случаях может быть квалифицировано и как преступление, и как правонарушение.

Уголовным Кодексом РФ и Кодексом об административных правонарушениях РФ закреплено немало норм, предусматривающих наказание за аналогичные деяния. Это подтверждает актуальность проведения данного исследования.

Статья посвящена современным правовым аспектам преступлений и правонарушений в сфере безопасности дорожного движения, их соотношения в уголовном и административном праве. Приведены примеры отдельных составов преступлений и правонарушений против безопасности дорожного движения в судебной практике.

Все противоправные деяния можно разделить на 2 группы: преступления и иные правонарушения. И если первые урегулированы исключительно Уголовным кодексом Российской Федерации, то вторые могут регулироваться различными законодательными актами, в том числе Кодексом об административных правонарушениях Российской Федерации.

Но в чем же заключается грань между преступлением и правонарушением. Ответ на этот вопрос содержится в статье 14 Уголовного кодекса РФ, в которой говорится, что одним из ключевых признаков преступлений является их общественная опасность и при квалификации действий преступника учитывается характер и степень ущерба или угрозы ущерба отдельной личности, всему обществу или государству в целом, причиненного им.

Содержание характера и степени общественной опасности преступления выше, чем правонарушения. По этой причине главное внимание в статье уделяется тому факту, что в отдельных случаях, совершенное лицом правонарушение может переqualificироваться в преступление. И тогда грань между преступлением и правонарушением устанавливается законодателем.

В настоящее время отмечаются факты перехода противоправных деяний из административных правонарушений в уголовные преступления, и наоборот. Необходимо обратить внимание на внесение поправок в нормативно-правовые акты, которые отражают взаимосвязь между КоАП РФ и УК РФ в отношении такого состава, как: Управление транспортным средством в состоянии опьянения, рассматриваемое при одних обстоятельствах как административное правонарушение, а при других – как уголовное преступление.

Говоря о преступлениях, в связи с изменениями, внесенными с 1 июля 2015 года, то особого внимания заслуживает появление новой в Уголовном кодексе РФ статьи, посвященной нарушениям правил дорожного движения лицом, на которое ранее было наложено административное наказание.

Так, в частности последняя поправка: Федеральным законом «О внесении изменения в статью 264.1 Уголовного кодекса Российской Федерации» от 01.07.2021 № 258-ФЗ были внесены изменения в статью 264.1 УК РФ - Управление транспортным средством в состоянии опьянения лицом, подвергнутым административному наказанию или имеющим судимость. Данные изменения ужесточили наказание для лиц, совершающих данное деяние.

Рассмотрим некоторые материалы судебной практики.

Исходя из того, что уголовная ответственность по статье 264.1 УК РФ наступает за повторное вождение в нетрезвом виде, суд учитывает точную дату вступления в законную силу постановления о первом правонарушении по статье 12.8 КоАП РФ. Так, на практике бывают случаи, когда вследствие отсутствия извещения о рассмотрении дела, правонарушитель в установленном порядке восстанавливает в суде сроки обжалования по делу. В таком случае, он не может быть привлечён к уголовной ответственности, так как при рассмотрении дела учитывается именно приобретение законности постановлением о первом правонарушении, а не фактическое его совершение.

По материалам другого судебного дела, при определённых условиях восстановление сроков обжалования бывает невозможным, а именно в случае, когда должное извещение нарушителя о делопроизводстве было нарушено по вине самого нарушителя, или извещение было проигнорировано им. В таком случае суд отклоняет ходатайство подсудимого или его адвоката о восстановлении сроков обжалования по первому правонарушению. И тогда, уголовного судопроизводства избежать не представляется возможным, и правонарушитель становится преступником.

Также в судебной практике нередки случаи, когда в уголовном процессе, вынесенное решение суда зависит от такого юридического факта, как истечение срока. В частности, по делам об административных правонарушениях срок давности составляет один год. Так, к примеру, лицо, которое ранее было уже подвергнуто административному наказанию за вождение в нетрезвом виде по вступившему в законную силу постановлению 12 августа 2021 года, то соответственно, 13 августа 2022 года его действие прекращается. В том случае, если он 13 августа 2022 года в 00:01 часов по местному времени совершит аналогичное правонарушение, то его действия будут квалифицированы по правилам нормы статьи 12.8 КоАП РФ, а если 12 августа 2022 года в 23:59 часов, то вступают в силу положения УК РФ о его наказании в соответствии со статьей 264.1 .

Исходя из вышеизложенного материала, сделаем следующие выводы.

После рассмотрения конкретных статей УК РФ и КоАП РФ и примеров из судебной практики, становится более понятна та грань, которую законодатель устанавливает между правонарушениями и преступлениями. Эта грань чётко фиксирована в диспозиции самих норм, и является основным фактом для квалификация противоправных деяний.

Также, проясняется в чём именно заключается соотношение административных правонарушений с уголовными преступлениями. Аналогичное деяние при совокупности определённых условий и обстоятельств может выступать и как правонарушение, и как преступление. Одно из таких обстоятельств было приведено в судебной практике – повторность совершения лицом одного и того же правонарушения.

Список литературы

1. Кодекс Российской Федерации об административных правонарушениях от 30.12.2001 № 195-ФЗ // Российская газета от 31 декабря 2001 г. № 256.
2. Уголовный кодекс Российской Федерации от 13.06.1996 № 63-ФЗ // Собрание законодательства Российской Федерации от 17 июня 1996 г. № 25 ст. 2954

УДК 336.2

ПРОБЛЕМЫ ФОРМИРОВАНИЯ ДОХОДОВ БЮДЖЕТОВ МУНИЦИПАЛЬНЫХ ОБРАЗОВАНИЙ

Скрипникова Г.В., Алаганчакова И.П.

Беловский институт (филиал) Кемеровского государственного университета

Сегодня практический интерес специалистов вызывают вопросы формирования доходов и межбюджетных отношений в части, затрагивающей местные бюджеты. Исследование расхода средств местных бюджетов и доходов, поступающих в бюджет муниципального образования, необходимо при изучении процесса формирования бюджета, а также выявления определенных закономерностей и избежания возникновения проблем на этапе исполнения.

Изменения в финансовом климате, налоговом законодательстве и других внешних параметрах приводят к изменению доходов бюджета муниципалитета.



Рис. 1. Исполнение бюджета муниципального образования

В таблице 1 приведены данные о доходах бюджета Беловского муниципального округа.

Таблица 1.

Динамика доходов бюджета Беловского муниципального округа в 2019-2021 гг.

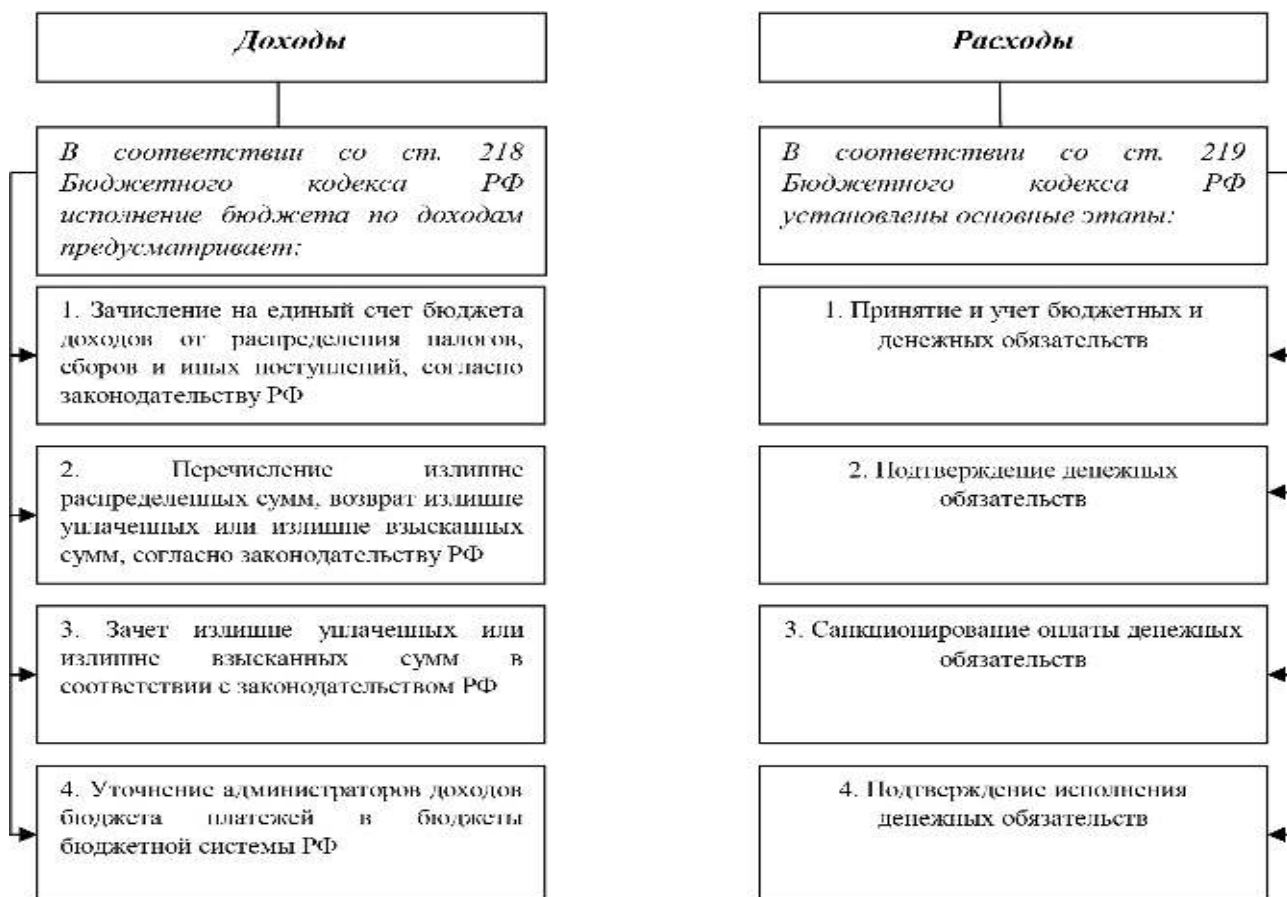
Статья доходов	Сумма, тыс. руб.			Абсолютное отклонение, +/-		Темп роста, %	
	2019 г.	2020 г.	2021 г.	2020-2019	2021-2020	2020/2019	2021/2020
Налоговые доходы	213336,2	198327,1	242914,3	-15009,1	44587	92,96	122,48
Неналоговые доходы	335531,9	380842,2	403507,6	+45310,3	+22666	113,50	105,95
Безвозмездные поступления	789810,0	710678,9	829882,9	-79131,3	+120996	89,98	116,77
Всего доходов	1338678,1	1289848,2	1476304,8	-48829,9	+188249	96,35	114,46

Анализ темпов роста налоговых доходов показывает, что в 2021 г. по сравнению с 2020 годом прирост составил 22,48%; а в 2020 г. – 92,96%. В группе неналоговых доходов в 2021 г. наблюдается темп прироста 5,95%, а в 2020 году их прирост составляет 13,5%. Безвозмездные поступления возрастают в 2021 г. на 16,77%, а в 2020 г. по сравнению с 2019 г. рост – 89,98%.

Прирост общей суммы доходов наблюдается только в 2021 г. Он составляет 14,46%, а в 2020 г. по сравнению с 2019 г. их рост 96,35%. Исходя из данных показателей таблицы, можно увидеть, что значения отдельных групп доходов бюджета имеют тенденцию, как к увеличению, так и снижению их значений.

Изменения в доходах бюджета Беловского муниципального округа изображены на рисунке 2.



Рис. 2. Динамика доходов бюджета Беловского муниципального округа

Рассмотрим структуру каждой составляющей доходной части бюджета Беловского муниципального округа более подробно.

Основную долю налогов местных бюджетов составляют безвозмездные поступления [1].

Структура безвозмездных поступлений бюджета Беловского муниципального округа за 2019 – 2021 гг. представлена в таблице 2.

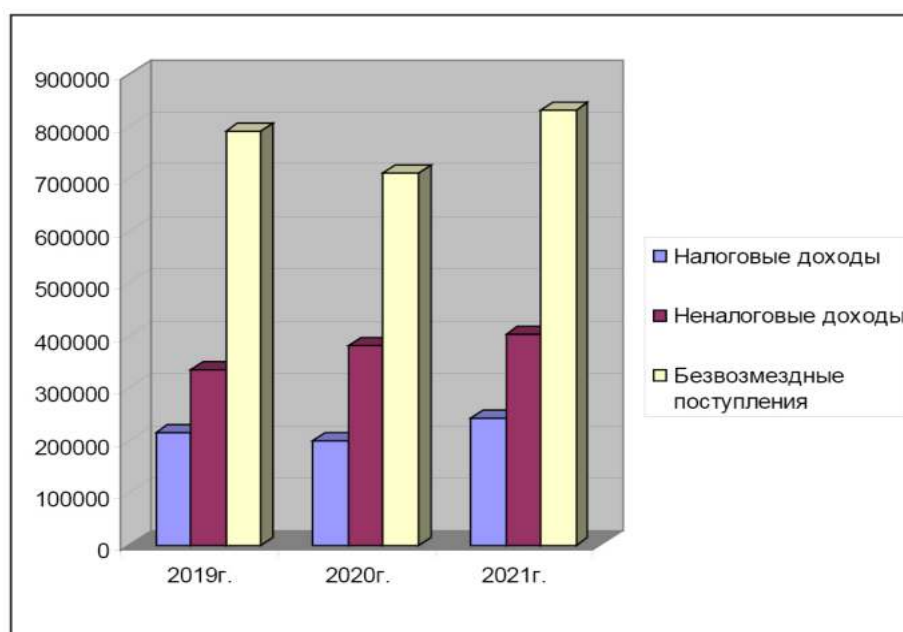
Таблица 2.

Структура безвозмездных поступлений в бюджет Беловского муниципального округа за 2019-2021 гг.

Статья доходов	2019 г.		2020 г.		2021 г.	
	Сумма, тыс. руб.	Удельный вес, %	Сумма, тыс. руб.	Удельный вес, %	Сумма, тыс. руб.	Удельный вес, %
Дотации	84114,4	10,65	20000	2,81	61554,8	7,42
Субсидии	49519,0	6,27	67596,7	9,51	57427,5	6,92
Субвенции	610340,7	77,28	542767,3	76,37	601738,4	72,51
Прочие межбюджетные трансферы	38637,7	4,89	73459,8	10,35	22050,0	2,66
Прочие	7198,2	0,91	6855,1	0,96	87112,2	10,49
Итого	789810,0	100,0	710678,9	100,0	829882,9	100,0

В структуре безвозмездных поступлений наибольший удельный вес за весь анализируемый период занимают субвенции. 77,28% в 2019 г., 76,37% в 2020 г. и 72,51% в 2021 г. Дотации и субсидии в 2021 г. составляют 7,42% и 6,92% соответственно. Прочие безвозмездные поступления составляют 10,49% в структуре безвозмездных поступлений.

Динамику налоговых доходов бюджета Беловского муниципального округа за 2019-2021 гг. представим в таблице 3.

Таблица 3.

Динамика налоговых доходов бюджета Беловского муниципального округа за 2019-2021 гг.

Статья доходов	Сумма, тыс. руб.			Абсолютное отклонение, +/-		Темп роста, %	
	2019 г.	2020 г.	2021 г.	2020-2019	2021-2020	2020/ 2019	2021/ 2020
Налог на доходы физических лиц	196630,3	184227,7	228360,3	-12402,6	44132,6	93,69	123,96
Единый налог на вмененный доход	6369,0	6375,1	1620	6,1	-4755,1	100,10	25,41
Единый сельскохозяйственный налог	4500,3	3423,6	4074	-1076,7	650,4	76,07	119,0
Транспортный налог	1146,3	-	-	-1146,3	-	-	-
Налог с применением патентной системы	79,6	77,4	2192	-2,2	2114,6	97,24	37,6 раза
Государственная пошлина	731,6	38,3	284	-693,3	245,7	5,24	7,4 раза
Налог с применением упрощенной системы	3879,1	4185	6384	305,9	2199	107,89	152,54
Всего налоговых доходов	213336,2	198327,1	242914,3	-15009,1	44587,2	92,96	122,48

Общий прирост налоговых поступлений в 2021 г. составляет 22,48%, а в 2020 г. наблюдается темп роста 92,96%.

В 2021 г. темп прироста налога на доходы физ. лиц составил 23,96%, в 2020 г. наблюдается темп роста 93,69%. Темп роста ЕНВД составил в 2020 г. 100%, а в 2021 г. 25,41%. Темп роста ЕСХН в 2020 г. составляет 76%, в 2021 г. наблюдается прирост 19%.

За отчетный период можно констатировать существенное увеличение поступлений от налога с патентной системы. В 2021 г. рост составляет в 37,62 раза [1].

Структуру неналоговых доходов бюджета Беловского муниципального округа представим в таблице 4.

Таблица 4.

Структура неналоговых доходов бюджета Беловского муниципального округа за 2019-2021 гг.

Статья доходов	2019 г.		2020 г.		2021 г.	
	Сумма, тыс. руб.	Удельный вес, %	Сумма, тыс. руб.	Удельный вес, %	Сумма, тыс. руб.	Удельный вес, %
Неналоговые доходы, в т.ч.	335531,9	100,0	380842,2	100,0	403508	100,0
Доходы от использования имущества	228943,7	68,24	254734,3	66,89	314976	78,06
Платежи при пользовании природными ресурсами	38991,4	11,62	99499,0	26,13	76276	18,90
Доходы от оказания платных услуг, и компенсации затрат государства	-	-	-	-	4863	1,21
Доходы от продажи материальных и нематериальных активов	-	-	-	-	967	0,24
Штрафы, санкции, возмещение ущерба	57822,0	17,23	15196,7	3,99	5584	1,38
Прочие неналоговые доходы	9774,8	2,91	11412,2	2,99	842	0,21

За анализируемый период можно констатировать, что сумма неналоговых доходов возрастает. В 2019 г. сумма неналоговых поступлений составляла 335531,9 тыс. руб., в 2020 г. сумма неналоговых поступлений составила 380842,2 тыс. руб., в 2021 г. поступления составили 403508 тыс. руб.

Значительный удельный вес в структуре неналоговых поступлений занимают доходы от использования имущества 68,24% в 2019 г., в 2020 г. 66,89%, и 78,16% в 2021 г. Далее следуют платежи от использования природных ресурсов, их удельный вес за анализируемый период составляет 2019-2021 гг. 11,62-26,13%.

Процесс изменения в структуре неналоговых доходов бюджета Беловского муниципального округа представим в таблице 5.

Таблица 5.

Динамика неналоговых доходов бюджета Беловского муниципального округа за 2019-2021 гг.

Статья доходов	Сумма, тыс. руб.			Абсолютное отклонение, +/-		Темп роста, %	
	2019 г.	2020 г.	2021 г.	2020-2019	2021-2020	2020/2019	2021/ 2020
Доходы от использования имущества	228943,7	254734,3	314976	25790,6	60241,7	111,27	123,65
Платежи при пользовании природными ресурсами	38991,4	99499,0	76276	60507,6	-23223	255,18	76,66
Доходы от оказания платных услуг, и компенсации затрат государства	-	-	4863	-	4863	-	100,0
Доходы от продажи материальных и нематериальных активов	-	-	967	-	967	-	100,0
Штрафы, санкции, возмещение ущерба	57822,0	15196,7	5584	-42625,3	-9612,7	26,28	36,74
Прочие неналоговые доходы	9774,8	11412,2	842	1637,4	-10570,2	116,75	7,39
Всего неналоговых доходов	335531,9	380842,2	403508,0	45310,3	22665,8	113,50	105,95

Рассмотрим темпы роста неналоговых доходов за 2019-2021 гг. Доходы от использования имущества в 2021 г. возросли на 23,65%, в 2020 г. темп прироста составил 11,27%. Темп роста платежей от пользования природными ресурсами составляет 76,77% в 2021 г., в 2020 г. их прирост равен 155,18%. Темп прироста доходов от оказания платных услуг населения и доходов от продажи материальных и нематериальных активов составляет 100% в 2020 г., 2021 г. Темп роста поступлений в бюджет в виде штрафов, санкций и возмещения ущерба равен 36,74% в 2021 г., 26,28 в 2020 г. Темп роста прочих неналоговых поступлений составляет 7,39% в 2021 г., в 2020 г. темп прироста составляет 16,75%. Общий темп прироста доходов от неналоговых поступлений в 2021 г. составил 5,95%, а их прирост в 2020 г. составил 13,5%.

Собственные налоговые и неналоговые доходы должны оставлять основу любого бюджета, обеспечивая его стабильность. При этом собственными налогами необходимо признавать такие платежи, которые полностью зачисляются в доход соответствующего бюджета и не распределяются вышестоящим органом власти с целью достижения сбалансированности бюджетной системы [2].

Список литературы

1. Данные отчета об исполнении бюджета Беловского муниципального округа. Администрация Беловского муниципального округа: официальный сайт. – URL: <https://belovorn.ru> (дата обращения 15.11.2022)
2. Скрипникова, Г.В. Проблемы и перспективы современной экономической мысли. Учебное пособие для студентов экономических направлений бакалавриата / Г.В. Скрипникова, А.Н. Уткина, В.А. Мишин, Г.С. Ширманова. Красноярск: НИЦ, 2022. С. 101-115.

УДК 331

К ВОПРОСУ ФОРМИРОВАНИЯ ТРУДОВОГО ПОТЕНЦИАЛА ВЫПУСКНИКОВ ВУЗА

Скрипникова Г.В.

Беловский институт (филиал) Кемеровского государственного университета

Сегодня в современных условиях важное значение имеет интеграция науки, образования и инновационной деятельности. С этой точки зрения предполагается, что это является одним из решающим факторов развития экономики и общества. Необходимость в высококвалифицированных, инициативных сотрудниках обострилась в новых условиях и привела к естественному объединению университета с основными работодателями.

Актуальность разработки механизма формирования и развития трудового потенциала выпускников определяется следующими факторами: развитием современной системы непрерывного профессионального образования; повышением качества профессионального образования, инвестиционной привлекательностью учреждений образования; совершенствованием содержания и технологии образования; развитием системы обеспечения качества образовательных услуг в соответствии с запросами социума и рынка труда. Авторами предлагается проект, его сущность заключается в разработке механизма совершенствования социального партнерства между региональным опорным университетом и работодателями в режиме инновационного развития, создания единой информационной научно-образовательной среды университета и партнеров из сфер науки, образования и реального сектора экономики и услуг.

Все многообразие подходов можно объединить в две группы [2]:

1. Развитие трудового потенциала студентов через создание условий в разных видах деятельности: учебной, научно-исследовательской, методической, творческой.

2. Формирование трудового потенциала выпускников вуза через развитие различных форм интеграции образования, науки, бизнеса и власти, способствующих реализации инновационной и образовательной стратегии развития Кемеровской области.

В 2007 г. по инициативе Губернатора Кемеровской области создан Кузбасский технопарк в сфере высоких технологий, в котором концентрируются ин-

новационные проекты высокой степени готовности [1]. Основные профили деятельности технопарка определены в соответствии с особенностями развития Кемеровской области. В пяти вузах Кузбасса для поддержки начинающих внедренческих команд созданы инновационные бизнес-инкубаторы.

Как показывает мировой опыт и практика ряда российских регионов, социальное партнерство как взаимовыгодное взаимодействие различных секторов общества: государственного, коммерческого, некоммерческого, в образовательной сфере обеспечивает устойчивое развитие социально-экономических отношений и взаимодействие образовательных учреждений города с различными социальными институтами (властью, бизнесом, общественностью).

Реализация социального партнерства в регионах позволит [3]:

- 1) власти – повысить эффективность регулирования социально-экономических отношений и качество предоставляемых обществу услуг;
- 2) бизнесу – сформировать благоприятный имидж, получить долгосрочный социально-экономический эффект и устойчивость собственного развития;
- 3) обществу – повысить качество жизни населения.

Основными формами социального партнерства власти и бизнеса являются:

- 1) социально ориентированное партнерство;
- 2) экономически ориентированное партнерство;
- 3) инновационно ориентированное партнерство.

В целом проект посвящен современным формам социального партнерства как основы общественного управления системой образования и обеспечения занятости выпускников, позволяющих в полной мере задействовать инновационный потенциал малого монопрофильного города, разработке практической технологии реализации выбранного направления.

Образовательная сфера представляет интерес, во-первых, из-за того, что существует объективная взаимосвязь между различными общественными институтами; во-вторых, вуз – это один из элементов системы местного самоуправления и «кузница» кадров; в-третьих, система образования, стремящаяся к открытости, должна искать пути сближения с обществом.

Социальное партнерство позволит:

1. привлечь инновационно-технический потенциал научного сообщества региональных вузов к решению проблем управлением образованием малого монопрофильного города;
2. инициировать активность профессионально-педагогических объединений в развитии муниципальной системы образования как открытой государственно-общественной системы;

3. способствовать привлечению общественности малого монопрофильного города к управлению образованием;

4. обеспечить трансляцию общественностью позитивных, конструктивных и перспективных представлений о муниципальной системе образования для формирования ее инвестиционной привлекательности при соблюдении условий:

- выявления путей и форм эффективного привлечения научно-инновационного потенциала вузов города на первом этапе создания системы социального партнерства (как внешнего фактора);

- создания предпосылок для внедрения реальных форм социального диалога представителей студенческой молодежи, общественности, бизнес-структур, органов местного самоуправления и муниципальной системы образования при ведущей роли вуза и реализации их на практике;

- разработки комплекса мотивационных механизмов социального взаимодействия на основе учета потребностей всех заинтересованных субъектов рынка образовательных услуг.

Основные этапы реализации проекта формируются, исходя из поставленных задач, решение которых раскрывает основные направления деятельности в рамках конкретной задачи и формы ее реализации.

1. Воспитание академически и виртуально мобильного студента посредством укрепления международного сотрудничества.

Формы реализации:

1. Проведение последовательной образовательной и научной политик по развитию сложившихся и развитию новых научных школ, направлений образовательной и научно-производственной деятельности на основе глубокого анализа потребительских нужд и приоритетов инновационного развития экономики.

2. Изменение содержания и организации учебного процесса, направленное на творческое участие студентов в формировании и реализации образовательной траектории.

3. Установление и пролонгирование связей БИФ КемГУ с зарубежными партнерами.

4. Опыт и перспектива выполнения совместных образовательных научных проектов, международных научных конференций, инициативных НИР.

5. Внедрение в институте системы менеджмента качества в учебной и научной деятельности.

6. Развитие материально-технической базы учебного процесса и научных исследований, соответствующих ФГОС и обеспечивающей подготовку выпускников на современной технической, технологической и информационной основе.

Приоритетные направления реализации	Индикаторы оценки
1. Реструктуризация содержания и организации учебного процесса	- наличие учебных планов специальностей института, приведенных в соответствие с федеральными государственными образовательными стандартами;
	- количество учебно-методических комплексов, соответствующих международным требованиям;
	- количество внедренных в учебный процесс интерактивных форм обучения (деловых игр, решение ситуаций, использование обучающих, контролирующих и других программ).
2. Осуществление международного сотрудничества в области образовательной и научной политики	- число международных договоров о сотрудничестве;
	- количество реализованных проектов и программ международного уровня.
3. Повышение качественного состава профессорско-преподавательских кадров	- доля штатных преподавателей с учеными степенями и званиями;
	- доля преподавателей с учеными степенями и званиями, работающими по совместительству;
4. Внедрение системы контроля качества подготовки специалистов	- наличие документов, необходимых для организации эффективного планирования и управления процессами в ВУЗе.
5. Улучшение материально-технической базы обеспечения учебного процесса	- наличие аудиторного фонда, обеспечивающего реализацию учебного процесса в соответствии с государственными аккредитационными требованиями;
	- обеспеченность каждого студента основной и дополнительной учебной литературой по дисциплинам реализуемых образовательных программ;
	- увеличение внебюджетных доходов от оказания образовательных, научно-исследовательских услуг.

2. Сохранение традиций и ценностей института, улучшение воспитательной и социокультурной среды, формирование толерантности и гражданской позиции выпускников.

Формы реализации:

1. Сохранение и развитие в БИФ КемГУ передового уровня российского высшего образования и его основных преимуществ: фундаментальности дисциплин, интенсивности обучения, практической направленности, тесной связи обучения и научных исследований;

2. Изменение содержания и организации учебного процесса, направленное на творческое участие студентов в формировании и реализации образовательных траекторий. Обеспечение участия российских студентов и выпускников в системе международного непрерывного образования;

3. Реализация механизма воспитания через развитие творческих способностей студентов целенаправленная координация учебной и внеучебной деятельности преподавателей и студенческих общественных организаций, акцентируя на раз-

витие студенческого самоуправления, рассматриваемое как условие полноценного активного социального развития личности.

Приоритетные направления реализации	Индикаторы оценки
1. Обеспечение фундаментальности образовательного процесса	- Количество научных школ, обеспечивающих связь обучения и научных исследований
2. Подготовка квалифицированных специалистов в области непрерывного образования, воспитательной работы и культуры	- Количество квалифицированных конкурентоспособных специалистов
3. Формирование творческого потенциала студентов	- Число достижений области НИРС, спорта, творчества;
	- Наличие эффективного функционирующего института кураторства
4. Информационно-аналитическое обеспечение механизма воспитания выпускника	- Количество внедренных молодежных проектов.

3. Создание эффективных форм сотрудничества ВУЗа с работодателями при подготовке выпускников к работе на предприятии.

Формы реализации:

1. Взаимное сотрудничество и поддержка широких договорных отношений между бизнес-партнерами и партнерами; развитие тесного сотрудничества с ведущими предприятиями Кузбасса, кадровую основу которых составляют выпускники БИФ КемГУ;

2. Поиск и анализ информации о потребностях рынка, связанной профессиональной деятельностью выпускников БИФ КемГУ, обучение технологии эффективного самопродвижения и позиционирования в процессе поиска работы, прохождения интервью и других процедур управления персоналом; формирование у студентов целостной картины современного рынка труда и навыков ориентации на нем;

3. Создание портфолио и информационной базы данных студентов (банк данных резюме), внедрение системы пожизненного мониторинга студентов; повышение конкурентоспособности выпускников на рынке труда;

4. Проведение современных мероприятий для студентов, преподавателей и сотрудников БИФ КемГУ с представителями бизнеса (семинары, конференции), круглые столы.

Приоритетные направления реализации	Индикаторы оценки
1. Совершенствование целевой составляющей подготовки студентов, реализуемой совместно сотрудниками вуза и предприятиями.	- Количество заключенных договоров о стратегическом партнерстве;
	- Количество привлеченных практиков для руководства курсовыми, дипломными работами;

Окончание таблицы

2. Внедрение практико-ориентированного обучения на всех уровнях образовательного процесса (от бакалавра до магистра)	- Содержательное наполнение модели профильного трудоустройства выпускников;
	- Количество образовательно-инновационных траекторий под заказ компаний - стратегических партнеров.
3. Мониторинг и прогнозирование потребностей рынка труда	- Создание Центра маркетинговых исследований и коммуникаций БИФ КемГУ;
	- Наличие внутриинститутской базы данных о потребностях рынка труда;
	- Создание системы пожизненного мониторинга студентов.
4. Создание системы взаимодействия с работодателями	- Количество совместных мероприятий с представителями бизнеса;
	- Числа научно-технических и учебно-методических мероприятий, проведенных кафедрами совместно с предприятиями - стратегическими партнерами;
	- Создание необходимой инфраструктуры.

4. Эффективная система управления «БИФ КемГУ – стратегические партнеры» осуществляется с помощью создания совместных структур научно-образовательного профиля на базе выпускающих кафедр.

Формы реализации:

1. Развитие разных форм интеграции науки и бизнеса в Кузбассе, способствующих реализации инновационной стратегии развития Кузбасса;

2. Углубление интеграции между факультетами и вузами, чтобы сформировать человеческий капитал для различных хозяйствующих субъектов, углубление профессиональной подготовки специалистов по наиболее значимым направлениям деятельности экономики;

3. Оформление и продление договоров о сотрудничестве между выпускными курсами института в рамках научных исследований с профильными организациями и фирмами, которые будут осуществлять совместные научно-инновационные исследования;

4. Развитие навыков практической деятельности, внедрение образовательной технологии «обучение через исследовательские проекты» при подготовке практико-ориентированных специалистов.

Приоритетные направления реализации	Индикаторы оценки
1. Формирование совместных структур научно-образовательного или инновационного профиля	- Создание профильных кафедр на базе Администрации г. Белово и Беловского района с новой функциональной нагрузкой и организационно-экономической моделью;
	- Разработка коммуникационной платформы «Корпоративный университет».

Окончание таблицы

2. Совершенствование взаимодействия института и предприятий-партнеров	- Количество проведенных совместных научно-исследовательских и опытно-конструкторских работ;
	- Разработка программы повышения квалификации и профессиональной переподготовки по социально и экономически приоритетным направлениям;
	- Создание корпоративной системы подготовки инновационно-ориентированных высококвалифицированных специалистов на базе интеграции фундаментальной и прикладной науки, профессионального образования и высокотехнологического производства;
3. Повышение конкурентоспособности выпускников через привлечение студентов к реальной проектной деятельности	- Создание на базе БИФ КемГУ Центра подготовки кадров для резидентов особой экономической зоны Кузбасса;
	- Число студентов, участвовавших в научно-исследовательской деятельности;
	- Создание инновационно-ресурсного центра развития социального партнерства в системе образования города» (ИРЦ) на базе регионального вуза как системообразующего фактора формирования социального партнерства.

Уровень конкуренции инновационной экономики все в большей степени зависит от качества профессиональных кадров. Улучшить качество рабочей силы и повысить профессиональную мобильность можно за счет реформирования системы профессионального образования всех уровней, повышения гибкости трудовых взаимоотношений, развития системы профессиональной подготовки кадров с учетом определения государственных приоритетов развития экономики.

Список литературы

1. О Концепции инновационного развития Кемеровской области до 2030 года, Распоряжение Коллегии Администрации Кемеровской области от 29 декабря 2017 года №623-р.
2. Скрипникова, Г.В. Управление инновационным потенциалом вуза / Г.В. Скрипникова, М.В. Каменская // Казанская наука. 2010. №2. С.233-239.
3. Скрипникова, Г.В. Проблемы и перспективы современной экономической мысли / Г.В. Скрипникова, А.Н. Уткина, В.А. Мишин, Г.С. Ширманова. Учеб. пособие для студентов экономических направлений бакалавриата. Красноярск, 2022. С.78-99.

УДК 631.1

РЕОРГАНИЗАЦИЯ ПРОИЗВОДСТВА И УПРАВЛЕНИЯ ЗАТРАТАМИ

Тураев И.А.

Национальный исследовательский Томский политехнический университет.
Научный руководитель: к.т.н., доцент Плотникова И.В.

В современное время существует тенденция возрастания различных факторов, влияющих на все типы бизнеса, экономики отдельно взятых стран и мировую экономику в целом. Для приспособления к текущим рыночным условиям организации должны умело внедрять и использовать управленческие процессы, которые позволили бы оставаться конкурентоспособными в течение длительного времени. Одним из достаточно радикальных, но в то же время эффективных решений может являться реорганизация производственной системы [1].

В условиях рыночной экономики эффективность является ключевым фактором существования и основой функционирования предприятия. Существуют случаи, когда по тем или иным причинам предприятие перестает быть эффективным, то есть у него падают показатели рентабельности, выручки, или, например, прибыли [2].

Реорганизация – сложный многоступенчатый процесс, в котором задействовано одно или несколько юридических лиц. После ее проведения также образуется одно юридическое лицо или их группа.

Среди преимуществ реорганизации можно отметить расширение бизнеса, получение доступа к нужным ресурсам, диверсификация бизнеса, укрепление положения на рынке или даже его возможная монополизация, привлечение финансирования, избежание процедуры банкротства.

Существуют случаи, когда при присоединении усиливается государственный контроль за определенными отраслями, если полугосударственная частная структура собирается присоединить к себе компанию той или иной отрасли. Реорганизации могут подвергаться предприятия с разным финансовым положением по собственному желанию (по инициативе владельцев компании) или обязательной (в соответствии с антимонопольным правом).

Множество предприятий являются достаточно крупными и имеют большое количество различных производственных систем. Реорганизация производства по-

зволяет решать проблемы неэффективности их использования и взаимодействия. Поэтому реорганизация и девелопментский проект являются актуальной темой современных исследований.

Предприятия, которые производят какую-либо продукцию, неизбежно сталкиваются с затратами на обеспечение должного уровня качества выпускаемой продукции. Целью экономики качества является повышение качества продукции с сопутствующей минимизацией затрат [3].

Исследователи экономики качества имеют разные трактовки данного термина, но в каждой из вариаций охватываются те или иные общие понятия. Одним из таких понятий являются затраты на качество, которые являются затратами на обеспечение и гарантию качества, а также понесенные убытки вследствие несоответствия качества, не являющиеся теоретически неизбежными.



Рис. 1. Классификация затрат на качество

Существует несколько основных классификаций затрат на качество. Общие затраты, связанные с качеством, в наиболее привычном варианте делятся на затраты на соответствие и несоответствие. В свою очередь затраты на соответствие делятся на предупредительные затраты и затраты на контроль. Затраты на несоответствие также подразделяются на внешние и внутренние потери. Для их учета составляется специальная таблица, в которой затраты распределены по указанным категориям. Следует заметить, что при учете затрат не допускается двойная запись, присущая многим экономическим процессам [4].

Данная классификация позволяет анализировать затраты, снижать затраты на несоответствие и иметь представление о том, какие направления затрат необходимо увеличить, а какие – сократить.

С изменением уровня качества повышается и уровень первых двух затрат, а уровень внешних затрат должен постепенно снижаться.

Для управления затратами на качество существует множество методов, среди которых можно выделить пять основных групп:

1. Экономические методы;
2. Организационно-распорядительные методы;
3. Социально-психологические методы;
4. Научно-технические методы;
5. Статистические методы ISO 9000.

Экономические методы включают в себя материальное стимулирование и создание благоприятных условий для развития качества на предприятии на основе инвестированного в оборудование капитала и всестороннее развитие. При должном внимании данный метод может значительно повысить производительность сотрудников предприятия.

Организационно-распорядительные методы управления затратами на качество представляют собой принятие документированных управленческих решений, направленных на обеспечение должного уровня качества, а также их обеспечение. Они могут быть закреплены в уставе предприятия, политике в области качества и других основных документах.

Третья категория управления затратами является одной из наиболее недооцененных в современном мире. Она заключается в поощрении и моральном стимулировании работников, обеспечении удовлетворения их потребностей и создания необходимых морально-психологических условий труда и мотивации. Она влияет на отношение сотрудника к выполняемой деятельности, которое, в свою очередь, непосредственно влияет на качество производимой продукции.

Научно-технические методы как неотъемлемая часть в подходе к управлению затратами подразумевает внедрение в процесс управления качеством передовых достижений науки и техники, а также применение актуальных и современных практик в области управления качеством.

Статистические методы включают в себя разработку эффективного всестороннего управления процессами на предприятии на основе статистических данных о затратах на все виды экономических потерь. Она может быть выполнена с использованием сторонних прикладных программ и интерпретирована в контексте экономических затрат. Также допускается применение электронных таблиц.

В проекте реорганизации предприятия менеджмент одной или нескольких участвующих компаний должны руководствоваться экономическим обоснованием и многими другими факторами, влияющими на принятие решения о реорганизации. При ее проведении должен быть подготовлен девелопментский проект, содержащий подробные сведения о будущих перспективах предприятий и планах ведения деятельности, поскольку реорганизация является достаточно радикальным шагом и может значительно улучшить или ухудшить показатели [5].

Проекты или планы реорганизации как правило создаются индивидуально под каждый конкретный случай. Для создания планов необходимо заранее понимать форму реорганизации для определения количества участвующих предприятий до и после, возможные обязательные и второстепенные этапы реорганизации производства, а также учитывать временные рамки для соблюдения законодательства.

При подготовке проекта необходимо уделять внимание как дальнейшим перспектам развития одного или нескольких новых юридических лиц с юридическим аспектом, так и расчетом потенциальных затрат, связанных не только непосредственно с реорганизацией, но и дальнейшим структурированием производства [6].

В ходе проведения реорганизации задействуются значительные временные и денежные ресурсы, которые необходимо привести к минимально возможным значениям. Также реорганизация может повлечь за собой изменение организационной структуры управления. За счет этого качество продукции на первичных этапах может иметь устойчивую тенденцию к снижению.

В связи с этим, в индивидуальном девелопментском проекте могут быть представлены расчеты затрат, связанных с качеством, в частности, затрат на контроль качества. Для этого определяются или рассчитываются стандартные величины: планируемый выпуск, норма стоимости, оплата труда и трудоемкость операций. При этом, количество бракованных изделий представляется возможным определить только после перезапуска производства или с помощью введения эталонных значений. Это производится с целью установления оптимального варианта контроля выпускаемой продукции, который будет применяться в дальнейшем. Перерасход средств в данном случае считается нежелательным, поэтому при его наличии могут быть выполнены дополнительные рекомендации.

При этом, существует возможность снижения заданной планки производства продукции, если качество не удастся поддерживать на стабильно высоком уровне. Это может повлечь экономические потери, но именно таким образом удастся избежать долгосрочных репутационных рисков [7].

Девелопментский проект в реорганизации является эффективным инструментом для решения экономических и юридических задач образованных юридических лиц, а также подробной структуризации. Он направлен не только на поддержание прежних условий, но и на дальнейшее расширение с целью выхода на новые рынки, увеличения доли имеющегося рынка и т.д. Для его составления требуется выполнить всесторонний анализ преимуществ, составить дорожную

карту и экономическое основание эффективности реорганизации производства, поскольку реорганизация является нетипичным сценарием в рамках деятельности того или иного предприятия. А для успешного выполнения поставленных задач предприятие должно руководствоваться набором целей в строгом соответствии с собственным видением.

Качество продукции неуклонно зависит от вводимых на предприятии мер, внедрении процессного подхода, степени организации процессов и затрат на качество. Предприятие должно следить за качественным выполнением основных и вспомогательных процедур и процессов, а также стараться не допускать затрат на несоответствие, которые могут повлечь за собой репутационные и другие риски. Для правильной отработки целеполагания необходимо оперировать финансовыми, организационными и инвестиционными показателями, которые находятся во власти предприятия и напрямую зависят от него, его внутренней среды, мощностей и т.д.

Список литературы

1. Болатбекова Д.Г. Современные инструменты для снижения издержек компании / Д.Г. Болатбекова, И.В. Плотникова // В сб.: Актуальные проблемы экономики и управления в XXI веке. Сб. научных статей V Международной научно-практической конференции. 2019. С. 210-214.
2. Корнева О.Ю. Аспекты вывода нового продукта на рынок (нетипичный подход) / О.Ю. Корнева, И.В. Плотникова, Л.М. Борисова // В сб.: Экономика, менеджмент и сервис: проблемы и перспективы. Материалы II Всероссийской научно-практической конференции. 2020. С. 147-151.
3. Корецкая Л.К. Формирование стратегии управления инновационным развитием экономических систем: монография / Л.К. Корецкая, А.М. Губернаторов; Владим. гос. ун-т им. А.Г. и Н.Г. Столетовых. Владимир: Изд-во ВлГУ, 2014. 190 с.
4. Грачева Н.В. Подходы к планированию инновационных преобразований экономики / Н.В. Грачева // Качество. Инновации. Образование». 2012. С. 29-34.
5. Гуськов, В.В. Стратегия инновационного предприятия: рыночный и ресурсный подход / В.В. Гуськов // Инновации. 2006. № 6. С. 46-49.
6. Реорганизация юридических лиц [Электронный ресурс]. – URL: <https://old.mbm.ru/informatsiia/razvitiie/151369/> (дата обращения 22.10.2022)
7. Гражданский кодекс Российской Федерации (часть первая) от 30.11.1994 № 51-ФЗ (ред. от 28.06.2021, с изм. от 26.10.2021)
8. Реорганизация бизнеса: слияние и поглощение; под ред. Л.Г. Паштовой. М.: КНОРУС, 2018. 206 с.

УДК 351.75

СОВЕРШЕНСТВОВАНИЕ ТЕХНОЛОГИЙ ГОСУДАРСТВЕННОГО УПРАВЛЕНИЯ В СФЕРЕ ПРОФИЛАКТИКИ ДЕВИАНТНОГО ПОВЕДЕНИЯ НЕСОВЕРШЕННОЛЕТНИХ (НА ПРИМЕРЕ КУЗБАССА)

Уткина А.Н., Долматова Т.Н.

Беловский институт (филиал) Кемеровского госуниверситета

Оценка эффективности управления выстраивается путем соизмерения затраченных ресурсов управления и результатов управленческой деятельности. Однако, данная экономическая интерпретация эффективности деятельности не всегда соответствует такой специфичной и многогранной сфере как государственное управление, ведь результатами управления далеко не всегда являются финансы, а значит и прибыль, более того, прибыль может являться второстепенным или вообще не значимым (по сравнению, например, с социальным эффектом) результатом. Следовательно, результативность управленческих воздействий может выражаться и непосредственными, и опосредованными эффектами, и роль управления в достижении этих эффектов не всегда, что называется, лежит на поверхности – является явной и очевидной. Что касается самих эффектов управления, то они могут быть социальными, экономическими, социально-экономическими, социально-психологическими, политическими и т.п.

Проводимая в нашей стране административная реформа ориентирована на внедрение инновационных управленческих с целью формирования новой модели государственного управления. При этом, повышение эффективности государственного управления актуализируется в следующих направлениях:



Рис. 1. Современные направления повышения эффективности государственного управления

Объектами оценки эффективности государственного управления могут быть:

- государственные программы, реализуемые в стране;
- политика, проводимая государственными органами власти;
- управленческая деятельность государственного сектора (органов власти, учреждений и предприятий);
- последствия управленческих решений (под управленческими решениями здесь следует понимать и проводимую государственную политику, и реализуемые государственные программы, и управленческую деятельность государственного сектора).

Проведение административной реформы основано на современных концепциях государственного управления. К ним относятся: концепция электронного правительства, концепция нового государственного менеджмента, концепция активизирующего государства, концепция «опережающего состояния» государства [1, с. 143] и другие.

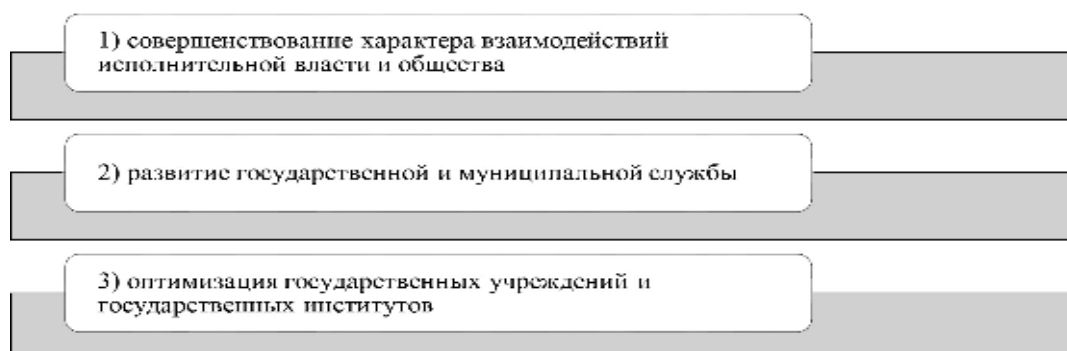
В оценке технологий и концепций государственного управления используются следующие критерии:

1. Степень воздействия – последствия принятых государственных решений, с учетом того, что они могут быть прямые и косвенные.
2. Экономичность – экономия на затратах.
3. Результативность – достижение поставленных целей.

Выбор критериев, показателей, методов оценки во многом определяется социально-политическими условиями общества, целями управления, наличием или ограниченностью ресурсов для осуществления той или иной процедуры оценивания, интересами субъектов оценки или заинтересованных лиц и т. д.

Таким образом, эффективность управления является важнейшей характеристикой качества управленческой деятельности, в соответствии с которой тактической задачей управления становится использование таких управленческих технологий, которые позволяют вывести объект управления на новый, более совершенный уровень.

Широкий диапазон технологий государственного управления в сфере профилактики девиантного поведения несовершеннолетних является показателем того, что государственная политика Кузбасса в данной области является эффективной. Однако, как и в любом виде деятельности, касающейся сложных социальных проблем, здесь существуют свои «слабые звенья», затрудняющие эффективную реализацию управленческих технологий. Поэтому совершенствование технологий государственного управления в сфере профилактики девиантного поведения несовершеннолетних должно осуществляться в следующих направлениях (рисунок 2).



Рис. 2. Рекомендации по совершенствованию технологий государственного управления в сфере профилактики девиантного поведения несовершеннолетних

Общепризнанным является факт, что профилактика девиантного поведения несовершеннолетних должна аккумулировать усилия как со стороны государства и соответствующих служб, так и со стороны всего общества. Изучение же деятельности комиссий по делам несовершеннолетних и защите их прав при администрациях городов Кузбасса показало, что заинтересованные учреждения зачастую не владеют информацией о степени участия субъектов профилактики в выявлении несовершеннолетних и семей, находящихся в социально опасном положении. Серьезной проблемой межведомственного взаимодействия является отсутствие унифицированной технологии выявления и учета семей с социальными рисками, данный фактор не редко затрудняет организацию комплексной профилактической работы.

В этом процессе все субъекты профилактики должны очень тесно взаимодействовать друг с другом, чтобы обеспечить данной работе необходимую системность и высокую эффективность. Использовать для этого целесообразно организационные технологии государственного управления: совместные совещания, координационные советы, стимулирование труда субъектов профилактики, отражение в отчетности индикатора «межведомственное взаимодействие».

Необходима также активная работа с населением в части расширения информационной доступности и информированности людей о предоставляемых социальных услугах в сфере профилактики девиантного поведения несовершеннолетних.

Важным направлением совершенствования технологий государственного управления в сфере профилактики девиантного поведения несовершеннолетних является развитие кадрового потенциала. Речь идет не только о привлечении высококвалифицированных специалистов, способных эффективно решать сложные

задачи, но и социально-психологических критериях отбора кадров: любовь к детям, равнодушие, милосердие к проблемам подростков, субъективная готовность им помочь.

Следует развивать и такую превентивную меру как регулирование занятости несовершеннолетних, что следует отнести к организационно-экономическим технологиям государственного управления. Начать можно с привлечения подростков к работе в учреждениях дополнительного образования, вовлекать их в подростковые клубы, молодежные центры, где они могли бы проводить свое внеучебное время. Следует иметь в виду и новые тенденции подростковых асоциальных увлечений – компьютерная зависимость, игровая зависимость и т. д. Это далеко не безобидные хобби детей и молодежи, поэтому на борьбу с ними нужно прилагать максимум усилий.

Совершенствование судопроизводства должно быть ориентировано на осознание специфичности той социальной группы, о которой идет речь, – несовершеннолетние дети и подростки. Особая осторожность вынесения приговоров предполагает глубокий анализ всех аспектов девиантного поведения: от причин прямых и косвенных, которые привели к инциденту, до привлечения к различным мерам ответственности всех причастных к проступку субъектов и организаций. Это обеспечит адекватность мер, принятых по отношению к несовершеннолетним девиантам.

Не следует недооценивать и ценностно-идеологические технологии государственного управления. В сфере профилактики девиантного поведения несовершеннолетних приоритетную роль играет семья, поэтому ее ценность является неоспоримой. На государственном уровне признание ценности семьи и ее роли в воспитании детей закреплено в Конституции Российской Федерации.

Организация посещения учреждений культуры, семейные туристические походы, экскурсии, эффективная социальная реклама прочие мероприятия, направленные на укрепление отношений в семье и повышение имиджа семьи, – все это способствует укреплению нравственности несовершеннолетних, их духовному развитию, формирует способность к самостоятельным действиям, осознанию ценности своей жизни и ответственности за жизнь других людей.

Таким образом, в современных условиях актуализирована потребность развития системы профилактики девиантного поведения несовершеннолетних, изыскание ее инновационных структурных элементов, а также оптимизация деятельности уже существующих. Совершенствование технологий государственного управления в сфере профилактики девиантного поведения несовершеннолетних должно быть ориентировано не только на подростков и их непосредственное окружение, но и на социум, его мораль, нравственные аспекты современной жизни.

ни, допустимое поведение взрослых. Жестокость, преступность и девиантное поведение несовершеннолетних – это проблемы гражданского общества в целом.

Список литературы

1. Мандырка, Е.В. Технологии государственного управления в России / Е.В. Мандырка // Вестник института экономических исследований. 2017. № 1. С. 143-145.

УДК 340.1

НОВАТОРСТВО ЗАКОНОДАТЕЛЯ, ПРОТИВОРЕЧАЩЕЕ ЗАКОННОСТИ ПРЕЮДИЦИИ В УГОЛОВНО ПРОЦЕССУАЛЬНОМ ПРАВЕ

Фижбан М.И.

Беловский институт (филиал) Кемеровского госуниверситета

Статья посвящена коллизиям уголовно-процессуальных норм процедуры судопроизводства, конкретно, с чем может столкнуться (сталкиваются) участники правоотношений, когда вступают в процессуальное производство по уголовным делам. О противоречии статей, которые существенно влияют на практику, выражается в необоснованности некоторых действий сотрудников судебной и деятельности правоохранительных органов на практике. Исследуемый раздел процессуального кодекса не соответствует внесенному изменению законодателя об изменении подсудности статьи «нанесении побоев лицом, подвергнутым административному наказанию или имеющим судимость». На практике в рамках судопроизводства мировые судьи сталкиваются с данной проблемой, по сегодняшний день, сотрудники органов не могут найти ответ на вопрос, в каком порядке осуществлять деятельность уголовного производства по данной статье.

Одно из важных условий правового регулирования уголовно-процессуальной деятельности является непротиворечивость соответствия нормативных предписаний. В частности, речь пойдет о преюдиции. Так, по смыслу, статья 116.1 административной преюдиции применима к тем лицам которые уже были подвергнуты административному наказанию по статье «побои» КоАП РФ. Кодекс административных правонарушений предусматривает санкцию за деяния, именуемые побоями.

Следует подчеркнуть, что достаточно распространенным является тот факт рассмотрения дел в судопроизводстве, когда признаки состава административного правонарушения переходят в преступный умысел уголовного права. В нашем случае, это физическое лицо совершившее преступление по статье преюдиции за которое, не может понести наказания.

В данной статье сделана попытка указать на несоответствие и практическую неприменимость поправок, внесенных федеральным законом в некоторые статьи главы касающиеся производства по уголовным делам, подсудным мировому судье. Данное изменение коснулось статьи сто шестнадцать, пункта один уголовного кодекса включенное в перечень деяний, преследуемых в порядке только частного обвинения федеральным законом под номером 323 от 3 июля 2016 года.

Согласно ст.147 ч.1 п.1 УПК РФ уголовные дела частного обвинения в отношении лица возбуждаются в установленном порядке статьи триста восемнадцать части первой и второй. В данной норме указана ссылка на часть 2 статьи 20 той же нормы которая подлежит применению и распространению уголовных дел на все преступления, которые преследуются в частном порядке. Статьей тридцать один части первой уголовно-процессуальной нормы определяется подсудность уголовных дел мирового судьи.

В главе о производстве по уголовным делам подсудным мировому судье определяется специфика производства у мирового судьи, прежде всего по уголовным делам частного обвинения, статьи 318,319,321.

Главной коллизией является то что положения выше указанных норм уголовно процессуального кодекса предусматривают производство только у мирового судьи, а значит не могут быть применены к районному суду. Внесенные изменения федеральным законом об исключении из подсудности мирового судьи и включение к подсудности районного суда уголовных дела с административной преюдицией, значительно отразились на практике судопроизводства.

Не вполне обоснованно передаются такие дела в районный суд.

Действие мирового судьи после поступления уголовного дела предусматривает только вариант по УПК «если примирение между сторонами не достигнуто, судья назначает рассмотрение уголовного дела в судебном заседании, а проводится оно в порядке статьи 321 производства у мирового судьи.

Рассмотрение уголовных дел в районных судах предполагает принятие к производству материалов уголовного дела с обвинительным актом или же обвинительным постановлением. Возникает вопрос: в каком порядке следует возбуждать уголовные дела, предусмотренные ст. 116. 1 УК РФ в данной инстанции? Если

существует порядок производства частного обвинения только у мировых судей, а районный суд не имеет порядка рассмотрения дел с частным обвинением.

Возникновение такой коллизии, затрагивает права заявителя, т.к., не сможет реализовать статус частного обвинителя только потому что ст. 43 УПК РФ связывает его появление с подачей заявления только в порядке статьи триста восемнадцать уголовно процессуального кодекса.

Одним из доводов по данному изменению законодатель объясняет тем, что производство одним и тем же судьей по делам с административной преюдицией, вследствие на него возлагается обязанность проверки обстоятельств, имеющих в основе собственного решения, это противоречит принципам объективности и беспристрастности суда. Однако, недопущение повторного участия судьи в рассмотрении того же принятого уголовного дела, не касаются случаев предыдущего участия судьи в административном судопроизводстве. Данные ограничения сформулированы в статье шестьдесят третьей «о недопустимости повторного участия судьи в рассмотрении уголовного дела» уголовно процессуального кодекса.

С точки зрения одного из принципов уголовного права есть главный который устоялся во всем мире, это законность в качестве основы функционирования уголовного права. И белые пятна законодательства в таком институте права, неуместны. Уголовные преступления являются общественно опасными деяниями и степень опасности выше чем предусмотрено административным правонарушением, а значит степень ответственности выше. Поэтому со стороны законодателя должна исходить логичность и четкая последовательность процессуальных действий.

Помимо рассматриваемой статьи преюдиции, в уголовном кодексе с таким же характерным признаком, существуют статьи выше по степени общественной опасности для более широкого круга лиц.

Данный пробел законодательства непременно нужно исключить. Из-за такого недостатка, страдает потерпевшая сторона. Т.к., при передаче дела в судебную инстанцию, такие дела не принимаются. В конечном итоге, дела по данной статье остаются не рассмотренными, а обвиняемый не несет уголовной ответственности как предусмотрено санкцией в данной статье. Проблему возможно решить путем исключения из списка порядка частного обвинения статьи преюдиции при дополнении ее в частно-публичное производство, которое имеется в инстанциях районного суда.

Подводя итоги исследуемой темы статьи, можно определить, что в уголовном производстве имеются значительные упущения в рамках статей преюдиции. Данная проблема остается не решенной, а преступники остаются безнаказанными.

Список литературы

1. Кодекс Российской Федерации об административных правонарушениях от 30.12.2001 № 195-ФЗ // Российская газета от 31 декабря 2001 г. № 256.
2. Уголовно-процессуальный кодекс Российской Федерации от 18.12.2001 № 174-ФЗ // Российская газета от 22 декабря 2001 г. № 249.
3. Уголовный кодекс Российской Федерации от 13.06.1996 № 63-ФЗ // Собрание законодательства Российской Федерации от 17 июня 1996 г. № 25 ст. 2954.

УДК 352

РОЛЬ МЕСТНОГО САМОУПРАВЛЕНИЯ В ЖИЗНИ ОБЩЕСТВА

Долматова Т.Н., Черноталов Р.А.

Беловский институт (филиал) Кемеровского государственного университета

Народ Российской Федерации – это основной представитель власти и ее носитель. Он реализует свою всю власть, либо конкретно участвуя в ней, либо через органы государственной власти и органы самоуправления, отмечается в 3 статье Конституции Российской Федерации. [1]

На современном этапе вопросы местного самоуправления не потеряли своей значимости, так как местное самоуправление играет немаловажную роль в политическом развитии современной России.

Местное самоуправление – это система организации власти на местах.

Поэтому чтобы обеспечить наиболее эффективно работающую систему, необходимо создать наиболее благоприятные условия для реализации прав и свобод граждан. Именно, поэтому проблема деятельности местного самоуправления по достижению конкретного уровня жизни населения в муниципальном образовании и обеспечению условий для реализации прав и свобод, гарантированных государством, является на сегодняшний момент актуальной.

Функционирует местное самоуправление, как институт публичной власти на основании и в пределах положений, закрепленных Конституцией РФ, федеральными законами, а также законами субъектов РФ (в случаях, если это предусмотрено федеральными законами).

Признание государством прав и интересов местных территориальных образований не менее важными, чем интересы самого государства.

В Конституции самостоятельность местного самоуправления предполагает возможность для населения решать вопросы местного значения посредством различных форм коллективного и индивидуального участия без непосредственного вмешательства органов государственной власти.

По своей структуре, органы местного самоуправления, являются самостоятельными и не входят в структуру органов государственной власти, что соответствует статьям 3 и 13 Конституции Российской Федерации [1], Структура органов местного самоуправления также определяется населением самостоятельно, исходя из особенностей муниципального образования.

Все вопросы, решаемые органами местного самоуправления, касаются политического, экономического, социального и экологического развития конкретной территории. Эти вопросы, связаны с жизнью и деятельностью населения муниципального образования.

Федеральный закон Российской Федерации № 131-ФЗ «Об общих принципах организации местного самоуправления в Российской Федерации», отмечает необходимость разделения власти на местном уровне на представительную (осуществляющую нормотворческую деятельность (Совет народных депутатов, Законодательный совет)) и исполнительную (возглавляемую главой муниципального образования). [2]

Деятельность администрации муниципального образования должна быть организована таким образом, чтобы обеспечить население муниципалитета услугами в сфере образования, физической культуре и спорта, здравоохранения, жилищно-коммунальной инфраструктуры и других сферах на должном уровне.

Должный уровень, как представляется автору, это не просто поддержание стабильного уровня жизни населения муниципалитета, но и дальнейшее социально-экономическое развитие территории муниципалитета в целом.

Реальное местное самоуправление так задействует имеющиеся ресурсы, что бы они получали максимальную отдачу.

Глава администрации муниципального образования осуществляет руководство на принципе единоначалия, что определяет его место в системе высших должностных лиц местного самоуправления.

Он руководит важнейшим исполнительно-распорядительный орган муниципального образования, который в основу своей деятельности ставит вопросы местного значения, осуществляет реализацию отдельных государственных полномочий и иных полномочий местного самоуправления.

На должность главы местной администрации назначается глава муниципального образования, либо лицо, назначаемое на должность главы местной администрации по контракту, заключаемому по результатам конкурса на замещение указанной должности на срок до дня работы представительного органа муниципального образования нового созыва.

Профессиональная и грамотная деятельность главы местной администрации, авторитетное руководство ею, позволит повысить доступность государственных и муниципальных услуг, обеспечит значительный вклад в дальнейшее развитие муниципального образования и сделает возможным достижение требуемого уровня качества жизни населения муниципальных образований.

Однако, для достижения данных результатов, деятельности только команды местного самоуправления недостаточно. Необходимо чтобы само население принимало непосредственное участие в жизни муниципального образования, конечно же под непосредственным руководством со стороны администрации муниципального образования.

Главы местного самоуправления отмечают, что не все вопросы имеющие важное значение для территорий могут быть решены на их уровне, в частности это такие вопросы как:

- снижение уровня безработицы и создание новых рабочих мест;
- обеспечение жильем населения;
- развитие экономического потенциала региона;
- развитие туристического бизнеса;
- многочисленные проблемы в области ЖКХ

В этих вопросах наиболее существенное влияние на развитие муниципалитета, по мнению глав местной администрации могут оказать органы региональной и федеральной власти.

Однако, органы местной власти, не должны просто ждать помощи сверху, они должны находить точки взаимодействия на всех уровнях, не забывая при этом про большой потенциал местного населения.

Список литературы

1. Конституция Российской Федерации [Электронный ресурс] / Официальный интернет-портал правовой информации. – URL: https://www.consultant.ru/document/cons_doc_LAW_28399/
2. Федеральный закон № 131-ФЗ «Об общих принципах организации местного самоуправления в Российской Федерации». М.: Проспект, 2017. 158 с.

СОДЕРЖАНИЕ

ЕСТЕСТВЕННО-МАТЕМАТИЧЕСКОЕ НАПРАВЛЕНИЕ

СРАВНИТЕЛЬНЫЙ АНАЛИЗ МЕТОДОВ МОДЕЛИРОВАНИЯ ДИНАМИЧЕСКИХ ОБЪЕКТОВ

Гутова С.Г., Новосельцева М.А., Каган Е.С. 4

ГЕОГРАФИЧЕСКИЙ ЦЕНТР КЕМЕРОВСКОЙ ОБЛАСТИ – КУЗБАССА

Журавлева А.Е. 10

ПИРОГЕННАЯ ТЕРАПИЯ – ПРОШЛОЕ, НАСТОЯЩЕЕ И БУДУЩЕЕ

Загидуллина А.К. 12

ИНФОРМАЦИОННАЯ СИСТЕМА ДЛЯ КОМПЛЕКСНОЙ ОЦЕНКИ СКЛОННОСТИ СТУДЕНЧЕСКОЙ МОЛОДЕЖИ К ЭКСТРЕМИЗМУ

Каган Е.С., Киндяков А.А., Тинькова А.Д. 16

ВЛИЯНИЕ ЭЛЕКТРОМАГНИТНЫХ ШУМОВ НА СТАБИЛЬНОСТЬ ВЗРЫВООПАСНЫХ ВЕЩЕСТВ

Кузьмина Л.В., Газенаур Е.Г., Мехрубони Д.А., Кириллова Е.С. 22

БИОИНФОРМАТИКА: ПУТИ РАЗВИТИЯ И ПЕРСПЕКТИВЫ

Малахов В.В. 27

ОСОБЕННОСТИ ОБЕСПЕЧЕНИЯ ПРОИЗВОДСТВЕННОЙ БЕЗОПАСНОСТИ ПРЕДПРИЯТИЙ ПИЩЕВОЙ ПРОМЫШЛЕННОСТИ

Мехович А.В., Амелькович Ю.А. 31

АВТОМАТИЗАЦИЯ СОСТАВЛЕНИЯ РАСПИСАНИЯ УЧЕБНЫХ ЗАНЯТИЙ В ИНСТИТУТЕ

Молотков П.П., Конева А.В., Гапонько Я.С. 42

ПРОБЛЕМЫ УГОЛЬНОЙ ОТРАСЛИ КУЗБАССА

Нуриева К.Э. 46

МАТЕМАТИЧЕСКОЕ МОДЕЛИРОВАНИЕ ВОЗНИКНОВЕНИЯ И РАСПРОСТРАНЕНИЯ ПРИРОДНЫХ ПОЖАРОВ

Фенько В.В., Перминов В.А. 49

МЕХАНИЗМЫ ДЕЙСТВИЯ ЭНДОФИТНЫХ МИКРООРГАНИЗМОВ НА РОСТ И СТРЕССОУСТОЙЧИВОСТЬ СЕЛЬСКОХОЗЯЙСТВЕННЫХ КУЛЬТУР

Светлакова Н.А. 54

МЕТОДИКА ОБУЧЕНИЯ ОБЪЕКТНО-ОРИЕНТИРОВАННОМУ ПРОГРАММИРОВАНИЮ

Фефелова А.Ю. 59

ВЛИЯНИЕ ИСКУССТВЕННЫХ ИСТОЧНИКОВ СВЕТА НА ДЕЯТЕЛЬНОСТЬ РАСТЕНИЙ

Цзи Л., Жуань С. 64

МОДЕЛИРОВАНИЕ ДЕФЕКТОВ ИЗОЛЯЦИИ ПРОВОДА Шмидт Ю.А., Жуликова А.А.	69
СОЦИАЛЬНО-ПЕДАГОГИЧЕСКОЕ НАПРАВЛЕНИЕ	
ПРАКТИКО-ОРИЕНТИРОВАННЫЙ ПРОЕКТ «SCIENCE SLAM: КАК УЧЕНЫЕ ПОКОРЯЮТ ЖАНР СТЕНДАПА» Алексашина А.И.	74
МЕТОДЫ ИНТЕГРАЦИИ ТВОРЧЕСКОГО ОБРАЗОВАНИЯ СРЕДСТВАМИ ИННОВАЦИОННЫХ ПОИСКОВ Байбосын М.К.	79
КОРРЕКЦИЯ ТЯЖЕЛЫХ НАРУШЕНИЙ РЕЧИ У ДЕТЕЙ ПОДГОТОВИТЕЛЬНОЙ К ШКОЛЕ ГРУППЫ СРЕДСТВАМИ ЛОГОПЕДИЧЕСКОЙ РИТМИКИ Ваганова Д.П., Симкин М.Л.	84
ТЕОРЕТИЧЕСКИЕ ОСНОВЫ ПЕДАГОГИЧЕСКОГО ОБЩЕНИЯ ПЕДАГОГА СО ШКОЛЬНИКАМИ Горбунова К.В.	89
ПОМОЩЬ УЧАЩЕМУСЯ В ТРУДНОЙ ЖИЗНЕННОЙ СИТУАЦИИ Дудкина З.Р.	94
ОСОБЕННОСТИ ФОРМИРОВАНИЯ ОСНОВ БЕЗОПАСНОГО ПОВЕДЕНИЯ В БЫТУ У ДОШКОЛЬНИКОВ Завразина К.Д.	98
ФОРМИРОВАНИЕ ИНФОРМАЦИОННОЙ КУЛЬТУРЫ СТУДЕНТОВ СПО, ОБУЧАЮЩИХСЯ НА БАЗЕ ОСНОВНОГО ОБЩЕГО ОБРАЗОВАНИЯ ПО ДИСЦИПЛИНЕ «ЭЛЕМЕНТЫ ВЫСШЕЙ МАТЕМАТИКИ» Злобин А.Ю.	102
РОЛЬ ВУЗА В РЕШЕНИИ ПРОБЛЕМЫ ПОПУЛЯРИЗАЦИИ ПЕДАГОГИЧЕСКОГО ОБРАЗОВАНИЯ Комарова Е.В.	104
СОЗДАНИЕ УСЛОВИЙ, СПОСОБСТВУЮЩИХ УСПЕШНОМУ ПРОФЕССИОНАЛЬНОМУ РАЗВИТИЮ СЛУШАТЕЛЕЙ КУРСОВ ПОВЫШЕНИЯ КВАЛИФИКАЦИИ Кузнецова Е.В.	109
ДЕМОНСТРАЦИОННЫЙ ЭКЗАМЕН КАК ФОРМА ПРОВЕДЕНИЯ ГОСУДАРСТВЕННОЙ ИТОГОВОЙ АТТЕСТАЦИИ Лендина А.А.	115
ЗНАЧЕНИЕ РУССКОГО ЯЗЫКА В ФОРМИРОВАНИИ ПАТРИОТИЗМА У МЛАДШИХ ШКОЛЬНИКОВ Матюгина П.В.	118

ОСОБЕННОСТИ И РЕЗУЛЬТАТЫ ОСВОЕНИЯ ПРОФЕССИОНАЛЬНЫХ ДИСЦИПЛИН СРЕДНЕГО ПРОФЕССИОНАЛЬНОГО ОБРАЗОВАНИЯ НА ПРИМЕРЕ «ЭКОНОМИЧЕСКОГО АНАЛИЗА»	
Мишин В.А.	122
ТЕХНИКА ОРИГАМИ КАК ДИДАКТИЧЕСКОЕ СРЕДСТВО	
Реснянская О.С., Куптель А.В.	126
СОЦИАЛЬНО-ПЕДАГОГИЧЕСКИЙ ПРОЕКТ «МУЛЬТСТУДИЯ «ПРОМУЛЬТИКИ» КАК ПРОФЕССИОНАЛЬНАЯ ПРОБА УЧАЩИХСЯ ОСНОВНОЙ ШКОЛЫ»	
Румынин Н.В.	133
ОРГАНИЗАЦИЯ ПРОФЕССИОНАЛЬНОЙ ОРИЕНТАЦИИ СТАРШИХ ШКОЛЬНИКОВ В ПЕРИОД ЛЕТНИХ КАНИКУЛ	
Саркисян В.А., Комарова Е.В.	138
ОРГАНИЗАЦИЯ РАБОТЫ С ОДАРЕННЫМИ ДЕТЬМИ В ИНФОРМАЦИОННОМ ПРОСТРАНСТВЕ	
Устьянцева О.В., Сапрыкина В.А., Павлюченко С.И., Зорина К.Е.	142
ВОЗМОЖНОСТИ ИНТЕРНЕТ-ТЕХНОЛОГИЙ В РАЗВИТИИ КОММУНИКАТИВНЫХ НАВЫКОВ ШКОЛЬНИКОВ ПОДРОСТКОВОГО ВОЗРАСТА	
Хлыновская К.А., Завразина К.Д.	146
ПРОЕКТНАЯ ДЕЯТЕЛЬНОСТЬ ОБУЧАЮЩИХСЯ ДОШКОЛЬНОГО ВОЗРАСТА КАК СРЕДСТВО ФОРМИРОВАНИЯ ЗНАНИЙ О РОДНОМ КРАЕ	
Хорошилова Л.М.	151
ВОСПИТАНИЕ ТРУДОЛЮБИЯ ДЕТЕЙ СТАРШЕГО ДОШКОЛЬНОГО ВОЗРАСТА В ХОДЕ АКТИВНОГО ВЗАИМОДЕЙСТВИЯ ДОШКОЛЬНОЙ ОБРАЗОВАТЕЛЬНОЙ ОРГАНИЗАЦИИ И СЕМЬИ	
Щербакова Н.А., Шаверина О.А.	155
ВЗАИМОДЕЙСТВИЕ СЕМЬИ И ОБЩЕОБРАЗОВАТЕЛЬНОЙ ОРГАНИЗАЦИИ В ПРОЦЕССЕ ФОРМИРОВАНИЯ УСТОЙЧИВОГО ИНТЕРЕСА ДЕТЕЙ МЛАДШЕГО ШКОЛЬНОГО ВОЗРАСТА К ФИЗИЧЕСКОЙ КУЛЬТУРЕ	
Щербакова Н.А., Осипова Е.Ю., Берг Н.С., Лихачева О.Е.	167
РАБОТА ДОШКОЛЬНОЙ ОБРАЗОВАТЕЛЬНОЙ ОРГАНИЗАЦИИ С СЕМЬЕЙ ПО ВОПРОСАМ ФИЗИЧЕСКОГО ВОСПИТАНИЯ ДЕТЕЙ С ПРИМЕНЕНИЕМ СОВРЕМЕННЫХ ФОРМ ВЗАИМОДЕЙСТВИЯ	
Щербакова Н.А., Пинясова Ю.А., Каргина А.Е., Русина Т.В.	175
 СОЦИАЛЬНО-ГУМАНИТАРНОЕ НАПРАВЛЕНИЕ	
LINGUOSTYLISTIC FEATURES OF NEW WORDS AND COLLOCATIONS IN THE U.S. ELECTION CAMPAIGN	
Yasinetskaya N.A.	186
К ВОПРОСУ СТАНОВЛЕНИЯ САМОСОЗНАНИЯ ДЕТЕЙ ДОШКОЛЬНОГО ВОЗРАСТА	
Абубакирова С.Г.	193
ПЕРВЫЕ ЗАБАСТОВКИ РАБОЧИХ ДОНБАССА В КОНЦЕ 1980-Х ГГ.	
Алишкевич А.В.	196

<hr/>	
ДИСКУССИОННЫЕ ВОПРОСЫ ОТЕЧЕСТВЕННОЙ ИСТОРИИ В ИССЛЕДОВАНИЯХ Н.С. АРЦЫБАШЕВА (ПО МАТЕРИАЛАМ ЖУРНАЛА «ВЕСТНИК ЕВРОПЫ» 1821-1825 ГГ.)	
Безуглова Н.Е.	205
ТРАДИЦИИ М.Ю. ЛЕРМОНТОВА В РУССКОЙ ДРАМАТУРГИИ ВТОРОЙ ПОЛОВИНЫ XX – ПЕРВОЙ ПОЛОВИНЫ XXI ВВ.	
Бляшко Ю.С.	212
РАЗВИТИЕ КОГНИТИВНЫХ ПРОЦЕССОВ У ДЕТЕЙ ПОДГОТОВИТЕЛЬНОЙ К ШКОЛЕ ГРУППЫ С ТЯЖЕЛЫМИ НАРУШЕНИЯМИ РЕЧИ	
Ваганова Д.П., Морозова И.С.	219
ТИПОЛОГИЯ ГЕРОИНЬ И ТЕМА ЭМАНСИПАЦИИ В РОМАНАХ Ж. САНД «КОНСУЭЛО» И И.С. ТУРГЕНЕВА «НАКАНУНЕ»	
Волосевич Л.В.	225
ОЦЕНОЧНАЯ КОННОТАЦИЯ НЕМЕЦКИХ ФРАЗЕОЛОГИЧЕСКИХ ЕДИНИЦ СО ЗНАЧЕНИЕМ «ARBEIT»	
Гиззатуллина О.Д.	234
ПРОФЕССИОНАЛЬНАЯ ИДЕНТИЧНОСТЬ КАК РЕЗУЛЬТАТ ПРОВЕДЕНИЯ ИНИЦИАЦИЙ СТУДЕНТОВ НАПРАВЛЕНИЯ «ЖУРНАЛИСТИКА»	
Дзвоник В.П., Булатова Л.П., Куцых П.А., Татарникова А.Е.	239
РОЛЬ ОТВЕТСТВЕННОСТИ В ЛИЧНОСТНОЙ САМОРЕГУЛЯЦИИ	
Дивеев Д.В.	244
ЗНАЧЕНИЕ И ПЕРЕВОД ЗООПОЭТОНИМОВ В ЦИКЛЕ РОМАНОВ ДЖ. МАРТИНА «ПЕСНЬ ЛЬДА И ПЛАМЕНИ»	
Котлярова М.В.	249
РОЛЬ АНГЛИЙСКОГО ЯЗЫКА В РАЗЛИЧНЫХ ПРОФЕССИЯХ	
Кузнецова Л.В.	254
ЗАИМСТВОВАНИЕ ИНОСТРАННЫХ СЛОВ В ОСНОВНЫЕ ПЕРИОДЫ ИСТОРИИ РОССИИ	
Кузнецова Л.В.	257
ИЗУЧЕНИЕ ПСИХОЛОГИЧЕСКОЙ ГОТОВНОСТИ К ПЕДАГОГИЧЕСКОЙ ДЕЯТЕЛЬНОСТИ СТУДЕНТОВ КОЛЛЕДЖА В УСЛОВИЯХ ПРОИЗВОДСТВЕННОЙ ПРАКТИКИ	
Малашкина Л.Е.	264
ИСПОЛЬЗОВАНИЕ РЕФЛЕКСИВНОГО АНАЛИЗА ПРИ ИЗУЧЕНИИ РЕКЛАМЫ	
Мальцев А.А.	268
КУЛЬТУРА НЕУДАЧИ: ЦЕННОСТНАЯ И НОРМАТИВНАЯ АМБИВАЛЕНТНОСТЬ	
Пагина И.С.	272
ГОДОНИМИКОН ГОРЛОВКИ В АНТРОПОЦЕНТРИЧЕСКОЙ ПАРАДИГМЕ СОВРЕМЕННОГО ЗНАНИЯ	
Пивень А.В.	276

СИСТЕМА ПЕДАГОГИЧЕСКОГО ОБРАЗОВАНИЯ ДОНЕЦКОГО РЕГИОНА В 1954-1964 ГГ. В СОВЕТСКОЙ ИСТОРИОГРАФИИ Полякова М.А.	284
ЮМОР В ПОЛИТИЧЕСКОМ ДИСКУРСЕ: ИНТЕРНЕТ-МЕМЫ Решетарова И.В.	292
СЕМАНТИКА ПАРЕМИИ ВСЕ ДОРОГИ ВЕДУТ В РИМ В СОПОСТАВИТЕЛЬНОМ АСПЕКТЕ (НА МАТЕРИАЛЕ АНГЛИЙСКОГО, НЕМЕЦКОГО, РУССКОГО И БЕЛОРУССКОГО ЯЗЫКОВ) Романаскас Е.В.	297
ИСПОЛЬЗОВАНИЕ ХУДОЖЕСТВЕННЫХ СРЕДСТВ ВЫРАЗИТЕЛЬНОСТИ В ТВОРЧЕСТВЕ КУЗБАССКИХ ПОЭТОВ Устьянцева О.В., Богомоллова В.А., Бочковская А.В.	303
ПРОФЕССИОНАЛЬНЫЙ ОТБОР КАДРОВ: ПОПУЛЯРНЫЕ ТЕСТОВЫЕ МЕТОДИКИ Свиридова Е.А., Уткина А.Н.	311
ЭТНОКУЛЬТУРНЫЙ И ОЦЕНОЧНЫЙ КОМПОНЕНТЫ В СЕМАНТИЧЕСКОЙ СТРУКТУРЕ ФРАЗЕОЛОГИЧЕСКИХ ЕДИНИЦ (НА МАТЕРИАЛЕ ФРАНЦУЗСКОГО И РУССКОГО ЯЗЫКОВ) Фефелова В.В.	314
ВОПРОСЫ ГУМАНИТАРНЫХ ИССЛЕДОВАНИЙ НА СТРАНИЦАХ «ЖУРНАЛА МИНИСТЕРСТВА НАРОДНОГО ПРОСВЕЩЕНИЯ» ЗА 1835 ГОД Чурсина С.А.	319
ОБЫДЕННОЕ СОЗНАНИЕ И КРИТЕРИИ НАУЧНОСТИ В КОНТЕКСТЕ ВЫСШЕГО ОБРАЗОВАНИЯ Шестакова И.С.	328
<i>ЭКОНОМИКО-ПРАВОВОЕ НАПРАВЛЕНИЕ</i>	
ОСОБЕННОСТИ УРБАНИЗАЦИИ В КАЗАХСТАНЕ Ахатова Э.Х., Бекенова Л.М., Сейтхамзина Г.Ж.	336
СОВРЕМЕННЫЕ ПОДХОДЫ В ГОСУДАРСТВЕННОМ УПРАВЛЕНИИ СОЦИАЛЬНОЙ СФЕРОЙ В РОССИИ Воронина В.А.	342
ИСПОЛЬЗОВАНИЕ ИНФОПРОДУКТОВ В ДОПОЛНИТЕЛЬНОМ ПРОФЕССИОНАЛЬНОМ ОБРАЗОВАНИИ Горбачев Д.А.	348
УЧАСТИЕ ОСУЖДЕННЫХ В СПЕЦИАЛЬНОЙ ВОЕННОЙ ОПЕРАЦИИ НА УКРАИНЕ Зайнутдинов Р.С.	353
ОЦЕНКА КОНКУРЕНТОСПОСОБНОСТИ РАБОЧЕГО МЕСТА Зеленая Л.Г., Бугаева А.С.	359

КОНКУРЕНТОСПОСОБНОСТЬ ПЕРСОНАЛА ОРГАНИЗАЦИИ НА ПРИМЕРЕ УПРАВЛЕНИЯ ОБРАЗОВАНИЯ БЕЛОВСКОГО ГОРОДСКОГО ОКРУГА Зеленая Л.Г., Вольферц А.С.	362
ОЦЕНКА КОНКУРЕНТОСПОСОБНОСТИ МУНИЦИПАЛЬНОГО УЧРЕЖДЕНИЯ Зеленая Л.Г., Голубев Е.А.	364
ОЦЕНКА КОНКУРЕНТОСПОСОБНОСТИ КАДРОВОГО ПОТЕНЦИАЛА ПРЕДПРИЯТИЯ Зеленая Л.Г., Шипелова Т.А.	368
СОВЕРШЕНСТВОВАНИЕ ЦИФРОВОГО УПРАВЛЕНИЯ НА ОСНОВЕ ЦИФРОВЫХ РИСКОВ Козякина Л.В.	372
ПРАВОВЫЕ ПРОБЛЕМЫ РЕАЛИЗАЦИИ ПРАВА НА СУДЕБНУЮ ЗАЩИТУ Куимова А.В.	376
ЭСТОППЕЛЬ В ЗАКОНОДАТЕЛЬСТВЕ И В ПРАВОПРИМЕНИТЕЛЬНОЙ ПРАКТИКЕ АРБИРАЖНОГО СУДОПРОИЗВОДСТВА Лыжова Т.Ю.	381
ЮРИДИЧЕСКАЯ ЭТИКА ПРОФЕССИОНАЛЬНОЙ ДЕЯТЕЛЬНОСТИ Лыжова Т.Ю., Мусохранова И.Г.	385
ПРАВОВЫЕ АСПЕКТЫ ПРИМЕНЕНИЯ ОГНЕСТРЕЛЬНОГО ОРУЖИЯ СОТРУДНИКАМИ ПРАВООХРАНИТЕЛЬНЫХ ОРГАНОВ РОССИИ В КОНТЕКСТЕ ОГРАНИЧЕНИЯ ПРАВА ГРАЖДАН НА ЖИЗНЬ Пухов А.В.	389
РАЗГРАНИЧЕНИЕ ПРАВОНАРУШЕНИЙ И ПРЕСТУПЛЕНИЙ НА ПРИМЕРЕ УК РФ И КОАП РФ Лыжова Т.Ю., Пьяных Д.П.	394
ПРОБЛЕМЫ ФОРМИРОВАНИЯ ДОХОДОВ БЮДЖЕТОВ МУНИЦИПАЛЬНЫХ ОБРАЗОВАНИЙ Скрипникова Г.В., Алаганчакова И.П.	397
К ВОПРОСУ ФОРМИРОВАНИЯ ТРУДОВОГО ПОТЕНЦИАЛА ВЫПУСКНИКОВ ВУЗА Скрипникова Г.В.	402
РЕОРГАНИЗАЦИЯ ПРОИЗВОДСТВА И УПРАВЛЕНИЯ ЗАТРАТАМИ Тураев И.А.	409
СОВЕРШЕНСТВОВАНИЕ ТЕХНОЛОГИЙ ГОСУДАРСТВЕННОГО УПРАВЛЕНИЯ В СФЕРЕ ПРОФИЛАКТИКИ ДЕВИАНТНОГО ПОВЕДЕНИЯ НЕСОВЕРШЕННОЛЕТНИХ (НА ПРИМЕРЕ КУЗБАССА) Уткина А.Н., Долматова Т.Н.	114
НОВАТОРСТВО ЗАКОНОДАТЕЛЯ, ПРОТИВОРЕЧАЩЕЕ ЗАКОННОСТИ ПРЕЮДИЦИИ В УГОЛОВНО ПРОЦЕССУАЛЬНОМ ПРАВЕ Фижбан М.И.	418
РОЛЬ МЕСТНОГО САМОУПРАВЛЕНИЯ В ЖИЗНИ ОБЩЕСТВА Долматова Т.Н., Черногалов Р.А.	421

Научное издание

НАУКА И ОБРАЗОВАНИЕ

**Сборник трудов участников
XV Международной научной конференции**

25-26 ноября 2022 г.

Компьютерная верстка, дизайн обложки *Р.В. Орлов*

Доступ к сборнику – свободный.

Режим доступа: <http://nkras.ru/arhiv/2023/education.pdf>

Сборник содержится в едином файле PDF.

Дата выхода в свет 23.01.2023.

Свободная цена. Заказ НО2301/23.

По вопросам приобретения
и издания литературы обращаться по адресу:
Издательство «Научно-инновационный центр»
ул. 9 Мая, 5/192, г. Красноярск, 660127 Россия
тел. +7 (923) 358-10-20
Электронная почта: monography@nkras.ru
Дополнительная информация на сайте: www.nkras.ru

